

ΑΚΑΔΗΜΙΑ ΑΘΗΝΩΝ

ΕΠΕΤΗΡΙΣ  
ΤΟΥ ΛΑΟΓΡΑΦΙΚΟΥ ΑΡΧΕΙΟΥ

ΕΚΔΙΔΟΜΕΝΗ ΕΠΙΜΕΛΕΙΑ,

ΤΟΥ ΔΙΕΥΘΥΝΤΟΥ ΤΟΥ ΑΡΧΕΙΟΥ

ΠΡΩΤΟΝ ΕΤΟΣ

1939



ΕΝ ΑΘΗΝΑΙΣ

ΚΕΝΤΡΟΝ ΕΡΕΥΝΗΣ ΤΗΣ ΕΛΛΗΝΙΚΗΣ ΛΟΓΟΓΡΑΦΙΑΣ  
ΤΗΣ ΑΚΑΔΗΜΙΑΣ ΑΘΗΝΩΝ

ΚΕΝΤΡΟΝ ΕΡΕΥΝΗΣ ΤΗΣ ΕΛΛΗΝΙΚΗΣ  
ΤΗΣ ΑΚΑΔΗΜΙΑΣ ΑΘΗΝΩΝ

ΚΕΝΤΡΟΝ ΕΡΕΥΝΗΣ ΤΗΣ  
ΤΗΣ ΑΚΑΔΗΜΙΑΣ ΑΘΗΝΩΝ

ΚΕΝΤΡΟΝ ΕΡΕΥΝΗΣ ΤΗΣ ΕΛΛΗΝΙΚΗΣ ΛΟΓΟΓΡΑΦΙΑΣ  
ΤΗΣ ΑΚΑΔΗΜΙΑΣ ΑΘΗΝΩΝ

ΚΕΝΤΡΟΝ ΕΡΕΥΝΗΣ ΤΗΣ ΕΛΛΗΝΙΚΗΣ ΛΟΓΟΓΡΑΦΙΑΣ  
ΤΗΣ ΑΚΑΔΗΜΙΑΣ ΑΘΗΝΩΝ

ΚΕΝΤΡΟΝ ΕΡΕΥΝΗΣ ΤΗΣ  
ΤΗΣ ΑΚΑΔΗΜΙΑΣ ΑΘΗΝΩΝ

ΚΕΝΤΡΟΝ ΕΡΕΥΝΗΣ ΤΗΣ ΕΛΛΗΝΙΚΗΣ ΛΟΓΟΓΡΑΦΙΑΣ  
ΤΗΣ ΑΚΑΔΗΜΙΑΣ ΑΘΗΝΩΝ

ΚΕΝΤΡΟΝ ΕΡΕΥΝΗΣ ΤΗΣ ΕΛΛΗΝΙΚΗΣ ΛΟΓΟΓΡΑΦΙΑΣ  
ΤΗΣ ΑΚΑΔΗΜΙΑΣ ΑΘΗΝΩΝ

ΚΕΝΤΡΟΝ ΕΡΕΥΝΗΣ ΤΗΣ  
ΤΗΣ ΑΚΑΔΗΜΙΑΣ ΑΘΗΝΩΝ



ΚΕΝΤΡΟΝ ΕΡΕΥΝΗΣ ΤΗΣ ΕΛΛΗΝΙΚΗΣ ΛΟΓΟΓΡΑΦΙΑΣ  
ΤΗΣ ΑΚΑΔΗΜΙΑΣ ΑΘΗΝΩΝ

ΚΕΝΤΡΟΝ ΕΡΕΥΝΗΣ ΤΗΣ  
ΤΗΣ ΑΚΑΔΗΜΙΑΣ ΑΘΗΝΩΝ

ΚΕΝΤΡΟΝ ΕΡΕΥΝΗΣ ΤΗΣ ΕΛΛΗΝΙΚΗΣ ΛΟΓΟΓΡΑΦΙΑΣ  
ΤΗΣ ΑΚΑΔΗΜΙΑΣ ΑΘΗΝΩΝ

ΚΕΝΤΡΟΝ ΕΡΕΥΝΗΣ ΤΗΣ  
ΤΗΣ ΑΚΑΔΗΜΙΑΣ ΑΘΗΝΩΝ

Τὸ ΛΑΟΓΡΑΦΙΚΟΝ ΑΡΧΕΙΟΝ ἰδρυθὲν πρὸ εἰκοσαετίας ὑπὸ τοῦ Κράτους πρὸς περισυλλογὴν καὶ διάσωσιν τῶν μνημείων τοῦ βίου καὶ τῆς γλώσσης τοῦ Ἑλληνικοῦ λαοῦ ἐθησαύρισεν ἤδη εἰς τὰς συλλογὰς αὐτοῦ πλούσιον λαογραφικὸν ὕλικόν, οὗτινος ἡ ἐπιστημονικὴ ἔκδοσις ἀποτελεῖ τὸν ἀπώτερον τοῦ Ἀρχείου σκοπὸν.

Συνεχίζον τὸ ἔργον αὐτοῦ τὸ ΛΑΟΓΡΑΦΙΚΟΝ ΑΡΧΕΙΟΝ προβαίνει ταυτοχρόνως εἰς τὴν μελέτην καὶ ἐπεξεργασίαν τῆς συγκομισθείσης ὕλης. Κατὰ τὸ στάδιον τοῦτο τῆς ἐργασίας προκύπτουν, ὡς εἶναι ἐπόμενον, ζητήματα ἐπιστημονικῆς φύσεως ἀναφερόμενα εἴτε εἰς τὴν γένεσιν, τὴν ἐξέλιξιν καὶ μορφήν εἴτε εἰς τὴν ἐρμηνείαν καὶ τὸν τρόπον τῆς ἐκδόσεως τῶν καθ' ἕκαστον λαογραφικῶν στοιχείων. Πρὸς διευκόλυνσιν τῆς ἐρεῦνης καὶ λύσεως τῶν ζητημάτων τούτων καὶ προαγωγὴν ἐν γένει τῶν λαογραφικῶν παρ' ἡμῖν σπουδῶν ἡ Ἀκαδημία Ἀθηνῶν, τῆς ὁποίας τὸ ΛΑΟΓΡΑΦΙΚΟΝ ΑΡΧΕΙΟΝ ἀποτελεῖ ἀπὸ τῆς συστάσεως ταύτης ἐπιστημονικὸν ἴδρυμα, ἀπεφάσισε νὰ ἰδρῦσῃ ΕΠΕΤΗΡΙΔΑ, ἵνα ἐν ταύτῃ δημοσιεύωνται «συνθετικαὶ λαογραφικαὶ μελέται, ὡς καὶ ἀξιόλογος λαογραφικὴ ὕλη, ὑφισταμένη ὅμως ἐπεξεργασίαν τινὰ καὶ ταξινόμησιν».

Ὁ Διευθυντὴς

**ΓΕΩΡΓΙΟΣ Α. ΜΕΓΑΣ**



ΚΕΝΤΡΟΝ ΕΡΕΥΝΗΣ ΤΗΣ ΕΛΛΗΝΙΚΗΣ ΛΟΓΟΓΡΑΦΙΑΣ  
ΤΗΣ ΑΚΑΔΗΜΙΑΣ ΑΘΗΝΩΝ

ΚΕΝΤΡΟΝ ΕΡΕΥΝΗΣ ΤΗΣ ΕΛΛΗΝΙΚΗΣ  
ΤΗΣ ΑΚΑΔΗΜΙΑΣ ΑΘΗΝΩΝ

ΚΕΝΤΡΟΝ ΕΡΕΥΝΗΣ ΤΗΣ  
ΤΗΣ ΑΚΑΔΗΜΙΑΣ ΑΘΗΝΩΝ

ΚΕΝΤΡΟΝ ΕΡΕΥΝΗΣ ΤΗΣ ΕΛΛΗΝΙΚΗΣ ΛΟΓΟΓΡΑΦΙΑΣ  
ΤΗΣ ΑΚΑΔΗΜΙΑΣ ΑΘΗΝΩΝ

ΚΕΝΤΡΟΝ ΕΡΕΥΝΗΣ ΤΗΣ ΕΛΛΗΝΙΚΗΣ ΛΟΓΟΓΡΑΦΙΑΣ  
ΤΗΣ ΑΚΑΔΗΜΙΑΣ ΑΘΗΝΩΝ

ΚΕΝΤΡΟΝ ΕΡΕΥΝΗΣ ΤΗΣ  
ΤΗΣ ΑΚΑΔΗΜΙΑΣ ΑΘΗΝΩΝ

ΚΕΝΤΡΟΝ ΕΡΕΥΝΗΣ ΤΗΣ ΕΛΛΗΝΙΚΗΣ ΛΟΓΟΓΡΑΦΙΑΣ  
ΤΗΣ ΑΚΑΔΗΜΙΑΣ ΑΘΗΝΩΝ

ΚΕΝΤΡΟΝ ΕΡΕΥΝΗΣ ΤΗΣ ΕΛΛΗΝΙΚΗΣ ΛΟΓΟΓΡΑΦΙΑΣ  
ΤΗΣ ΑΚΑΔΗΜΙΑΣ ΑΘΗΝΩΝ



ΚΕΝΤΡΟΝ ΕΡΕΥΝΗΣ ΤΗΣ ΕΛΛΗΝΙΚΗΣ ΛΟΓΟΓΡΑΦΙΑΣ  
ΤΗΣ ΑΚΑΔΗΜΙΑΣ ΑΘΗΝΩΝ

ΚΕΝΤΡΟΝ ΕΡΕΥΝΗΣ ΤΗΣ  
ΤΗΣ ΑΚΑΔΗΜΙΑΣ ΑΘΗΝΩΝ

# ΘΡΑΚΙΚΑΙ ΟΙΚΗΣΕΙΣ

ΣΥΜΒΟΛΗ ΕΙΣ ΤΗΝ ΕΡΕΥΝΑΝ ΤΗΣ ΒΟΡΕΙΟΕΛΛΗΝΙΚΗΣ

ΑΓΡΟΤΙΚΗΣ ΟΙΚΙΑΣ

ΥΠΟ

ΓΕΩΡΓΙΟΥ Α. ΜΕΓΑ

Ἡ σπουδαιότης τῶν περὶ τὴν λαϊκὴν οἰκίαν ἐρευνῶν ἀπὸ λαογραφικῆς, ἐθνο-  
λογικῆς καὶ ἱστορικῆς ἀπόψεως ὁμολογεῖται ὑπὸ πάντων.

Καὶ ἔγιναν μὲν κατὰ τὰ τελευταῖα ἔτη καὶ παρ' ἡμῖν ἱκαναὶ προσπάθειαι  
διὰ τὴν γνῶσιν τῶν νεοελληνικῶν οἰκήσεων, ἀλλ' ὑπολείπεται ἀκόμη πολλὴ καὶ  
συστηματικὴ ἐργασία, ἕως οὔ δυνηθῶμεν νὰ καταλήξωμεν εἰς ἀσφαλῆ καὶ ἀπη-  
κριβωμένα πορίσματα καὶ περὶ τῶν μορφῶν τῆς ἑλληνικῆς οἰκίας καὶ περὶ τῶν  
σχέσεων αὐτῆς πρὸς τὰς οἰκίας τῶν ἄλλων ἐν τῇ Βαλκανικῇ καὶ τῇ Μικρᾷ Ἀσίᾳ  
οἰκούντων λαῶν. Διὰ τοῦτο καὶ ἡ προσπάθεια τοῦ J. Cvijić νὰ διακρίνη κυρίους  
τύπους οἰκιῶν τῆς Βαλκανικῆς καὶ καθορίσῃ τὴν γεωγραφικὴν ἐξάπλωσιν αὐτῶν <sup>1)</sup>,  
ἐπειδὴ ἐστηρίχθη ἐπὶ γνωρισμάτων ὅλως ἐξωτερικῶν, οὐδεμίαν ἔχόντων ἀξίαν διὰ  
τὴν γνῶσιν τῆς ἱστορικῆς ἐξελίξεως τῆς οἰκίας, κρίνεται ὡς ἀβάσιμος καὶ ἀποτυ-  
χοῦσα <sup>2)</sup>. Ὁρθῶς δ' ὁ Schultze Jena εἰς τὸ ἀξιόλογον αὐτοῦ περὶ Μακεδονίας  
ἔργον παρατηρεῖ, ὅτι χρειάζεται ἰδίᾳ διεξοδικὸν καὶ πλούσιον συγκριτικὸν ὑλικόν,  
ἀναφερόμενον καὶ εἰς τὰς λεπτομερείας τοῦ σχεδίου καὶ εἰς τοὺς τρόπους τῆς κατα-  
σκευῆς, διὰ νὰ δυνηθῇ τις νὰ ἐπιληφθῇ τοῦ δυσχεροῦς προβλήματος, πῶς ἐκ δια-  
φόρων πολιτιστικῶν στοιχείων, ἐκτὸς τῶν παλαιῶν προϊστορικῶν καὶ ἱστορικῶν  
βάσεων, καὶ δὴ στοιχείων ἀρχαίων ἀνατολικῶν, βυζαντινῶν, παλαιοσλαβικῶν, ὀθω-  
μανικῶν, δυτικομεσογειακῶν καὶ ἠπειροευρωπαϊκῶν, συναπηρτίσθη ἡ ποικίλη εἰ-  
κὼν τῶν σημερινῶν οἰκήσεων τῆς Μακεδονίας <sup>3)</sup>.

Ὡς συμβολὴ εἰς τὰς ἐρεῦνας ταύτας ἃς θεωρηθοῦν αἱ παρατηρήσεις, τὰς  
ὁποίας ἔκαμα περιερχόμενος τὸ 1922 διὰ λαογραφικοὺς σκοποὺς τὰ χωρία τῆς

<sup>1)</sup> J. Cvijić, La péninsule balkanique, Paris 1918 σ. 225 κ.έ. Τοῦτον ἀκολουθεῖ καὶ ὁ  
O. Maull, Griechisches Mittelmeergebiet, Breslau 1922 σ. 62 κ.έ.

<sup>2)</sup> Fr. Oelmann, Haus und Hof im Altertum, τ. I, Berlin 1927, σ. 19.

<sup>3)</sup> L. Schultze Jena, Makedonien, Landschafts- und Kulturbilder, Jena 1927, σ. 89.

κοιλιάδος τοῦ Ἐβρου καὶ ἑνὸς τῶν παραποτάμων αὐτοῦ, τοῦ *Κιζιλ ντερέ*. Δυστυχῶς ὁ ἐφοδιασμός μου μὲ μηχανικὰ μέσα ἦτο ἐλλιπής. Διὰ τοῦτο αἱ φωτογραφίαι μου καὶ ὀλίγαι εἶναι καὶ περιορίζονται εἰς ἐξωτερικὰς μόνον ὄψεις τῆς θρακικῆς οἰκίας. Ἄλλ' ἐλπίζω, ὅτι καὶ ἐλλιπεῖς αἱ παρατηρήσεις μου θὰ εἶναι εὐπρόσδεκτοι, ἐπειδὴ εἶναι αἱ πρῶται δημοσιευόμεναι περὶ τῶν οἰκήσεων τῆς ἐλληνικῆς Θράκης εἰδήσεις <sup>1)</sup>.

Εἰς τὸν παρατιθέμενον χάρτην σημειώνονται τὰ χωρία τῶν περιφερειῶν, τὰς ὁποίας ἠρεύνησα. Τὰ πλεῖστα εἶναι πεδινά, τινὰ δ' ἐξ αὐτῶν, ὡς τὸ Ἀμόριον, ἡ Καρωτή, τὰ Ἀμπελάκια, ὑπῆρξάν τσιφλίκια μπέηδων. Ἀσχολία τῶν κατοίκων εἶναι ἡ γεωργία καὶ ἡ κτηνοτροφία. Εἰς τὰ πεδινὰ εὐδοκιμεῖ ἡ μορέα καὶ ἐκ τούτου εἶναι ἀνεπτυγμένη ἡ σηροτροφία, διὰ τὴν ὁποίαν, ὡς γνωστόν, χρειάζονται εὐρύχωροι οἰκίαι. Τὰ ἐπὶ τῆς ἀριστερᾶς ὄχθης τοῦ Ἐβρου κείμενα χωρία περιήλθον ἔκτοτε εἰς τὴν Τουρκίαν.

Τὰ χωρία τοῦ τμήματος τούτου τῆς Θράκης δυνάμεθα νὰ διακρίνωμεν εἰς τρεῖς συστάδας, λαμβάνοντες ὡς βάσιν διαιρέσεως ἐκτὸς τῆς γεωγραφικῆς αὐτῶν θέσεως τὴν παρατηρουμένην εἰς τὴν ἐνδυμασίαν ἰδίᾳ τῶν γυναικῶν διαφορὰν.

Εἰς τὴν πρώτην συστάδα τάσσομεν τὰ περὶ τὸ Σουφλί χωρία: Κουρνοφωλιά, Δαδιά, Λευκίμη (Καβατζίκι), Τριφύλλι (Πασμακσί), Κιουπλί, Ντογαντζί, Μάνδρα, Λάβαρα (Σαλτίκι), Ἀμόριον (Καραμπεηλί). Τὸ φόρεμα τῶν γυναικῶν εἰς τὰ χωρία ταῦτα εἶναι χειριδωτόν, ἀνοικτὸν ἐπὶ τοῦ στήθους, ὥστε τοῦτο νὰ γυμνώνεται διὰ τὸν θηλασμόν εὐκόλως, διότι καὶ τὸ ὑποκάμισον εἶναι ἔμπροσθεν ἀνοικτόν. Κεντήματα ἢ ἐνδυμασία αὕτη δὲν ἔχει. (Πίν. Β' εἰκ. 1).

Βορειότερον εἰς τὴν περιφέρειαν Διδυμοτείχου καὶ δὴ εἰς τὴν κοιλιάδα τοῦ Κιζιλ ντερέ τὸ φόρεμα τῶν γυναικῶν, ἢ λεγομένη *τσούκνα*, εἶναι ἀχειριδωτος καὶ κλειστὴ ἐπὶ τοῦ στήθους. Διὰ τὸν θηλασμόν χρησιμεύουν δύο ὀπαί, ἀνοιγμένοι ἐπὶ τοῦ στήθους, αἱ ὁποῖαι λέγονται *κορφογούθρες*: δι' αὐτῶν, παραμεριζομένου διὰ τῶν δακτύλων τοῦ ὑποκαμίσου, ἐξάγεται ἡ θηλὴ πρὸς θηλασμόν. Οἱ κορφογούθρες κατασκευάζονται καὶ εἰς τὸ φόρεμα τῶν μικρῶν κορασίων, σημειώνονται δὲ ὑποτυπωδῶς καὶ εἰς αὐτὰ τὰ νήπια. Διότι ἡ ἐνδυμασία τῶν παιδίων δὲν διαφέρει τῆς τῶν μεγάλων. (Πίν. Δ' εἰκ. 1).

Τὸ ὕφασμα τῆς τσούκνας εἶναι μάλλινον ἢ βαμβακερόν, ὑφαιμένο, βάφεται δὲ μαῦρον ἢ γαλάζιον ἢ πράσινον. Ἐνῶ ὅμως εἰς τὰ περισσότερα χωρία τῆς περιφέρειας ταύτης (συστὰς Β: Μεταξάδες (πρόην Τοκμάκκιοι), Παλιούρι, Ἀλεποχώρι,

<sup>1)</sup> Βραχεῖα μόνον περίληψις ὁμοίας μελέτης τοῦ καθηγητοῦ Στ. Κυριακίδου ἐδημοσιεύθη ἐν Ἀθηνῶν, τ. 33 (1921) σ. 201.

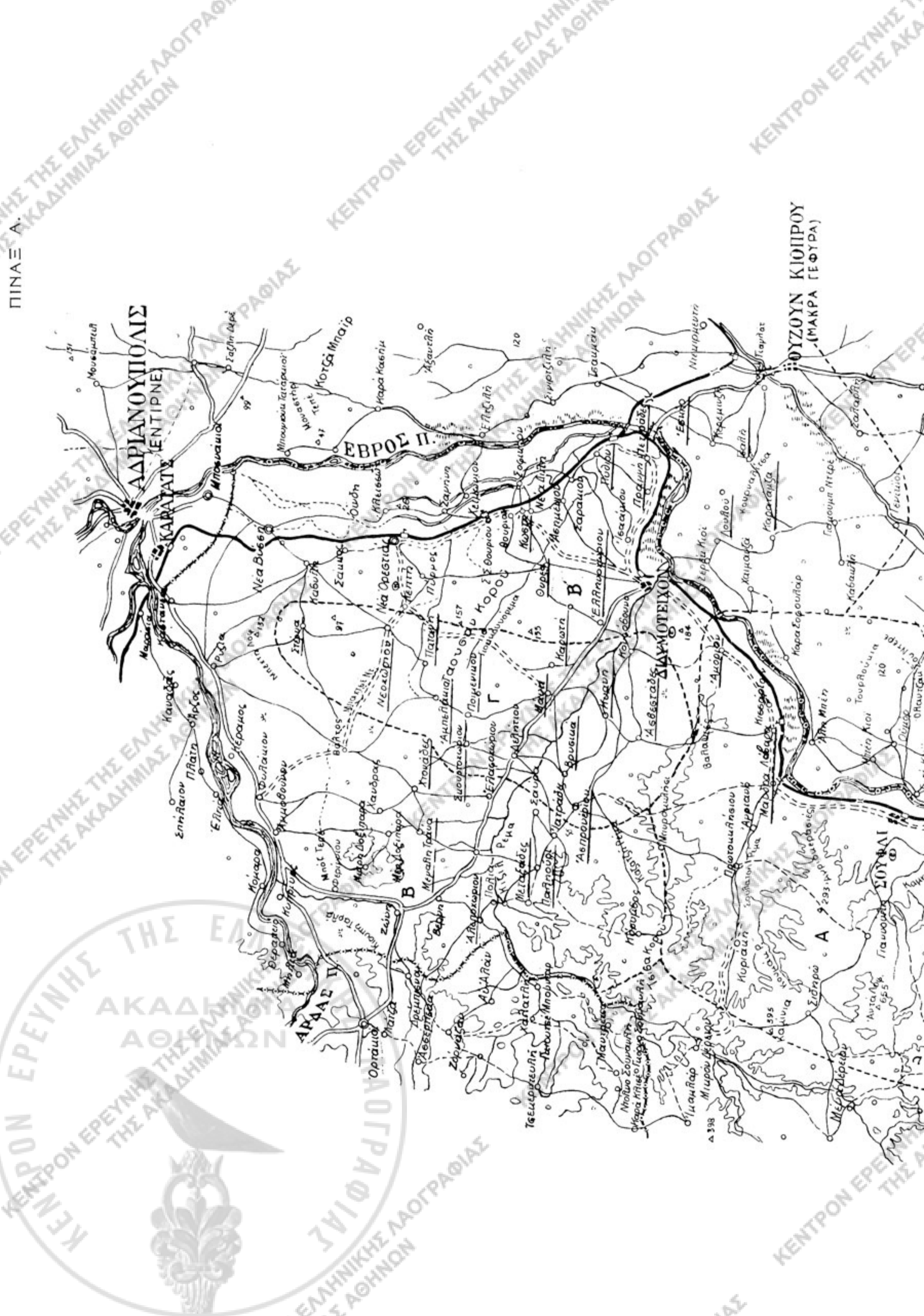

ΑΔΡΙΑΝΟΥΠΟΛΙΣ  
(ΕΝΤΙΠΝΕ)

ΟΥΖΟΥΝ ΚΙΟΠΡΟΥ  
(ΜΑΚΡΑ ΓΕΟΥΡΑ)

ΕΒΡΟΣ Π.

ΔΑΚΜΟΤΕΙΧΟΝ

ΑΡΔΑΣ Π.

ΣΟΥΦΑΙ



ΚΕΝΤΡΟΝ ΕΡΕΥΝΗΣ ΤΗΣ ΕΛΛΗΝΙΚΗΣ ΛΟΓΟΓΡΑΦΙΑΣ  
ΕΛΛΗΝΙΚΗΣ ΑΚΑΔΗΜΙΑΣ ΑΘΗΝΩΝ

ΚΕΝΤΡΟΝ ΕΡΕΥΝΗΣ ΤΗΣ ΕΛΛΗΝΙΚΗΣ ΛΟΓΟΓΡΑΦΙΑΣ  
ΕΛΛΗΝΙΚΗΣ ΑΚΑΔΗΜΙΑΣ ΑΘΗΝΩΝ

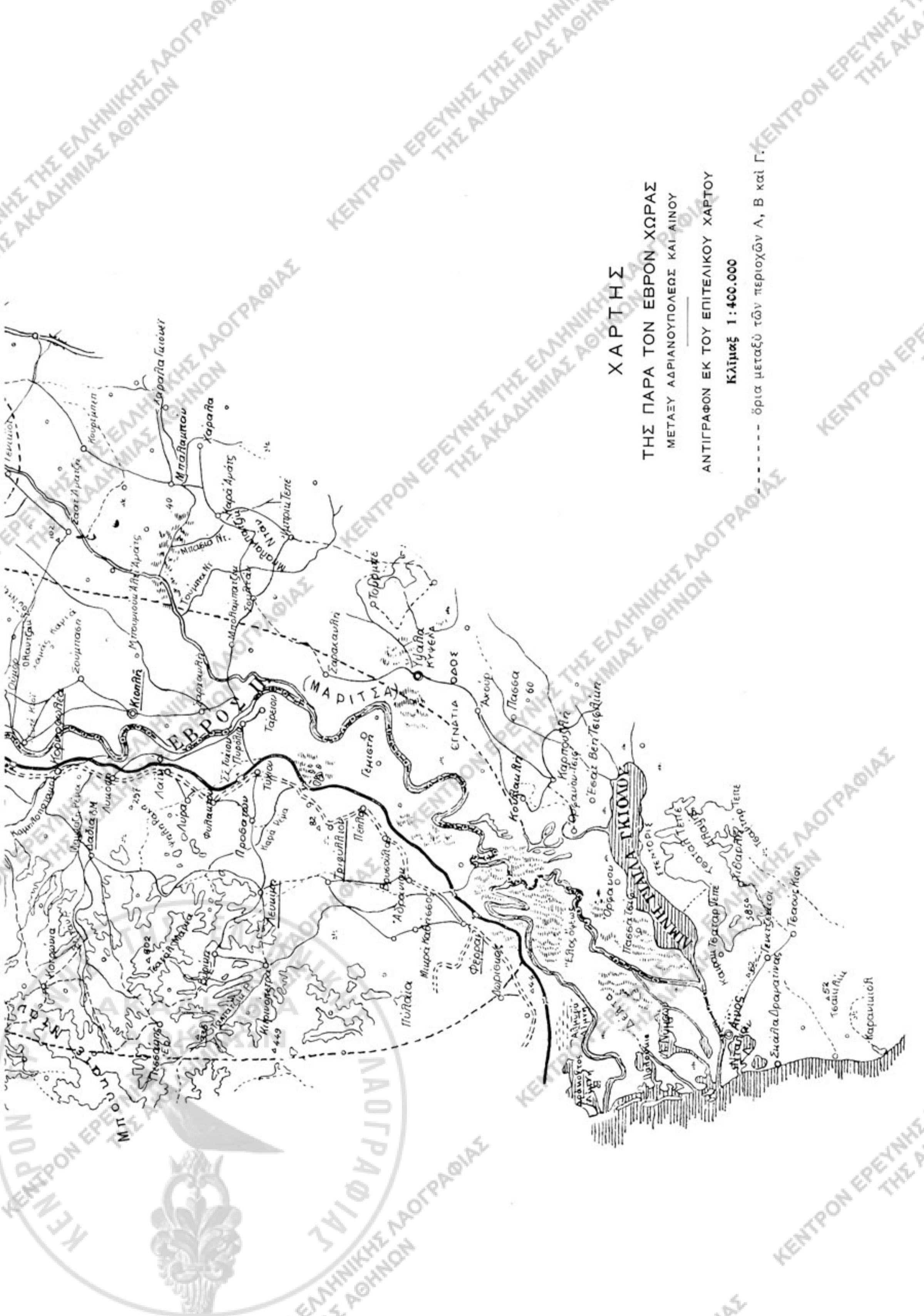

# ΧΑΡΤΗΣ ΤΗΣ ΠΑΡΑ ΤΟΝ ΕΒΡΟΝ ΧΩΡΑΣ

ΜΕΤΑΞΥ ΑΔΡΙΑΝΟΥΠΟΛΕΩΣ ΚΑΙ ΑΙΝΟΥ

ΑΝΤΙΓΡΑΦΟΝ ΕΚ ΤΟΥ ΕΠΙΤΕΛΙΚΟΥ ΧΑΡΤΟΥ

Κλίμαξ 1:400.000

--- όρια μεταξύ των περιοχών Α, Β και Γ.







1. Κόρη ήραβω-  
νισμένη ἐκ Σου-  
φλίου κατὰ φω-  
τογραφίαν τοῦ ἔ-  
τους 1896.



2. Γυναῖκες τῶν  
Μεταξάδων ἐπι-  
στρέφουσαι ἀπὸ  
τὴν βρῦσιν.

ΠΙΝΑΞ Γ.



1. Χωρική της Καρωτής ζυγίζουσα  
με έγχωριαν ζυγαριάν.



2. Τσούκνα με κορφογλύθρες,

φόρεμα γυναικειόν των Μάριδων, αποκείμενον ἐν  
Μουσείῳ Διακοσμητικῶν Τεχνῶν τῶν Ἀθηνῶν.

3. Κεντήματα  
κιναρωτά της  
τσούκνας.

φτερωτὲς

μῆλα

πεοδίξες

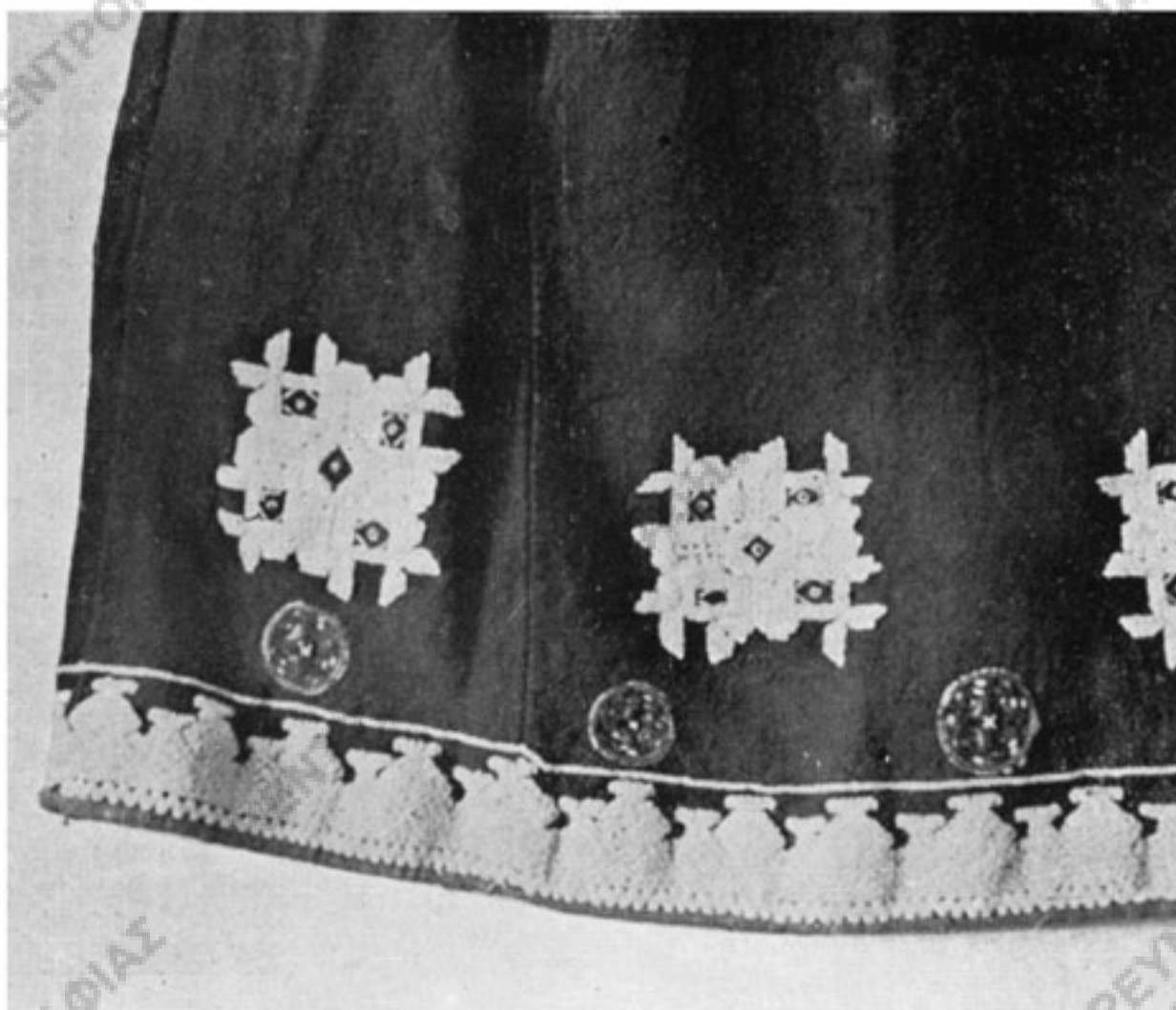

2. Χωρικός ἐκ  
Κιουπλίου (Γ.  
Παπάζογλου).



1. Παιδιά τοῦ χωρίου Καρωτῆς.

3. Χωρικός ἐκ  
Καρωτῆς ἐνδεδυ-  
μένος κατὰ τὸν  
παλαιὸν τρόπον  
μὲ τσιπούρι (Π.  
Πάλλας).



ΠΙΝΑΞ Ε.



Χορός εις τὸ μεσοχώρι τῆς Καρωτῆς  
(Πιάσχα τοῦ 1922).

Λάδη (Ίμπλεντίν), Τράβα (Τσαμπάζ), Χιονάδες (Καολί), Ἑλληνοχώρι, Πετράδες, Πραγκί, Κωστί κλπ.) τὸ ἔνδυμα τοῦτο εἶναι ἀπλοῦν, στερούμενον καὶ τοῦ ἐλαχίστου στολισμοῦ (πίν. Β' εἰκ. 2), εἰς τὰ δεκατρία χωρία τῶν λεγομένων *Μάριδων* ἢ *Μάρων* εἶναι κατάφορτον ἀπὸ ὠραῖα κεντήματα (πίν. Γ - Ε). Τὰ χωρία ταῦτα (συστὰς Γ) εἶναι: Κουφόβουνο, Ἀσβεστάδες, Κυανῆ (πρόην Τσαουσλί), Βρυσικό (Καράμπουναο), Ἀσπρονέρι (Ἀκμπουναο), Μάνη (Καντήκιοι), Καρωτή (Κορουτζί), Ποιμενικὸν (Τζομπανλί), Σκουροχώρι, Ἀμπελάκια (Κουλακλί), Παταγή (Παζαορλί), Νεοχώρι (Γενίκιοι), Στέρνα (Τατάο) <sup>1)</sup>.

Τίποτε ἄλλο ἐκτὸς τῆς ἐνδυμασίας δὲν χωρίζει τοὺς Μάριδες ἀπὸ τοὺς γείτονάς των. Καὶ ὅμως οὔτε εἰς τὰς πανηγύρεις των συχνάζουν οὔτε ἐπιγαμίαν ἔχουν πρὸς αὐτούς. Τὴν ἐξηγήσιν δίδουν οἱ ἴδιοι οἱ χωρικοί, καὶ πρῶτοι οἱ Μάριδες: *Μεῖς δίνουμι - παίρουμι ἀπὸν δώδικα χουργιά, ἀπ' ἀλλοῦθι δὲν παίρουμι καὶ*

<sup>1)</sup> Κορίτσια καὶ γυναῖκες τῶν Μάριδων ἔχουν *τσουλούφια*. Δένουν τὸ κεφάλι των μὲ τὴν *μπαρμπούλα*, ἓνα τσεμπέρι κίτρινον ἢ πορτοκαλὺ, ἀγοραστὸν, καὶ ἐπάνω εἰς αὐτὸ φοροῦν τὴν *μαντήλα*, ἄσπρη πετσέτα μὲ κρόσσια κόκκινα καὶ πράσινα ἐναλλάξ. Φοροῦν καὶ *τσιπούνι*, ἐπαυφόρι ἀπὸ σαγιάκι, γούνα ἢ κοντογούνι, προβιά κοντή, ὁμοίαν μὲ τῶν ἀνδρῶν. Μόνον οἱ παπαδιές καὶ οἱ παπαδοπούλες ἀντὶ προβιάς ἔχουν τσόχα μαβιά, μενεξεδιά, μὲ δέριμα ἀλεπούς. Εἰς τὴν μέσην ζώνονται ἀσημένιο *ζουνάρι* καὶ μὲ τὰ ἄσπρα κεντήματα, τὶς ἄσπρες *μαντήλες*, τὶς ἄσπρες κάλτσες παρέχουν εἰς τὸν χορὸν ὠραῖον θέαμα. (Πίν. Ε).

Τὰ κεντήματα τῆς παρυφῆς λέγονται *κιναρωτά* (*κινάρ*, τουρκ. = ἄκρα), τοῦ στήθους *μπλάνα* εἶναι δὲ κατὰ τὸ πλεῖστον εἰλημμένα ἀπὸ τὴν φύσιν καὶ ἔχουν διὰ τῆς παραδόσεως σχηματοποιηθῆ (Πίν. Γ, 2-3). *Τὰ κεντίδια δὲν τὰ χουν ἀπὸ δάσκαλο· πρὸς μαννίτσες τὰ χουν, γενιὰ πρὸς γενιὰ... Εἶναι πολλά· μπρὸς ἀπ' τὰ ἑκατὸ νὰ χιοῖσμε νὰ τὰ λέμε: ἄστρα, περστέρες, περδίκες, μῆλα, φτερωτό, σαγουνάκ', γκατζλούδ', ἀστρουδ', λουλούδ', βεργᾶκο, καγκελλᾶκο, κλοῦτσος, δοντακούδια, κεφάλ' τρανό, κεφαλούδ', σειρά, σειρούδα, σμιχτή σειρά, πράσινη σειρά μὲ τὸ πισωκέντ' κτλ. Ὅμοίως κεντητὸν εἰς τὰς κάτω ἄκρας (ποδιές) καὶ εἰς τὰ ἄκρα τῶν χειρῶν εἶναι τὸ ὑποκάμισον. Τὰ κεντήματα ὅμως τῆς ποδιάς (*μεσάλα*) εἶναι ὑφαντά: *Τὰ γράφτουμι στοὺν ἀργαλειό. "Ι! πόσα εἰδῶν γραφίματα ἔχουμι! μού ἔλεγε γραῖα τῆς Καρωτῆς: βουλοῦδης, στιφανούδ', μισὴ κορώνα, βλαχίσ'ια κλοννάρια, διρπάνια, γκουρλοματουσ'κίς, γκατζλούδια, τσεμπλάκο κτλ. Πόσο μποχοῦν τὰ κορίτσια! "Αμα γέν' δεκατρία χρονῶς, θὰ τὴ ροκῶσνε στοὺν ἀργαλειό· δὲ βγαίν' πιά.**

Τόση εἶναι ἡ ἀγάπη τῶν γυναικῶν πρὸς τὸν στολισμὸν, ὥστε καὶ τὴν ὀροφὴν τοῦ δωματίου, ἅμα μαυρίση ἀπὸ τὸν καπνόν, τὴν διαστίζουν μὲ ἄσβεστον, καὶ τὰς σανίδας τῶν θυρῶν βάφουν κατ' ἐναλλαγὴν λευκάς καὶ σχήματα ζωγραφίζουσιν εἰς αὐτάς· ἔτσ' εἶναι φαντούμενο, ἔτσ' εἶναι πρόπος.

Καὶ ἡ ἀνδρική ἐνδυμασία τῶν Μάριδων ὄχι πρὸ πολλῶν ἐτῶν διέφερε τῆς τῶν γειτόνων. *Παλαιὰ εἶχαμι σάλι ἄσπρο (σαρίκι) καὶ κόσ'ες τὰ μαλλιά (πλεξίδες). Εἶχαμι τὸ πουκάμισο ἀπόξω, μιά π'θαμὴ ἀπόξω σουφρασμένο, γι' αὐτὸ μᾶς λέγαν καπιτανοί· εἶχαμι καὶ μαχαῖρες μακριές στὴ ζώσ' καὶ τσιπούν' κεντητό. Ὁ γέρον Πάλλας ἀπὸ τὴν Καρωτὴν, πού μού διηγεῖται αὐτά, ἐνεδύθη πρὸς χάριν μου κατὰ τὸν παλαιὸν τρόπον καὶ ἔτσι τὸν ἐφωτογράφησα (πίν. Δ, εἰκ. 3). Τὸ τσιπούνι του καὶ ἡ μαχαῖρα ἀπόκεινται ἤδη εἰς τὸ μουσεῖον τοῦ Λαογρ. Ἀρχείου.*

κεῖν' "Ελλην' εἶνι, μὰ φουροῦν ἄλλ' φουρισιά, σαντὲ πανί, δὲν ἔχουν κεντίδια... Τὰ κουρίτσια δὲν πᾶν ὄξω, στ' ἄλλα τὰ χουργιά, δὲ θέλ'ν νὰ βγάλ'ν τὴ φουρισιά, ἔξον κ' εἶνι καμιά χήρα, ἐκεῖν' πάει, βγαίζ' τὰ ροῦχα αὐτά. Καὶ στὰ παναῦργια μας μόνε τὰ δικά μας τὰ χουργιά ἔρουντι, ὅσα ἔχουν τὴ δικιά μας φουρισιά: ἀπὸν πέρα δὲν ἔρουντι... Τὰ ἴδια μοῦ εἶπαν καὶ χωρικοὶ ἀπὸ τὸ Κωστί: Νὲ δίνουμι νὲ παίρουμι ἔπο τς Καπιτανοί. "Ὡς τὸ Ἐσκήκιοι, ὅσα χουργιά εἶναι δική μας φουρισιά, παίρουμι - δίνουμι. Ἐπίσης χωρικοὶ ἀπὸ τὸ Δογαντζί: Εἶναι ἡ φορεσιά ποὺ δὲ συμφωνᾶνε χήρες οὔλο πᾶνε.

Οὕτω οἱ χωρικοὶ ἐξηγοῦν τὴν ἔλλειψιν ἐπιμειξίας καὶ ἐπιγαμίας, ἀλλ' οἱ Μάριδες ἰσχυρίζονται, ὅτι εἶναι Μουργιωῦτ', ἀπ' τὴ Μουργιά. Οἱ παποῦδισ τό λιγαν. Ξέρμε ἔμεῖς τί ἔναι Μουργιά; Ὁ γέρον Πάλλας ὅμως ἐπεξηγεῖ: εἶμασι πομέσ' ἀπ' τὴ βαλιπόννησα, Παλιπονησιῶτ'. Βεβαίως τὸ πρόβλημα δὲν λύεται μὲ τὴν παρετυμολογίαν αὐτήν. Δύναται ὅμως νὰ θεωρηθῆ βέβαιον, ὅτι οἱ Μάροι ἢ Μάριδες εἶναι ἔποικοι ἐν Θράκη, ἄγνωστον πόθεν καὶ πότε ἐποικισθέντες ἐκεῖ<sup>1)</sup>.

Εἰς ὅλα τὰ χωρία αὐτὰ διακρίνονται μερικὰ σπίτια διὰ τὴν παλαιότητά των. Οἱ χωρικοὶ τὰ δεικνύουν μὲ τὸν χαρακτηρισμόν: εἶναι πάμπαλιο, ἀπὸν τς παππαῖοι, παλιὰ διαθήκ' ἢ εἶναι ἄλλ' φκιάσ', ἀλληχορισνά<sup>2)</sup>. Ἀπὸ τὰ νεώτερα σπίτια διακρίνονται διὰ τῆς χαμηλῆς στέγης καὶ τῆς τελείας ἐλλείψεως παραθύρων<sup>3)</sup>. Εἶναι δ' ὡς ἐπὶ τὸ πλεῖστον μονώροφοι κατοικίαι· διότι παλαιὰ διώροφα σπίτια μόνον εἰς Παλιούρι, Βρυσικὸν καὶ Πετράδες ἠδυνήθην νὰ συναντήσω.

#### α) Μονώροφοι οἰκίαι.

Παράδειγμα ἐκ τῶν ἀπλουστέρων ἀποτελεῖ ἡ οἰκία τοῦ χωρίου Τριφύλλι (Πασμακτσί), τῆς ὁποίας τὴν πρόσοψιν μὲν, ἐστραμμένην πρὸς νότον, δεικνύει ἡ ἄνω εἰκὼν τοῦ πίνακος Γ', τὴν κάτωσιν δὲ καὶ τομὴν ἢ ἔναντι εἰκὼν.

Τὸ δάπεδον τοῦ ὑποστέγου εἶναι κατὰ δύο πόδας ὑψηλότερον ἀπὸ τὸ ἔδαφος τῆς αὐλῆς, ἡ ὁποία εἶναι ὅλως ἄφρακτος. Ἐπειδὴ δὲ καὶ ἡ στέγη τοῦ ὑποστέγου, ἀποτελοῦσα ἐπέκτασιν τῆς νοτίας πλευρᾶς τῆς στέγης τῆς ὅλης οἰκίας, κατέρχεται πολὺ πρὸς τὰ κάτω, τὸ ὕψος αὐτοῦ κατὰ τὴν πρόσοψιν δὲν ὑπερβαί-

<sup>1)</sup> Ὁ Γ. Λαμπουσιάδης ἐν τῷ Ὀδοιορικῷ αὐτοῦ (Θρακικά τ. Β' σ. 91), ἄγνωστον ποῦ στηριζόμενος, διακρίνει ἐνταῦθα τρεῖς ομάδας χωρίων, προερχομένων ἐκ Πελοποννήσου, Ἡπείρου καὶ Μακεδονίας.

<sup>2)</sup> = ἀλληφορισινά τ. ἔ. ἄλλης φορᾶς. Διὰ τὸ παλαιότερον σπίτι τῆς Καρωτῆς ὁ ἰδιοκτήτης Σωτήρης Καροφύλλης ἔλεγε: τ' ἄλλα τὰ σπίτια τὸ λὲν μπάτι, ὅπως δηλ. οἱ μικροὶ προσφωνοῦν τὸν μεγαλύτερον ἀδελφόν.

<sup>3)</sup> Ἄμα ἰδῆς χαμπλὸ σπίτ', εἶνι ἄλλ' φκιάσ', παλιὰ διαθήκ' (Σωτ. Καροφύλλης).



1. Παλαιά οίκία τοῦ χωρίου Τριφύλλι.



2. Ἡ ἐκκλησία τοῦ ἁγίου Ἀθανασίου τῶν Μεταξάδων.

ΠΙΝΑΞ Ζ.



1. Ἡ ἐκκλησία  
τῆς Ἁγίας Πα-  
ρασκευῆς τοῦ χω-  
ρίου Παλιούρι.



2. Οἰκία Γιάννη  
Μολχιτούδη εἰς  
τὸ Σκούταρι τῶν  
Σερρῶν.



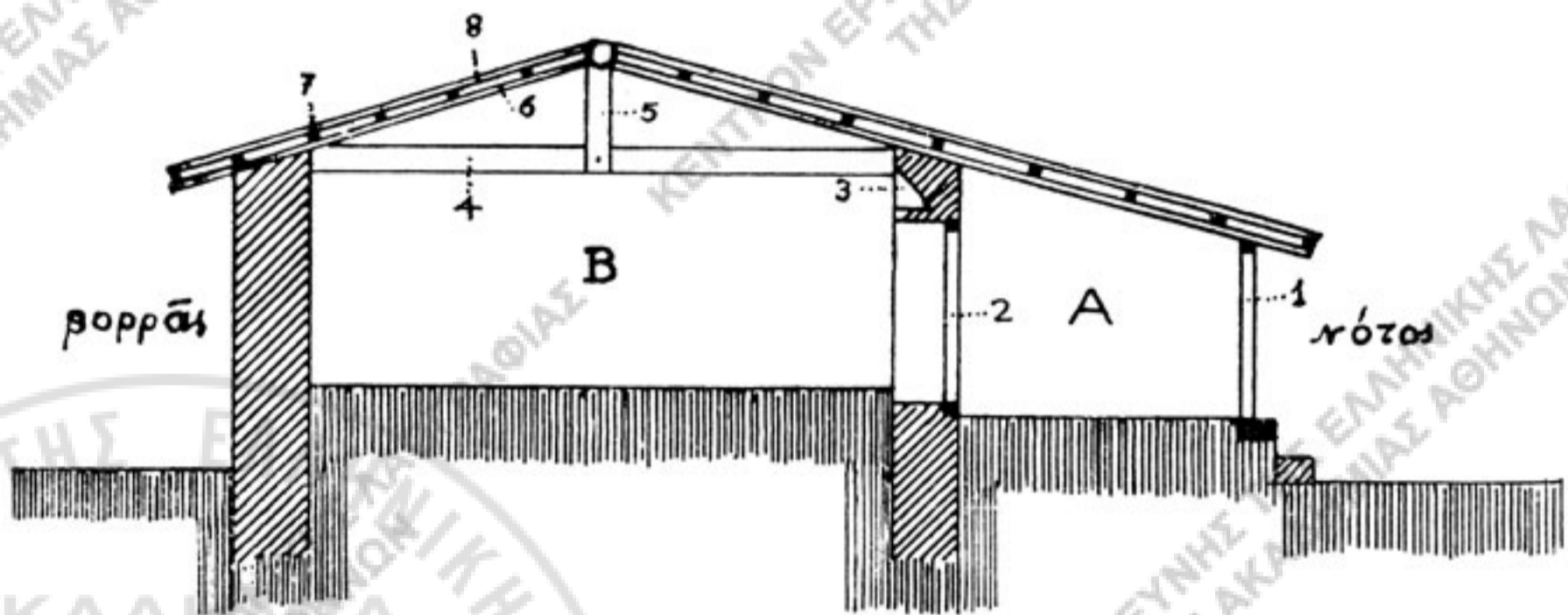
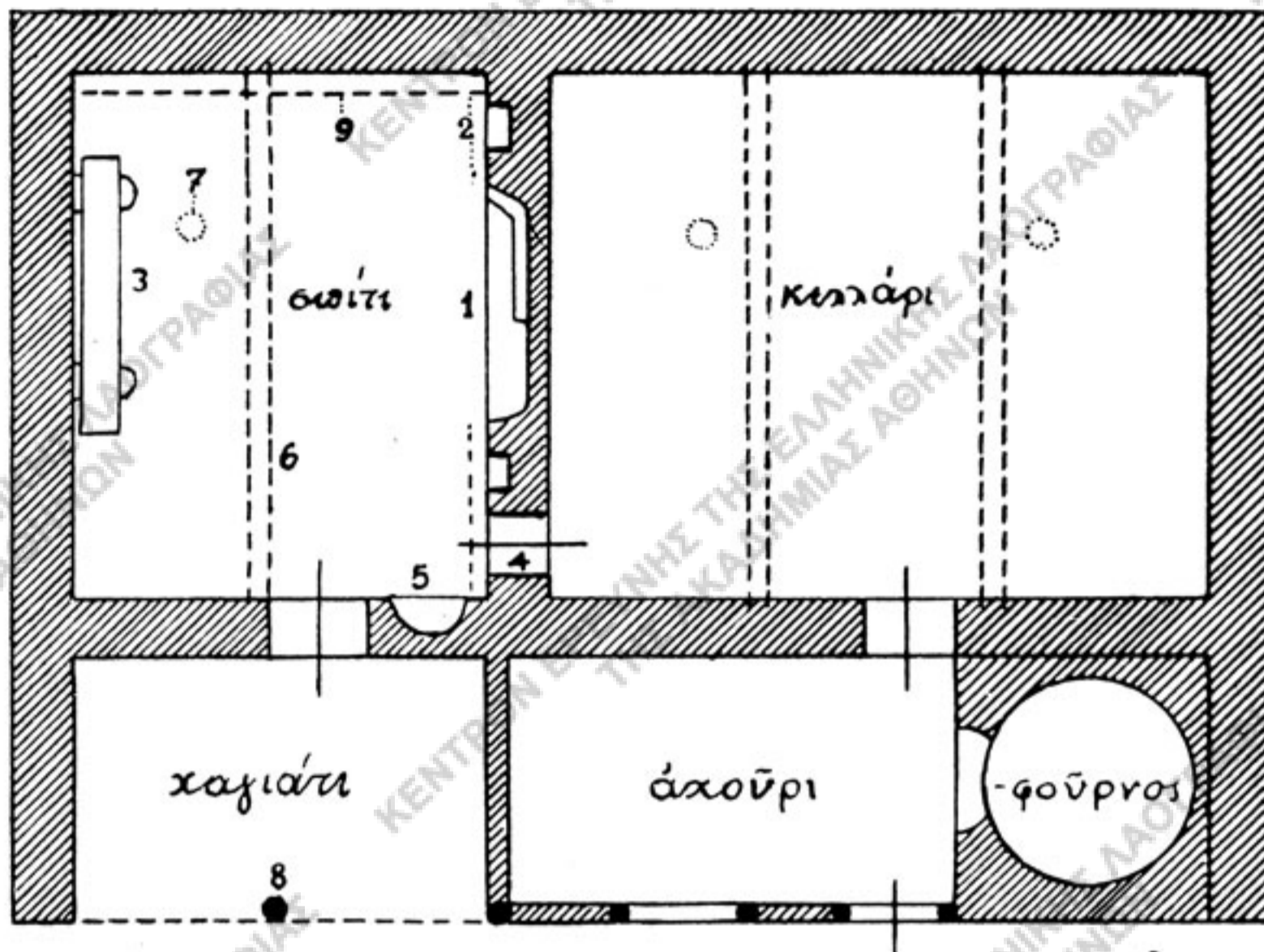

Εἰκ. 1. — Κάτοψις καὶ κατὰ πλάτος τομὴ παλαιᾶς οἰκίας τοῦ χωρίου Τριφύλλι.

- |                           |                       |                           |
|---------------------------|-----------------------|---------------------------|
| <b>Κάτοψις :</b> 1 τζάκι, | 4 πορτούλα,           | 7 φεγγίτης, μαιζατζίκους, |
| 2 νουλαπάκι,              | 5 λαγηνοκάμαρα,       | 8 ντιοέκ', στῦλος,        |
| 3 γίκους,                 | 6 γρεντιὰ (= πατερό), | 9 ράχι, ράφι.             |
| <b>Τομὴ :</b> A χαγιάτι,  | 1 στῦλος, ντιοέκ',    | 5 μπαμπᾶς,                |
| B σιτίτι.                 | 2 θύρα,               | 6 μακάζ',                 |
|                           | 3 πανώθρα,            | 7 καπροῦλια,              |
|                           | 4 γρεντιὰ,            | 8 πέτανρα.                |

νει τὸ 1,50 μ. Τὸ ἄκρον τῆς στέγης ὑποβαστάζεται διὰ ξυλίνων στύλων, ἐκ τῶν ὁποίων μόνον εἷς μένει ἐλεύθερος· οἱ λοιποὶ ἔχουν ἐντοιχισθῆ εἰς τὸν λεπτὸν τοῖχον, διὰ τοῦ ὁποίου ἀπεχωρίσθη κατὰ τὸ μέσον τοῦ ὑποστέγου μικρὸς χώρος, χρησιμεύων ὡς στάβλος. Ἐπειδὴ δὲ καὶ τὸ ἀνατολικὸν ἄκρον τοῦ ὑποστέγου κατέχει ὁ φοῦρος τῆς οἰκίας, ἐλεύθερον παραμένει μόνον τὸ ἕτερον αὐτοῦ ἄκρον, τὸ ὁποῖον εἶναι τὸ φωτεινότερον καὶ μᾶλλον εὐάερον μέρος τῆς οἰκίας· διὰ τοῦτο καὶ χρησιμεύει, ἰδίᾳ κατὰ τοὺς θερινοὺς μῆνας, εἰς τὰς γυναικείας καὶ ἄλλας ἐργασίας. Εἰς τὴν θέσιν αὐτὴν στήνουν τὸν ἀργαλειό, ἀπλώνουν καὶ ξαίνουν τὰ μαλλιά, ξηραίνουν τὸ καλαμβόκι καὶ τὸ σουσάμι, τὰ κρομμύδια καὶ τὰ σκόρδα· ἐδῶ καὶ ἡ οἰκογένεια γευματίζει καὶ δειπνεῖ καὶ κατακλίνεται κατὰ τὸ θέρος.

Ἀπὸ τὸ ὑπόστεγον (*χαγιάτι*) διὰ θύρας ὕψους 1,60 μ. εἰσερχόμεθα εἰς τὸ κύριον δωμάτιον τῆς οἰκίας, τὸ ὁποῖον λέγεται *σπίτι*. Τὸ δάπεδον αὐτοῦ εἶναι κατὰ ἓνα πόδα ὑψηλότερον ἀπὸ τὸ τοῦ ὑποστέγου, ἔχει δὲ σχηματισθῆ ἐκ χώματος πεπατημένου, τὸ ὁποῖον συχνὰ ἐπιχρίεται μὲ κοκκινόχωμα καὶ σβουριά. Μὲ τὰς ἐπαλλήλους ἐπιχρίσεις τὸ ἔδαφος ἀνυψώνεται· ἀλείφοντας, ἀλείφοντας γιομόζ<sup>1)</sup>. Δι' αὐτὸ κατὰ μακρὰ διαστήματα ἐσκάπτεται<sup>1)</sup>.

Κατὰ τὴν ἀνατολικὴν πλευρὰν τοῦ δωματίου ἦτοι κατὰ τὸν μέσον τῆς οἰκίας τοῖχον εὐρίσκεται ἡ ἐστία (*τζάκι*). Τὰ μέρη αὐτῆς δεικνύονται εἰς τὰ παρατιθέμενα σχήματα. Ἡ *παρασιὰ* ἢ *παρσιὰ*, τὸ μέρος ὅπου ἀνάπτεται ἡ φωτιά, εἶναι κατὰ τι βαθυτέρα ἀπὸ τὸ δάπεδον, περὶ αὐτὴν δ' ὑψώνονται οἱ *πυρουμάχ'*. Εἰς τὴν δεξιὰν *κόχην* κάθεται ὁ νοικοκύρης, εἰς τὴν ἀριστερὰν ἢ γυναικα του καὶ εἰς τὸ μέσον τὰ παιδιά. Ἀπὸ τὸν ἄλσο ἢ ἀπὸ τὸ ξύλο, τοῦ ὁποίου τὰ δύο ἄκρα εἰσχωροῦν εἰς τὶς *καμαροῦλες*, τὰς δύο ὅπας τὰς εὐρισκομένας εἰς τὰ τοιχώματα τῆς ἐστίας, εἶναι ἀνηρητημένη ἡ *μπακίρα*. Τὸ *πεζούλι* χρησιμεύει διὰ ν' ἀκουμβοῦν πράγματα χρήσιμα εἰς τὴν μαγειρικὴν, διότι ἡ ἐστία χρησιμεύει καὶ ὡς μαγειρεῖον.

Μία προεξοχὴ ὑψηλὰ εἰς τὸ τζάκι (*ἀβλαμπάζι* ἢ *ταβλαμπάζι*) χρησιμεύει διὰ τὴν τοποθέτησιν διαφόρων πραγμάτων (*σαπούνι*, *ἀλάτι*, *πιπέρι*), ἐνῶ πινάκια καὶ πιάτα τοποθετοῦνται εἰς τὴν *μπολίτσα*, μίαν σανίδα στερεωμένην ὑψηλὰ εἰς τὸν τοῖχον. Ὅμοιαι σανίδες εἰς τοὺς γύρω τοίχους ἀποτελοῦν τὰ λεγόμενα *ράχτια*, ἐνῶ ἄλλαι, ἀνηρητημέναι διὰ σχοινίων ἀπὸ τὰς δοκοὺς τῆς στέγης, χρησιμεύουν διὰ τὰ ψωμιὰ (*ψωμοσάνιδο*). Διὰ τὴν ἐναπόθεσιν ἄλλων ἀντικειμένων χρησιμεύουν οἱ *καμάρες* καὶ τὰ *ντουλαπάκια*, τὰ ὁποῖα ὑπάρχουν ἑκατέρωθεν τῆς ἐστίας. Ἄλλα παλαιὰ πράγματα, (τσαρούχια, σιδερικά κλπ.) ἀποτίθενται εἰς τὴν *πανώθ'ρα*, τὴν μεγάλην καμάραν ποὺ εὐρίσκεται ἐπάνω ἀπὸ τὴν θύραν τοῦ σπιτιοῦ. Εἰς ἄλλην καμά-

<sup>1)</sup> Πρβλ. τὸ ἀπάτωτον *σπίτι* τῶν Βυζαντινῶν ἐν Ἐπετ. Ἐτ. Βυζ. Σπ. 1Β' 102.

ΘΡΑΚΙΚΑΙ ΟΙΚΗΣΕΙΣ

II

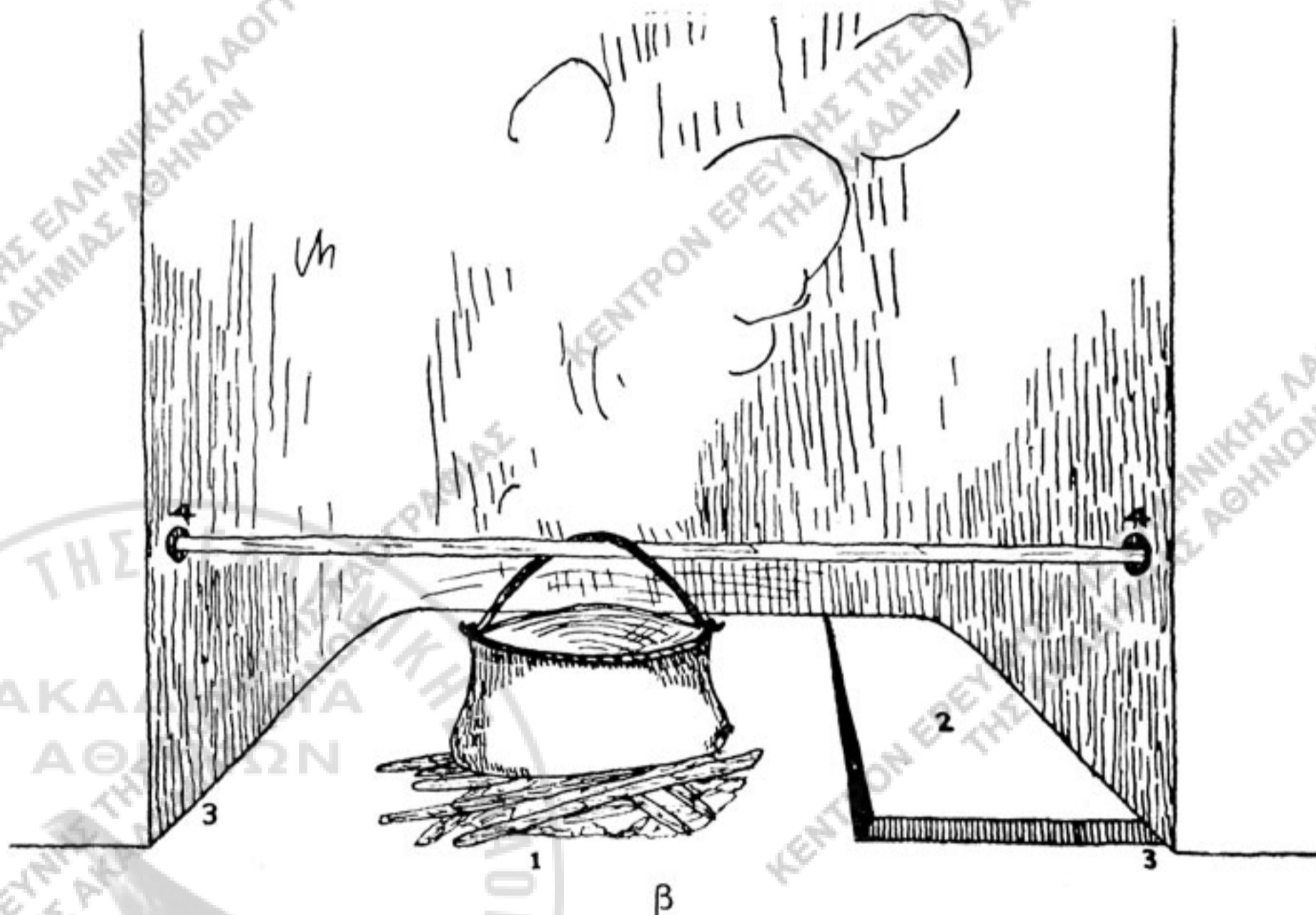
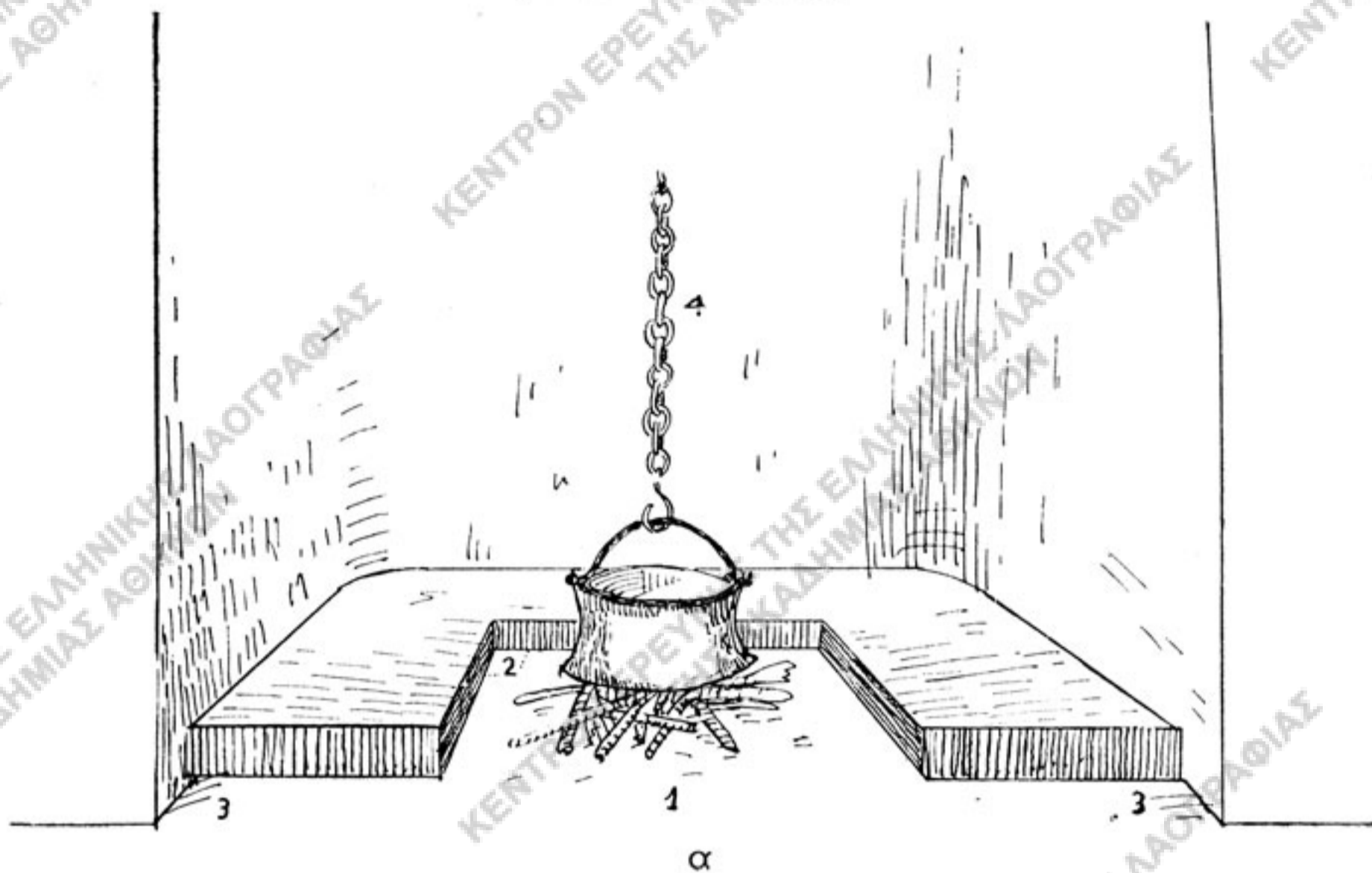

Εἰκ. 2. - Τζάκια παλαιῶν σπιτιῶν (α) τοῦ χωρίου Λαδιά, (β) τοῦ χωρίου Λογαντζί.

1 παρασιτιά,  
2 πυρονμάχ', πεζούλια,  
3 κόχες,

4 (α) ἄλ'σους,  
(β) καμαροῦλες.

ραν, πλησίον τῆς θύρας εὐρισκομένην, τοποθετοῦνται οἱ λαγῆνες (λαγηνοκάμαρα).

Ἄλλα ἔπιπλα τὸ σπίτι δὲν ἔχει. Διὰ τὸν ὕπνον στρώνουν ἐπὶ τοῦ δαπέδου τὰ στρώματα, τὰ ὁποῖα τὴν ἡμέραν φυλάσσονται ἐστοιβαγμένα ἐπάνω εἰς μίαν πλατεῖαν σανίδα, στηριζομένην εἰς δύο ἢ τρία πόδια (γίκους).

Καὶ παράθυρα τὸ σπίτι δὲν ἔχει. Διὰ τὸν φωτισμὸν χρησιμεύουν μικραὶ κυκλικαὶ ὀπαί, ἀνοιγμένοι εἰς τὴν στέγην, αἱ ὁποῖαι λέγονται φεγγίτες <sup>1)</sup> ἢ μὲ τουρκ. λέξιν μπατζαζίκους. Κάθε φεγγίτης εἶναι διαμέτρου 7-8 ἑκατοστῶν τοῦ μέτρου καὶ κλείει διὰ κεράμου. Διὰ τὴν μετακίνησιν τῆς κεράμου ὑπάρχει εἰς αὐτὴν μικρὰ ὀπή, εἰς τὴν ὁποῖαν εἰσέρχεται τὸ ἄκρον λεπτῆς ράβδου (εἰκ. 3). Δι' αὐτὸ συχνὰ ἀκούεται ἡ παραγγελία: *τραύα τὸ κεραμίδ' νὰ φέξ'*. Διότι τὸ

σπίτι, ὡς φαίνεται καὶ εἰς τὴν τομὴν, δὲν ἔχει ὀροφήν. Ἡ στέγη, κατεσκευασμένη μὲ τσατμὰ (πεταλούδια, σαν'δούδια, πέλες), στηρίζεται ἐπὶ ὀριζοντίων δοκῶν (γρεντιές), αἱ ὁποῖαι ἐρείδονται ἐπὶ τῶν πλαγίων τοίχων τῆς οἰκοδομῆς, σκεπάζεται δὲ μὲ κεράμους. Ἐννοεῖται ὅτι τὸ μέρος τὸ περὶ τὴν ἐστίαν φωτίζεται καὶ ἀπὸ τὸν μπατζᾶ ἤτοι ἀπὸ τὸ εὐρὺ ἀνοιγμα τῆς καπνοδόχου, ἡ ὁποία εἶναι πολὺ χαμηλὴ. Φῶς δ' εἰσέρχεται καὶ διὰ τῆς θύρας, ὅταν μένη ἀνοικτὴ.

Ἀπὸ τὸ σπίτι διὰ χαμηλῆς θυρίδος ὕψ. 1,20 μ. εἰσερχόμεθα εἰς τὸ λεγόμενον *κελλάρι*, τὸν πολὺ εὐρύτερον χῶρον, ὁ ὁποῖος ἐπίσης φωτίζεται μόνον μὲ φεγγίτες καὶ χρησιμεύει διὰ τὴν ἀποθήκευσιν τῶν δημητριακῶν καρπῶν, τοῦ ἀλεύρου κλπ. ὡς καὶ διὰ τὴν ἐκτροφήν τοῦ μεταξοσκώληκος. Εἶναι δὲ φανερὸν ὅτι, πρὶν γίνῃ ἡ διαρρύθμισις μέρους τοῦ ὑποστέγου εἰς στάβλον, ὁ χῶρος οὗτος ἐχρησίμευε καὶ δι' ἐνσταβλισμὸν τῶν ζώων, ὡς τοῦτο πράγματι συμβαίνει εἰς ἄλλας παλαιὰς οἰκίας, ὅπου ἰδιαίτερος στάβλος δὲν ὑπάρχει. Οὕτως εἰς παλαιὰν οἰκίαν τῆς Δαδιάς (εἰκ. 4) τὰ ζῶα σταβλίζονται εἰς τὸ κελλάρι, τὸ ὁποῖον εἶναι πολὺ

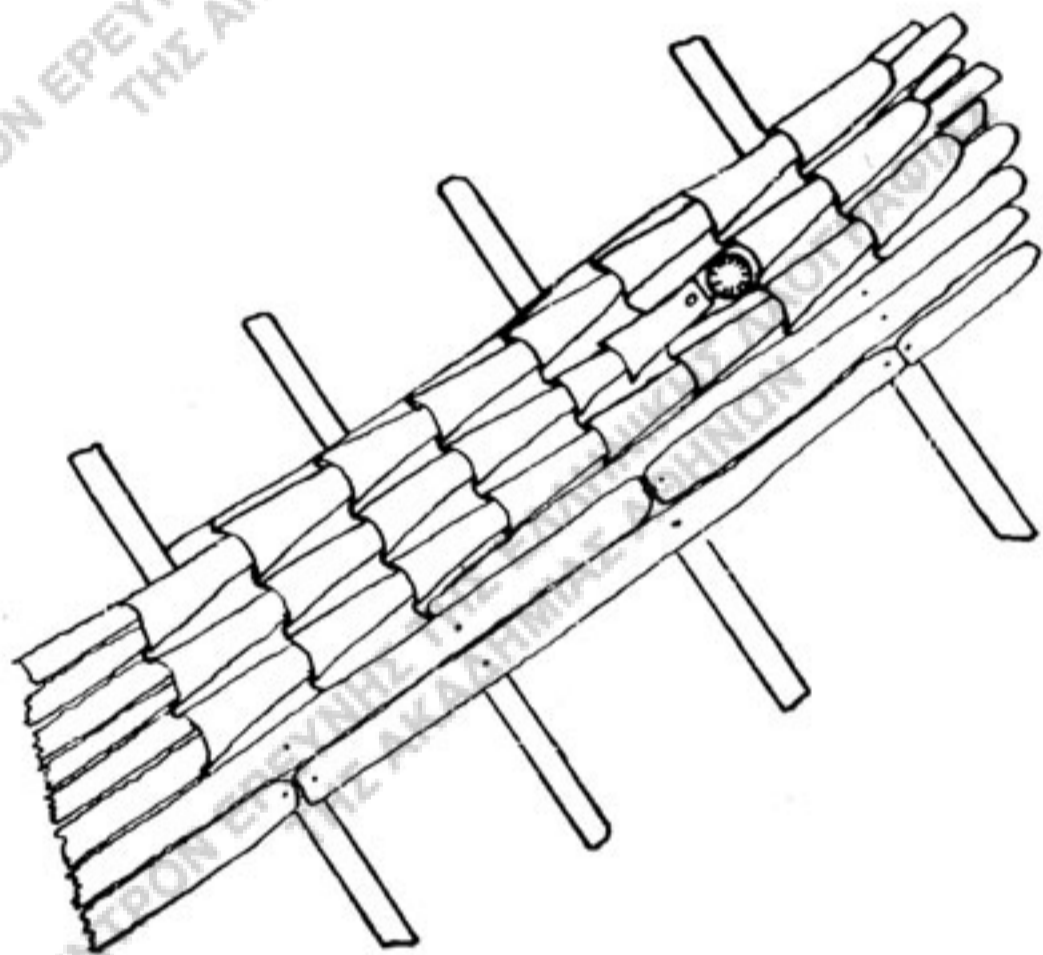

Εἰκ. 3. - Φεγγίτης.

<sup>1)</sup> Περὶ τοῦ φεγγίτου τῆς βυζαντινῆς καὶ τῆς νεωτέρας ἑλλην. οἰκίας βλ. Φ. Κουκουλέ, Περὶ τὴν Βυζαντινὴν οἰκίαν ἐν Ἐπετ. Ἐτ. Βυζ. Σπουδ. IB' 101.

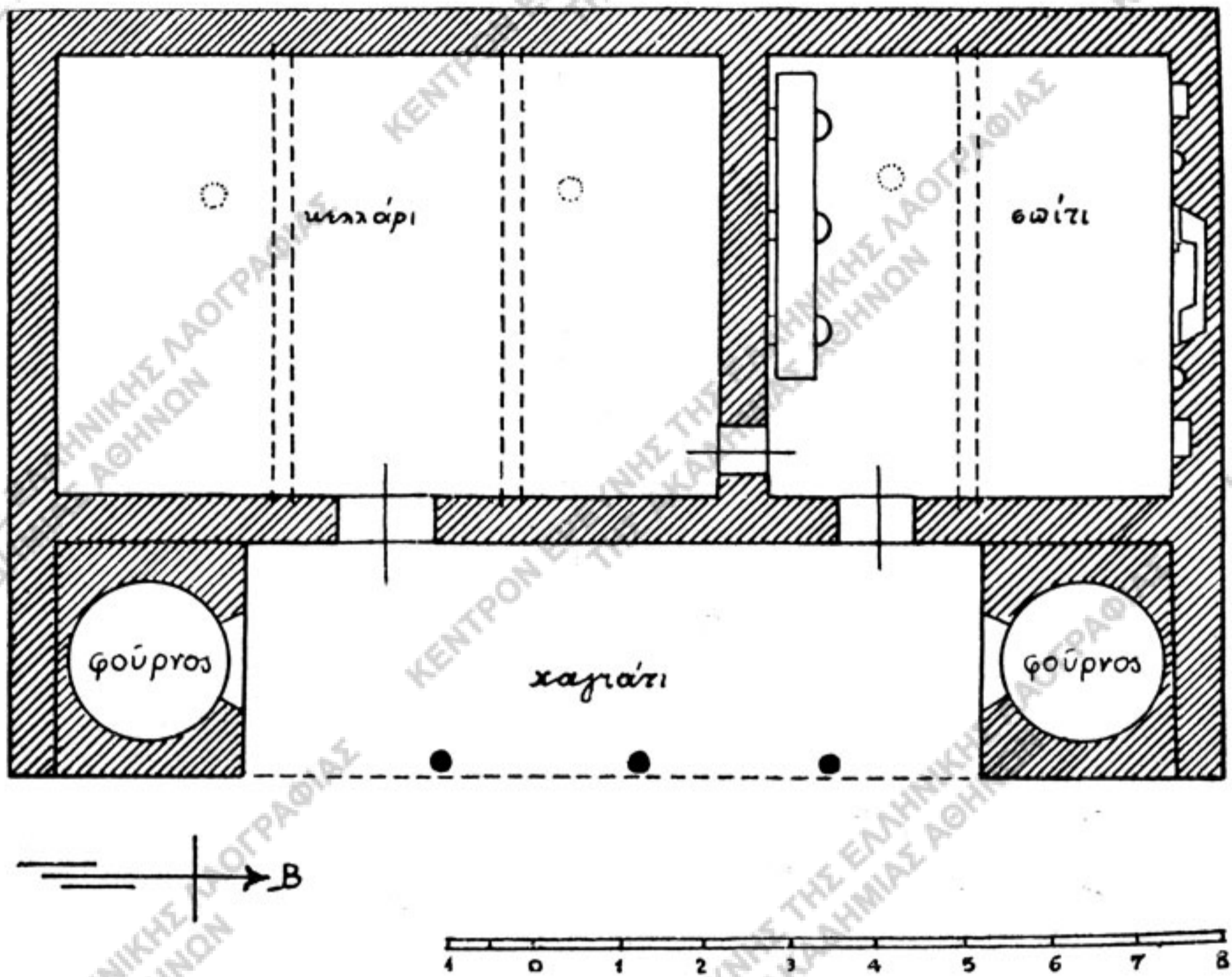

Εἰκ. 4. - Κάτοπις παλαιᾶς οἰκίας τῆς Λαδιάς.

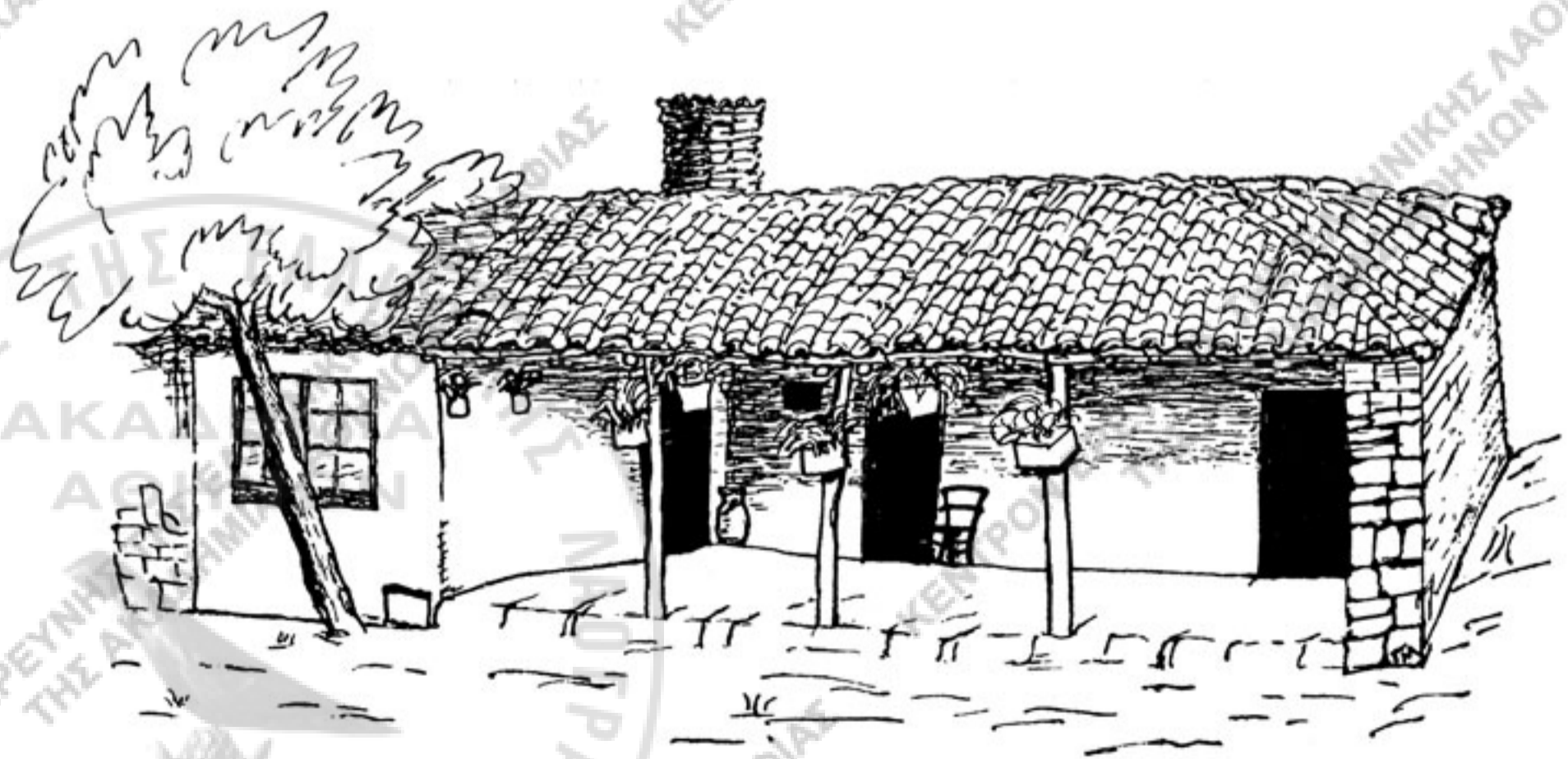

Εἰκ. 5. - Παλαιὰ οἰκία τῶν Φρυγῶν.

εὐρύχωρον, ἐνῶ τὸ χαγιάτι εἶναι ἐλεύθερον καὶ μόνον δύο φούρνοι ὑπάρχουν εἰς τὰ ἄκρα αὐτοῦ. Καὶ εἰς τὴν εἰκονιζομένην οἰκίαν τῶν Φερῶν (εἰκ. 5), ὅπου ἐν μικρὸν δωμάτιον προσετέθη εἰς τὸ ἐν ἄκρον τοῦ ὑποστέγου, ὁ ἕτερος τῶν ἀρχικῶν χώρων εἶναι στάβλος καὶ λέγεται μὲ τουρκικὴν λέξιν *ντάμ*.

Ὅμοίως εἰς τὴν παλαιὰν οἰκίαν τοῦ Σωτήρη Καροφύλλη εἰς τὴν Καρωτὴν οἱ κλειστοὶ χώροι τῆς οἰκίας ἀρχικῶς ἦσαν δύο, ἀλλὰ κατόπιν διὰ περιφράξεως

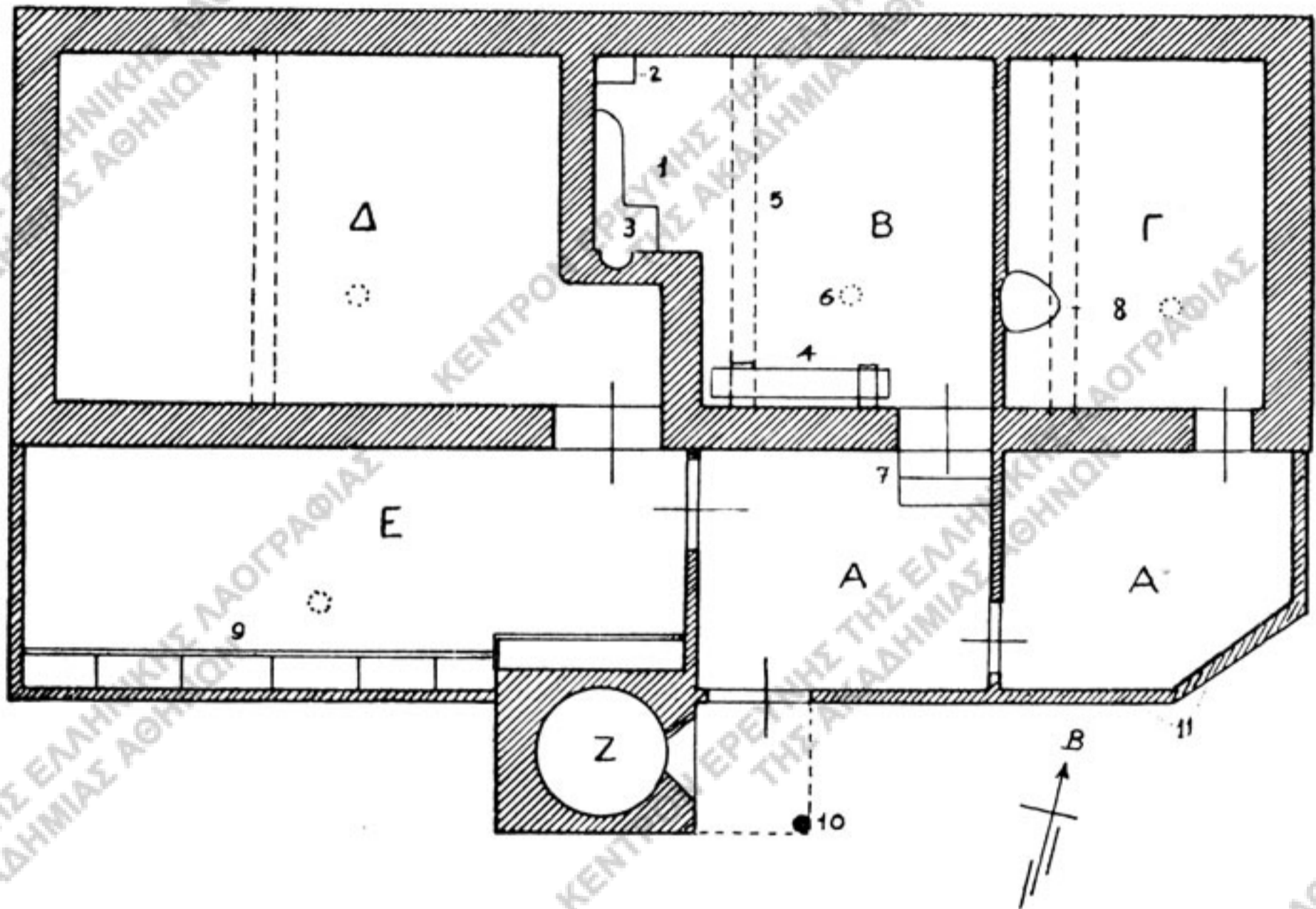

Εἰκ. 6. - Οἰκία Σωτήρη Καροφύλλη ἐν Καρωτῇ.

<i>A</i> χαγιάτι,	<i>1</i> τζάκι,	<i>7</i> σκαλιά,
<i>B</i> σπίτι,	<i>2</i> ἀβλαμπάζι,	<i>8</i> τζάκι,
<i>Γ</i> μουσαφίρ οὐντασί,	<i>3</i> καμαρούλα,	<i>9</i> παγνιά,
<i>Δ</i> σαμανλίκ', ἀχεριώνα,	<i>4</i> γίκους,	<i>10</i> στῦλος, ὑποστηρίζων τὴν
<i>E</i> ἀχούρι,	<i>5</i> γριντιά,	στέγην τοῦ προθύρου,
<i>Z</i> φούρνος.	<i>6</i> φεγγίτης,	<i>11</i> τοῖχος ἐκ πλέγματος (πλέϊμα).

τοῦ ὑποστέγου καὶ διαιρέσεως αὐτοῦ καὶ τοῦ κυρίου δωματίου ἠϋξήθησαν εἰς ἕξι, μικρὸν δ' ὑπόστεγον ὡς πρόθυρόν τι προσετέθη πρὸ τῆς θύρας πρὸς προστασίαν αὐτῆς καὶ τοῦ παρακειμένου φούρνου. Τὸ ἕτερον τῶν ἀρχικῶν δωματίων χρησιμοποιεῖται ὡς ἀχυρῶν (*σαμανλίκ'*), τὸ δ' ἔμπροσθεν αὐτοῦ εὕρισκόμενον τμήμα τοῦ ὑποστέγου ὡς στάβλος. Τὸ δάπεδον τοῦ κυρίου δωματίου εἶναι κατὰ 0,50 μ. ὑψηλότερον ἀπὸ τὸ τοῦ χαγιατιοῦ, ἐπειδὴ δ' ἔχει ἀνυψωθῆ καὶ διὰ τῶν ἐπαλλήλων ἐπαλείψεων, τὸ ὕψος τῶν τοίχων κατὰ τὴν βορείαν καὶ τὴν νοτίαν πλευρὰν

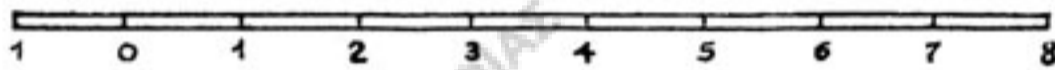
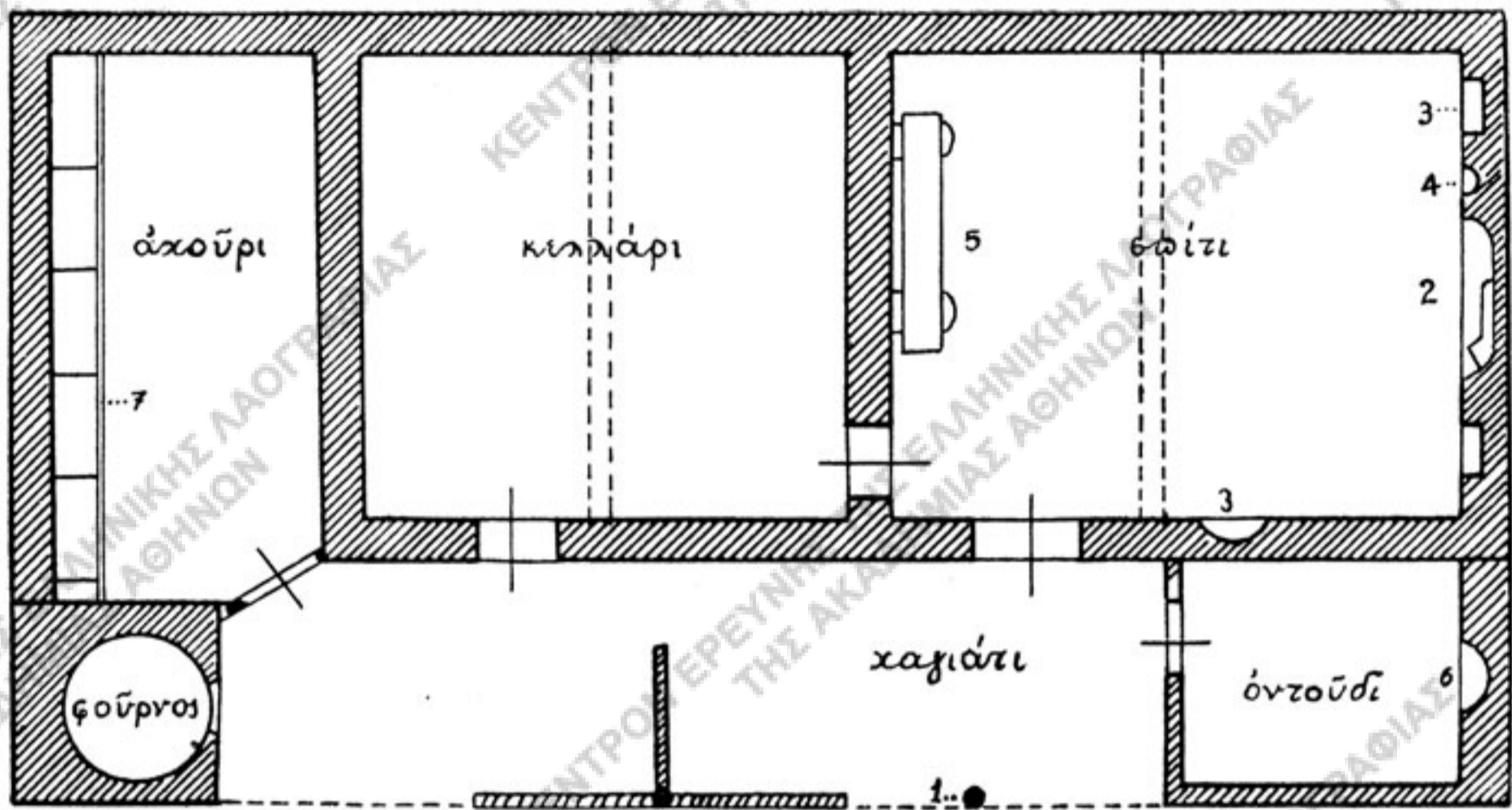

Εἰκ. 7. - Κάτοπις τῆς οἰκίας Σκαρολάτη εἰς τὸ χωρίον Τριφύλλι.

1 στῦλος ὕψ. 1,60 μ.

2 τζάκι,

3 ντουλαπάκι,

4 καμάρα,

5 γίκου,

6 τζάκι,

7 παχιά,

8 χαμηλὸς προφυλακτικὸς τοῖχος ἐκ πλέγματος.

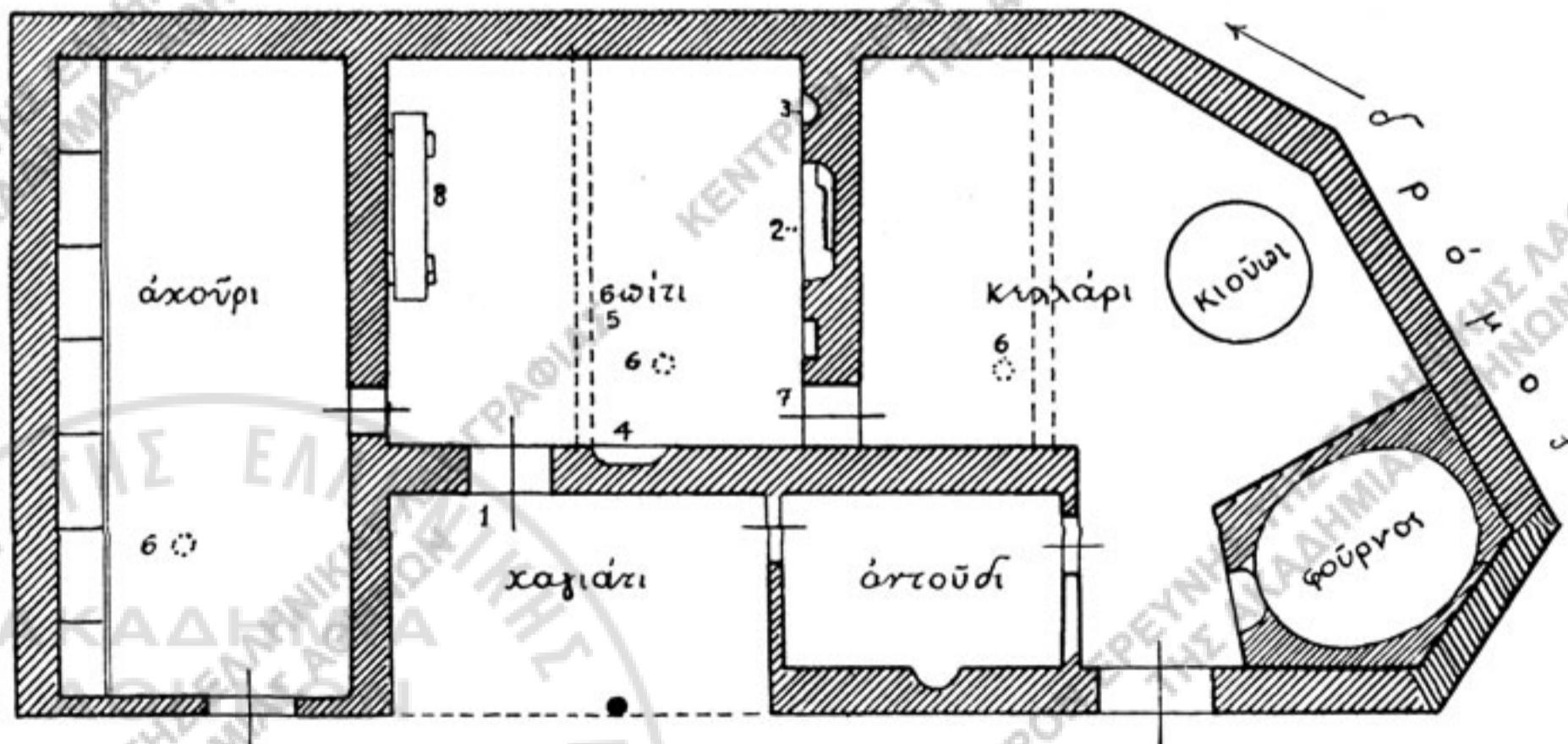

Εἰκ. 8. - Κάτοπις οἰκίας Εὐαγγέλου Ταταρίδη εἰς τὰ Λάβαρα (Σαλίκι).

1 θύρα θολωτή, ὕψ. 1,60 μ.

2 τζάκι,

3 ντουλάπι,

4 λαγνοκάμαρα,

5 γρεντιά,

6 φεγγίτης,

7 θυρούδα, ὕψ. 1 μ.

8 γιουκλούκ', ἢ στοίβα μετὰ τὸ ροῦχα.

τοῦ δωματίου εἶναι 1,50 μ. Καὶ μετὰ τὴν διαρρύθμισιν ὅμως ταύτην οἱ ἐσωτερι-  
κοὶ χῶροι τῆς οἰκίας ἐξηκολούθησαν νὰ φωτίζονται μόνον μὲ τοὺς φεγγίτας τῆς  
στέγης, ὥστε ἐννοεῖ τις τοὺς λόγους τῆς γυναικὸς τοῦ Καροφύλλη: *τί τραύξαμι  
μεῖς! δῶ μέσα νὰ τρανεύς πιδιά, νὰ προκόψῃς!*

Ὁ στάβλος ὡς ἰδιαίτερος χῶρος ὑπάρχει καὶ εἰς τὸ ἀρχικὸν σχέδιον τῆς οἰκίας  
πολλαχοῦ. Οὕτως εἰς ἄλλην παλαιὰν οἰκίαν τοῦ χωρίου Τριφύλλι (εἰκ. 7) παρὰ τὸ  
σπίτι καὶ τὸ κελλάρι κατεσκευάσθη στάβλος, προστεθέντος ἑνὸς χώρου εἰς μίαν τῶν  
πλευρῶν τοῦ ἀετώματος. Εἰς τὰ Λάβαρα (εἰκ. 8) εἰς τὸν στάβλον περιελήφθη καὶ  
τὸ πρὸ αὐτοῦ μέρος τοῦ ὑποστέγου· διὰ νὰ δύναται δ' ὁ χωρικὸς νὰ ἐπιβλέπῃ καὶ  
κατὰ τὴν νύκτα τὰ κτήνη του καὶ νὰ τοὺς παραθέτῃ τροφήν, μία θυρὶς ὕψους

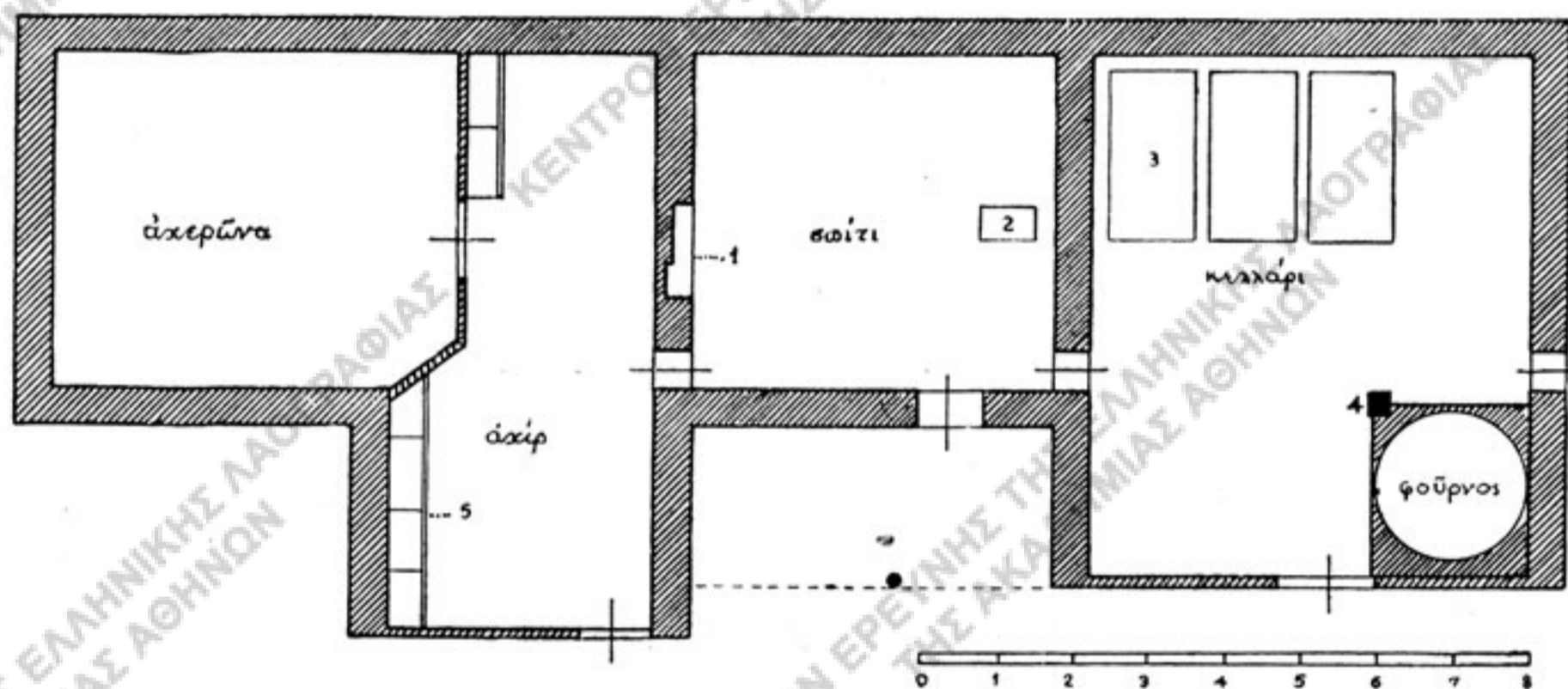

Εἰκ. 9. — Κάτοπις οἰκίας Σταύρου Χ. Ταταρίδη εἰς τὰ Λάβαρα. \*

1 τζάκι,

2 καταπακτὴ εἰς ὑπόγειον κρύπτην, κρουσιάννα,

3 ἀμπάρια ἀπὸ ξύλον δρυός,

4 ξύλινος στῦλος, στηρίζων τὴν στέγην,

5 παχιά.

1 μ. ἔχει ἀνοιχθῆ εἰς τὸν μεταξὺ τοῖχον. Οὕτως ἀντὶ δύο προῆλθον τρεῖς χωρι-  
στοὶ χῶροι, συνηνωμένοι ὑπὸ μίαν καὶ τὴν αὐτὴν στέγην καὶ προωρισμένοι χωρι-  
στὰ δι' ἀνθρώπους, ζῶα καὶ δημητριακοὺς καρπούς. Ἡ τριμερὴς δ' αὕτη σύστασις  
ἀποτελεῖ, ὡς γνωστὸν, προηγμένην μορφήν εἰς τὴν ἐξέλιξιν τῆς ἀγροτικῆς οἰκίας.

Εἰς ἄλλην οἰκίαν τοῦ αὐτοῦ χωρίου (εἰκ. 9) εἰς τὸν στάβλον προσετέθη καὶ  
ἰδιαίτερος ἀχυρῶν, καὶ αὐτὸς κατὰ τὴν διεύθυνσιν τοῦ κορυφαίου ξύλου τῆς στέγης.  
Ὁ φούρνος ἐδῶ κατεσκευάσθη εἰς τὸ ἕτερον ἄκρον τοῦ ὑποστέγου, περιληφθεὶς  
μετ' αὐτοῦ εἰς τὸ κελλάρι. Καὶ ἐν γένει ὁ φούρνος τῆς οἰκίας, ὡς καὶ ἄλλοι δευ-  
τερεύοντες χῶροι, π.χ. τὸ μικρὸν δωμάτιον (ὄντουδι) διὰ τὸν γέρον ἢ τὸν ὑπη-  
ρέτην, κατασκευάζονται ὑπὸ τὴν στέγην τῆς οἰκίας, καταλαμβάνοντες μέρος τοῦ  
ὑποστέγου. Μὲ τὴν διάφορον δὲ διαμόρφωσιν, τὴν ὁποίαν ἐκ τούτου λαμβάνει



τὸ ὑπόστεγον, ἡ χωρική οἰκία ἀποκτᾷ μεγάλην ποικιλίαν καὶ εἰς τὸ σχέδιον καὶ εἰς τὴν ἐξωτερικὴν μορφήν.

Ὅτι δὲ τὸ σχέδιον τοῦτο εἶναι ἐπιδεικτικὸν καὶ περαιτέρω ἀναπτύξεως, δεικνύουν ἄλλαι οἰκίαι, ὡς ἡ τοῦ χωρίου Δογαντζί, ὅπου προφανῶς αἱ ἀνάγκαι τῆς οἰκογενείας ἐπέβαλον τὴν αὔξησιν τῶν χώρων. Εἰς τὴν οἰκίαν ταύτην (εἰκ. 10) τὸ κελλᾶρι διερρουθμίσθη εἰς δωμάτιον ὕπνου διὰ τῆς κατασκευῆς ἐστίας κατὰ τὴν ἑτέραν πλευρὰν τοῦ μεσοτοιχοῦ, ὅστις διὰ τοῦτο κατεσκευάσθη εἰς πάχος 1,10 μ., ἄλλο δὲ δωμάτιον μὲ ἐστίαν προσετέθη ἐπὶ τῆς ἑτέρας πλευρᾶς τοῦ κυρίου δωματίου. Ὡσαύτως ἰδιαίτεροι χῶροι διὰ στάβλον καὶ ἀχυρῶνα κατεσκευάσθησαν ἐπὶ τῆς ἀντιθέτου πλευρᾶς τῆς οἰκίας. Οὕτω λαμβάνομεν παράδειγμα οἰκίας ἐπηυξημένης εἰς τὰς πλευρὰς τῶν ἀετωμάτων αὐτῆς.

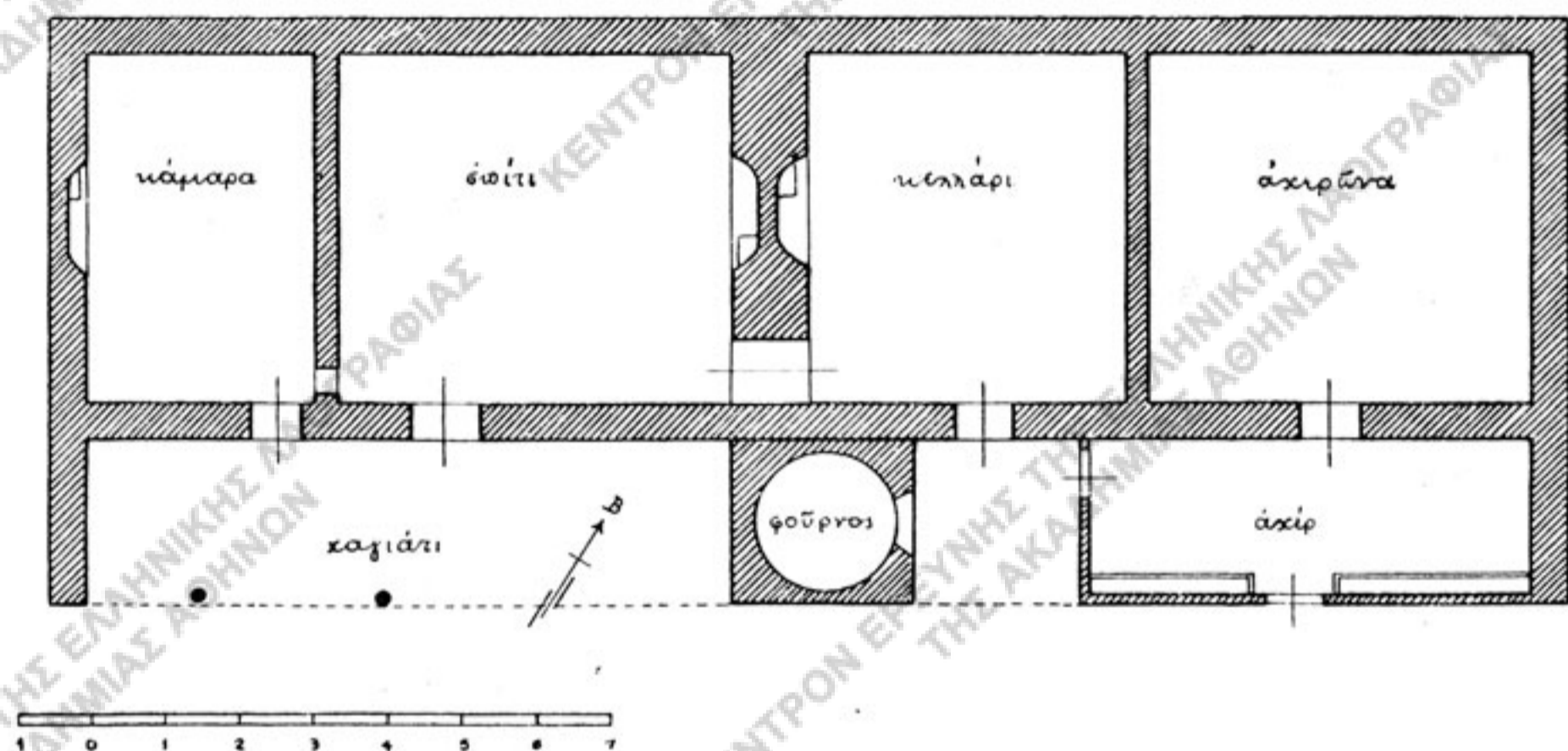

Εἰκ. 10. — Κάτοπις παλαιᾶς οἰκίας τοῦ Δογαντζί.

Διάφορον διάταξιν δεικνύει ἡ παλαιὰ οἰκία τοῦ χωρίου Ποιμενικοῦ, τῆς ὁποίας τὸ ὑπόστεγον ὀλόκληρον περιφραχθὲν ἀπετέλεσεν ἓνα κλειστὸν χῶρον, χρησιμεύοντα ὡς στάβλον (εἰκ. 11). Καὶ ἐδῶ ἡ στέγη τοῦ ὑποστέγου ἀποτελεῖ ἐπέκτασιν τῆς στέγης τοῦ σπιτιοῦ πρὸς τὰ κάτω, ὥστε, ἐνῶ ἐπὶ τῆς βορείας πλευρᾶς τὸ ὕψος τοῦ τοίχου ἐξώθεν εἶναι 2,20 μ., ἐπὶ τῆς νοτίας πλευρᾶς τοῦ ὑποστέγου εἶναι 1,30 μ. Τὸ ἀνατολικὸν ἄκρον τοῦ ὑποστέγου κατέχει καὶ ἐδῶ ὁ φοῦρνος, ἀλλὰ παρ' αὐτὸν ἀφέθη ἐπὶ τῆς πλευρᾶς τοῦ ἀετώματος εἴσοδος εἰς τὸ ὑπόστεγον καὶ τὴν ὅλην οἰκίαν. Ἄλλ' ἡ κυρία διαφορὰ ἀπὸ τὰς προηγουμένας οἰκίας ἔγκειται ἐν τούτῳ, ὅτι ἡ θύρα τοῦ κυρίου δωματίου κεῖται ἐπὶ τῆς στενῆς αὐτοῦ πλευρᾶς καὶ ὅτι πλὴν τῆς ἐστίας τὸ δωμάτιον τοῦτο περιλαμβάνει καὶ τὴν ἀποθήκην τῶν γεννημάτων (τ' ἀμπάρια), ὡς συμβαίνει εἰς τὸ λεγόμενον μονόσπιτο. Ὅθεν τὸ παρα-

κείμενον δωμάτιον, διὰ τοῦ ὁποίου γίνεται ἡ εἴσοδος εἰς τὸ κύριον δωμάτιον ἢτοι εἰς τὸ λεγόμενον σπιτι, ἐπέχει θέσιν ἀπλοῦ προθαλάμου· διὰ τοῦτο καὶ μικρότερον εἶναι ἐν σχέσει πρὸς τὰ κελλάρια τῶν ἄλλων οἰκιῶν καὶ διὰ λεπτοῦ τοιχίου χωρίζεται οὕτως, ὥστε νὰ σχηματίζεται ἔμπροσθεν στενὸς διάδρομος. Καὶ ἐδῶ ὁ φωτισμὸς γίνεται δι' ἑνὸς φεγγίτου, ἀνοιγμένου εἰς τὴν στέγην τοῦ σπιτιοῦ.

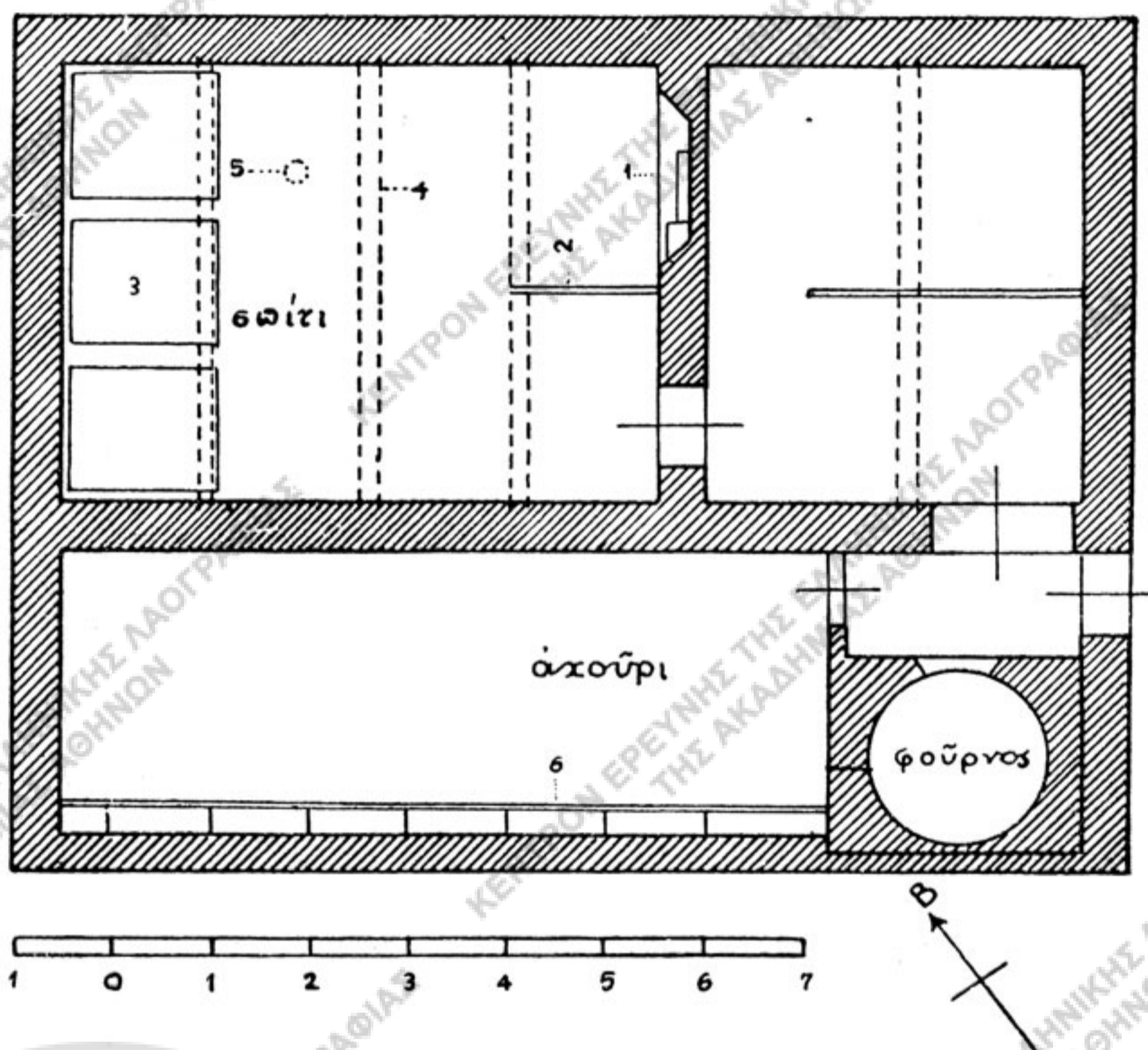

Εἰκ. 11. — Παλαιὰ οἰκία τοῦ Ποιμενικοῦ (Τζομπανλί).

1 τζάκι,

3 γκιόζια, ἀμπάρια,

5 φεγγίτης,

2 σανίδια,

4 γρεντιά,

6 παχνιά.

Ἡ τοιαύτη διάταξις τῶν χώρων δύναται νὰ ἐξηγηθῇ ἐκ τῆς διαρρυθμίσεως, τῆς γενομένης εἰς τὸ ὑπόστεγον· ἐπειδὴ δηλ. τοῦτο περιεφράχθη μετατραπὲν εἰς στάβλον, διὰ τοῦτο ἡ θύρα τοῦ κυρίου δωματίου, ἡ βλέπουσα πρὸς τὸ ὑπόστεγον, ἐκλείσθη, χρησιμοποιηθείσης διὰ τὴν εἴσοδον εἰς αὐτὸ τῆς ἐπὶ τοῦ μεσοτοιχοῦ κειμένης θυρίδος. Ἄλλ' οὕτω τὸ παρακείμενον δωμάτιον, τὸ ὁποῖον ἀρχικῶς ἦτο κελλάρι, ἀπέβαλε τὸν κλειστὸν καὶ ἀσφαλῆ αὐτοῦ χαρακτῆρα· διὸ καὶ ἡ ἀποθήκη τῶν γεννημάτων μετετέθη εἰς τὸ βάθος τοῦ κυρίου δωματίου, ἢτοι τοῦ σπι-

τιοῦ. Καὶ ἡ θύρα τοῦ προθαλάμου τούτου ἐτοποιητήθη εἰς τὸ ἄκρον τῆς μακρᾶς πλευρᾶς καὶ ἐγγὺς τῆς ἐξωτερικῆς εἰσόδου, οὕτω δ' ἐπετεύχθη καὶ τελεία προστασία τοῦ χώρου τῆς ἐστίας ἀπὸ τοῦ ἐξωθεν εἰσορμῶντος διὰ τῆς θύρας ψυχροῦ ἀνέμου, εἰς τὸ ὁποῖον συντελεῖ καὶ τὸ ἐκ σανίδων προπέτασμα, τὸ χωρίζον τὴν ἐστίαν ἀπὸ τῆς θύρας. Ὅθεν καὶ εἰς τὴν οἰκίαν ταύτην ὑπόκειται τὸ αὐτὸ διάγραμμα, ὅπερ καὶ εἰς τὰς λοιπὰς μονωρόφους οἰκίας, τὰς ἐχούσας τὴν πρόσοψιν ἐπὶ τῆς πλευρᾶς τῆς ὑδρορροῆς, τὰς ὁποίας δυνάμεθα νὰ ὀνομάσωμεν πλατυμετώπους, ἀλλὰ διὰ τῆς δημιουργίας μιᾶς γενικῆς εἰσόδου ἐπὶ τῆς στενῆς πλευρᾶς τοῦ ὑποστέγου ἐξέκλινε πρὸς τὴν λεγομένην στενομέτωπον μορφήν, μετατεθείσης τῆς προσόψεως τῆς οἰκίας ἐπὶ τῆς πλευρᾶς τοῦ ἀετώματος· τοῦτο δ', ὡς θὰ ἴδωμεν, συνετελέσθη πλήρως εἰς τὴν διώροφον οἰκίαν<sup>1)</sup>.

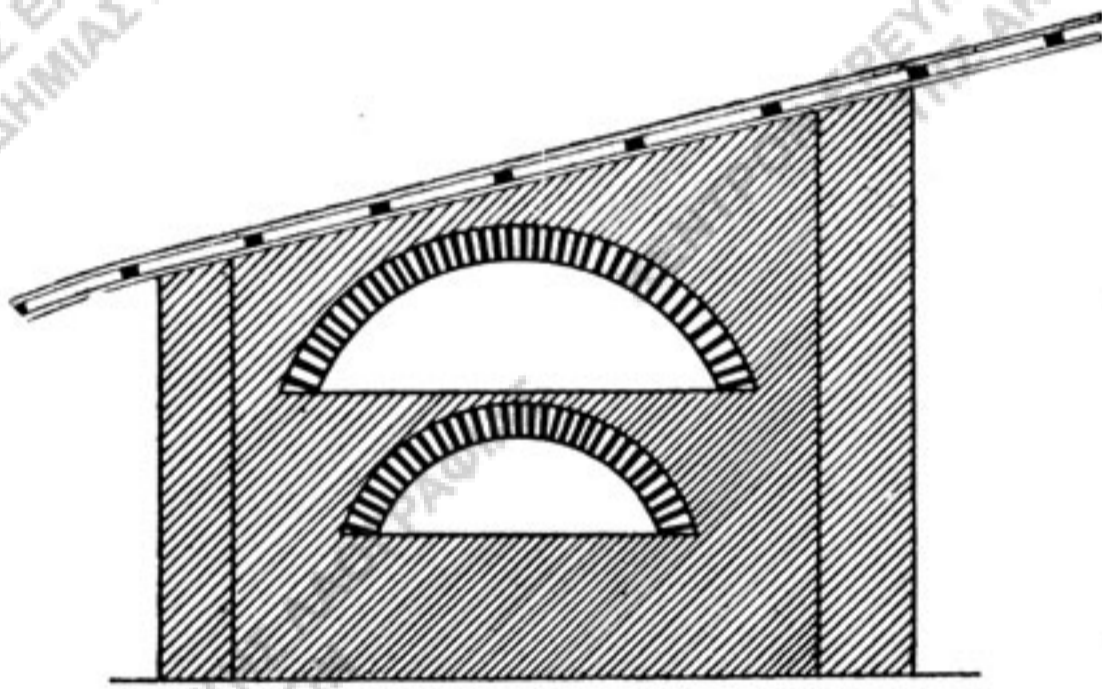

Εἰκ. 12. - Διπλοῦς φοῦρος.

τῆς προσθήκης ἑνὸς εἰσέτι δωματίου κατὰ τὴν ἑτέραν πλευρὰν τοῦ προθαλάμου. Ἐδῶ ὁ προθάλαμος διεμορφώθη εἰς μικρὸν δωμάτιον καὶ κεντρικὴν εἴσοδον

<sup>1)</sup> Ἡ ἐρμηνεία αὕτη ἔχει ὡς προϋπόθεσιν τὴν ἐκδοχὴν, ὅτι μόνος ἀπαντῶμενος ἐν Θράκῃ τύπος ἀπλῆς οἰκίας εἶναι ὁ ἔχων τὴν πρόσοψιν ἐπὶ τῆς πλευρᾶς τῆς ὑδρορροῆς ἢ τοῦ πλατυμέτωπος. Ἄν ὅμως ἀποδειχθῇ, ὅτι καὶ ὁ ἕτερος τύπος, ὁ στενομέτωπος ἢ τοῦ λεγομένου μεγάρου, ἀπαντᾶται ἐπίσης εἰς τὰ μέρη ταῦτα τῆς Θράκης, τότε ἡ οἰκία τοῦ Ποιμενικοῦ δύναται νὰ ἐρμηνευθῇ καὶ ἐπὶ ἄλλης βάσεως. Ὁ προθάλαμος δηλ. θὰ προέρχεται ἐκ τοῦ προστώου τῆς στενομετώπου οἰκίας, κλεισθέντος ἐξ ὅλων τῶν πλευρῶν. Τούτου ἡ εἴσοδος, ἀρχικῶς κειμένη ἐπὶ τῆς πλευρᾶς τοῦ ἀετώματος, θὰ μετετέθη κατόπιν ἐπὶ τῆς πλευρᾶς τῆς ὑδρορροῆς, ἵνα μὴ ὁ εἰσορμῶν ἐξωθεν κατὰ τὸ ἀνοιγμα τῆς θύρας ἄνεμος προσβάλλῃ τὸν χῶρον τῆς ἐστίας. Οὕτως εὐοδοῦται μὲν κάλλιον ἢ ἐξήγησις τῆς στενομετώπου μορφῆς, ἣν ἐμφανίζει ἡ οἰκία αὕτη, ὡς καὶ αἱ ὁμοιάζουσαι πρὸς αὐτὴν διώροφοι οἰκίαι τῆς αὐτῆς περιοχῆς, ἀλλ' ἀντιβαίνει πρὸς τὴν παρατήρησιν, ὅτι ἐν Θράκῃ τὴν στενομέτωπον μορφήν, ὡς θὰ ἴδωμεν, μόνον εἰς τὰ χωρία τοῦ Μικροῦ Αἴμου ἀπαντῶμεν. — Περὶ τῆς γενέσεως καὶ διαδόσεως τῆς πλατυμετώπου καὶ τῆς στενομετώπου οἰκίας, ὡς καὶ περὶ τῶν ἐξελικτικῶν αὐτῶν μορφῶν βλ. *Fr. Oelmann, Haus und Hof im Altertum, Berlin 1927, σελ. 53 καὶ 67 κέ.* (*breitstirniges und schmalstirniges Firstdachhaus*).

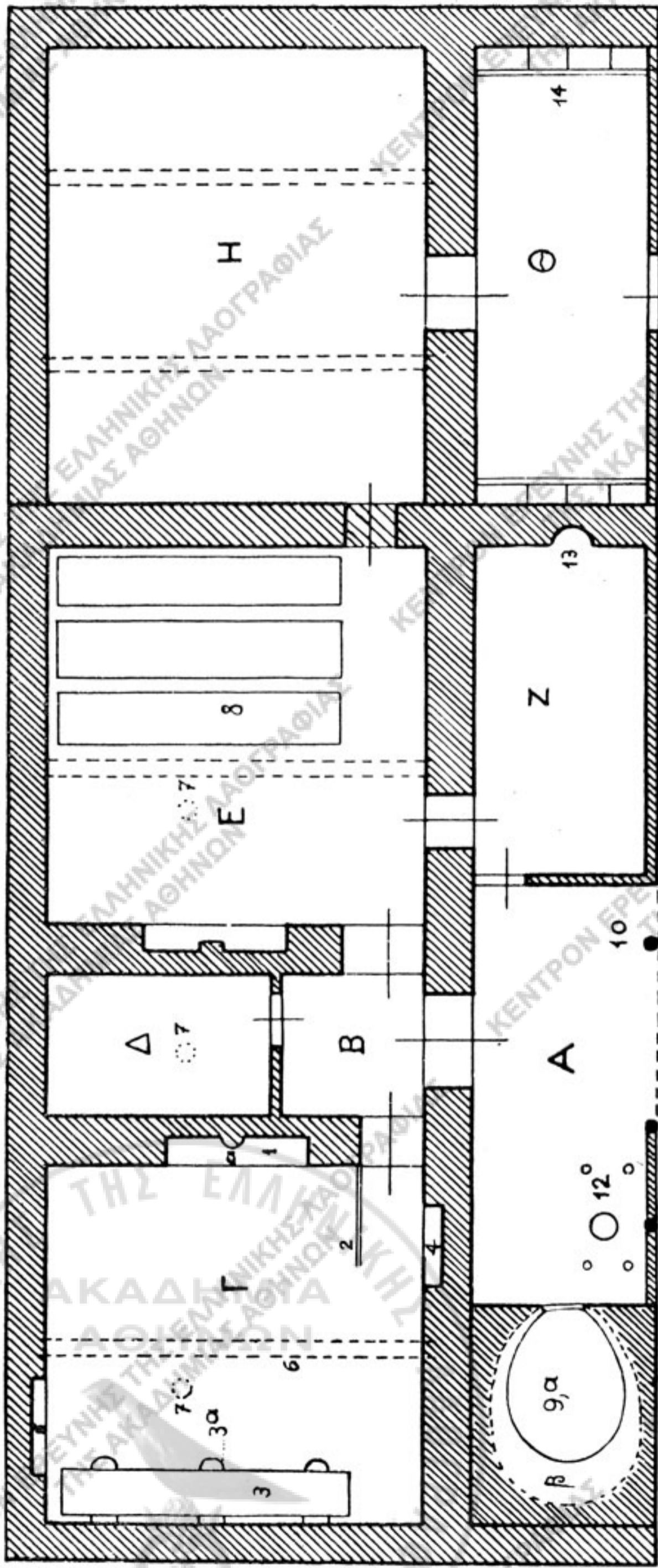

Εἰκ. 13. - Κάτοψις τῆς οἰκίας Γεωργίου Καροφυλλάκη τοῦ χωρίου Κοσιῖ (περιφερ. Διδυμοτείχου).

- A χαράτ',
- B (εἰσόδος κεντρική)
- Γ σπῖτ',
- Δ κάμαρ,
- E κιλιά,
- Z ὀντατζούδ',
- H ἀγεριώνα,
- Θ ἀγούρ.

- 1 τζάκ',
- 2 α πεζούλ',
- 3 σανίδια,
- 4 γίκουρ,
- α πόδια στό γιουκλιούκ',
- 4 μπολίτσα (σάν καμάρα),
- 5 σανίδες,

- 6 γρενιά,
- 7 μπατζατζίκουρ, φεγγίτης,
- 8 ἀμπάρια,
- 9 φουῖνοι
- α κάτω φουῖνος
- β ἄπάνω φουῖνος,
- 10 ντιέκ', στῦλος,

- 11 ντουβιά, χαμηλὸς προφύλα-
- κτικός τοῖχος,
- 12 ἀργαλειὸς (μὲ λάκκο),
- 13 τζάκ',
- 14 παργιά.

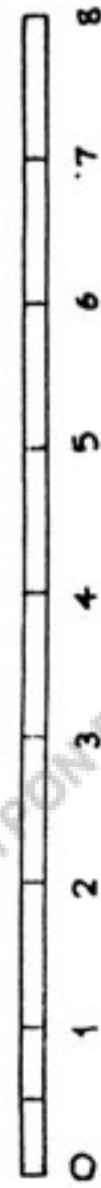

(χώλ). Οὕτω φθάνομεν εἰς τὴν μεγαλυτέραν ἐσωτερικὴν ἀνάπτυξιν τῆς μονωρόφρου θρακικῆς οἰκίας, τὴν ὁποίαν εὐρίσκομεν καὶ εἰς τὸ ἀνώγειον τοῦ ἀνωκάτωγου σπιτιοῦ τῆς Αἰτωλίας<sup>1)</sup>. Καὶ ἐδῶ τὸ δάπεδον εἶναι χωμάτινον<sup>2)</sup>. Σανίδωμα παρὰ τὴν θύραν, ἐκτεινόμενον ὡς προπέτασμα, προφυλάσσει τὴν ἐστίαν ἀπὸ τοῦ ἔξωθεν εἰσορμῶντος ἀνέμου, ὡς καὶ εἰς τὴν οἰκίαν τοῦ Ποιμενικοῦ. Τὰ ἀμπάρια, κατεσκευασμένα ἐκ ξύλου δρυός, εἶναι ὑψηλὰ καὶ εὐρίσκονται εἰς τὸ ἕτερον τῶν δωματίων. Χαρακτηριστικὸς δὲ τῆς πάλαι εὐπορίας τῆς οἰκογενείας εἶναι καὶ ὁ διπλοῦς φούρνος, συγκείμενος ἐκ δύο ἐπαλλήλων φούρνων<sup>3)</sup>. Εἰς λεπτὸς τοῖχος, ὁ ὁποῖος ὑψώνεται ὡς προπέτασμα εἰς τὴν πρόσοψιν τοῦ ὑποστέγου, προφυλάσσει τοὺς φούρνους ἀπὸ τὸν ἄνεμον, ὅπισθεν δ' αὐτοῦ εἶναι στημένος καὶ ὁ ἀργαλειός. Τὸ μικρὸν δωμάτιον (ὄντατζούδ<sup>3)</sup>) εἰς τὸ ἄλλο ἄκρον τοῦ ὑποστέγου ἐχρησίμευε διὰ τὸν ἀργάτ', αὐτὸν ποὺ φύλαγε τὰ πράματα. Ὁ στάβλος καὶ ὁ ἀχυρὸν ἔχουν προστεθῆ κατὰ τὴν πλευρὰν τοῦ ἀνατολικοῦ ἀετώματος τῆς οἰκίας κατόπιν, τότε δ' ἠνοιχθῆ καὶ θυρὶς εἰς τὸν μεσότοιχον. Θὰν ἔκαμαν τ' ἀχούρ, τότες τό καμαν τοὺ παραθύρ', γιὰ νὰ πααίν'ν νὰ ταῖζ'ν τὰ πράματα. Καὶ εἰς τὴν οἰκίαν αὐτὴν ὁ φωτισμὸς γίνεται διὰ τῶν φεγγιτῶν τῆς στέγης, ἡ ὁποία εἶναι χαμηλὴ, μὴ ὑπερβαίνουσα εἰς μὲν τὴν πρόσοψιν τοῦ ὑποστέγου ὕψος 1,40 μ., εἰς δὲ τὴν ἐσωτερικὴν πλευρὰν τοῦ βορείου τοίχου 1,90 μ. Καὶ τῆς θύρας τὸ ὕψος εἶναι 1,65 μ.

Ἄλλ' ἐνῶ αἱ οἰκίαι αὗται τόσην παρουσιάζουν ἔλευθερίαν εἰς τὴν διάταξιν τῶν χώρων καὶ τάσιν μεταρρυθμιστικὴν, ἐνῶ κατὰ τὰς ἀνάγκας τῆς οἰκογενείας καὶ τὸν βαθμὸν τῆς εὐπορίας αὐτῆς πολλαχῶς ἐπαυξάνονται καὶ διαρρυθμίζονται, οὐδεμίαν ὅμως ἐμφανίζουν μεταβολὴν ὡς πρὸς δύο τινά, τὸ ὕψος αὐτῶν καὶ τὸν τρόπον τοῦ φωτισμοῦ. Εἰς ὅλας τὸ ὕψος τῆς στέγης εἰς τὴν πρόσοψιν δὲν ὑπερβαίνει τὸ 1,50 μέτρον, ἐνιαχοῦ μάλιστα κατέρχεται εἰς 1,30 μ. Παντοῦ μόνος φωτισμὸς εἶναι ὁ διὰ τῶν φεγγιτῶν, τῶν παλαμιαίων ὀπῶν τῆς στέγης. Ὅτι θὰ ὑπῆρξε πόθος καλυτέρου ἀερισμοῦ καὶ περισσοτέρου φωτὸς δύναται νὰ συναχθῆ καὶ ἐκ τῶν λόγων τῆς γυναικὸς τοῦ χωρίου Καρωτῆς, τοὺς ὁποίους ἀνωτέρω παρεθέσαμεν.

Ἄξιοσημειώτον εἶναι, ὅτι καὶ αἱ παλαιαὶ ἐκκλησίαι τῶν χωρίων τούτων τὰ

<sup>1)</sup> Δ. Λουκοπούλου, Αἰτωλικαὶ οἰκῆσεις, Ἀθήναι 1925 σ. 30 καὶ 34, εἰκ. 22 καὶ 25. Βλ. τὴν ἀνάπτυξιν τοῦ τύπου τούτου παρ' Oelmann, ἔνθ' ἀνωτ. σ. 70 c.

<sup>2)</sup> Ἄντα παντρεύκα ἴγώ, μοῦ ἔλεγεν ὁ ἰδιοκτήτης τῆς οἰκίας Γ. Καροφυλλάκης, τό σκαφαν τοῦ σπιτ' ἔνα γόνα, τοῦ πῆραν μι τὸν κασμᾶ. Πάτουμα στοῦ πάτουμα γιουμόζ'.

<sup>3)</sup> Κάθ' ἔνα τὸνν καῖμι χώργια, γιὰ τὸνν Ἀγιοσγιώρ..., γιὰ τ' ἀρνιά, γιὰ τὶς πίττις. Αὐτὸς πού 'νι ἀπᾶν' παῖρ' σαράντα σομοῦνια (= ψωμιά), αὐτὸς πού 'νι κάτ' παῖρ' δικουχτὸ σομοῦνια. (Γ. Καροφυλλάκης). (Εἰκ. 12).

αὐτὰ γνωρίσματα παρουσιάζουν. Αὐταὶ εἶναι κατὰ τὸ πλεῖστον ἐσκαμμένα εἰς τὴν γῆν, ὑπερέχουσαι τοῦ ἐδάφους ὅσον σχεδὸν καὶ αἱ παλαιαὶ οἰκίαι, φωτίζονται δὲ διὰ φεγγιτῶν, ὁμοίων πρὸς τοὺς τῶν οἰκιῶν. Οὕτως ἡ ἐκκλησία τοῦ Ἁγίου Ἀθανασίου τῶν Μεταξάδων οὕσα ἡμιὑπόγειος οὐδὲν ἐξωτερικὸν γνώρισμα ναοῦ παρουσιάζει (βλ. πίν. ζ, 2), ἀποτελεῖ δὲ παραλληλόγραμμον οἰκοδόμημα

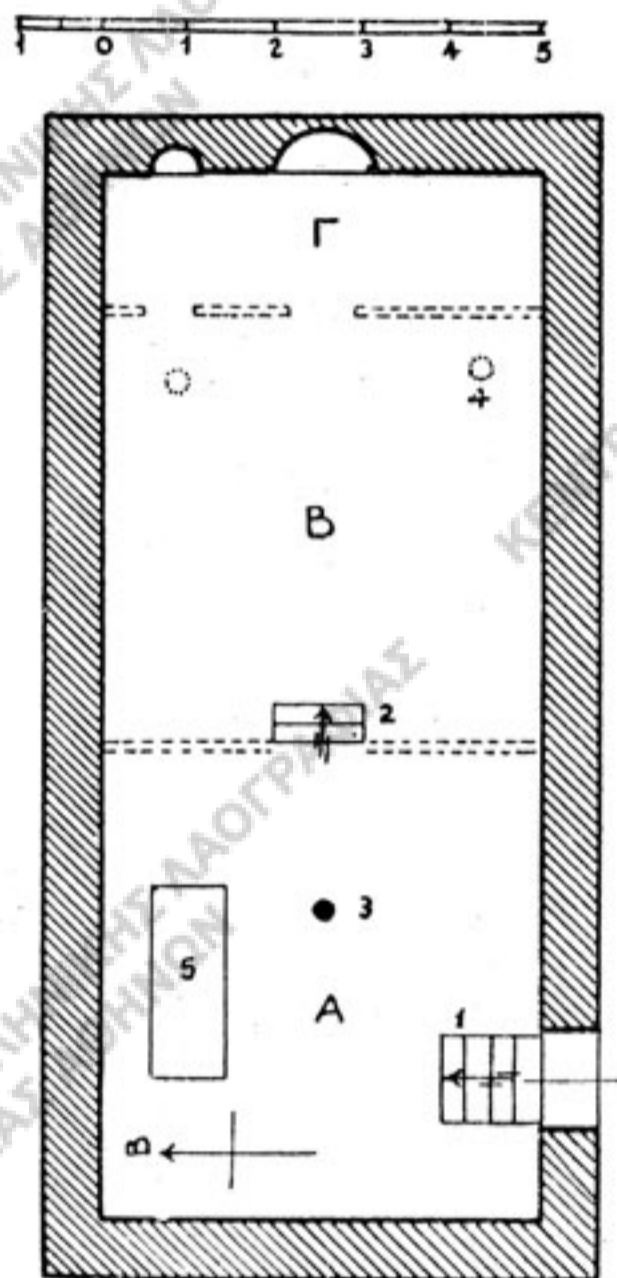

Εἰκ. 14. — Κάτοπις ναοῦ Ἁγίου Ἀθανασίου Μεταξάδων.

Α γυναικωνίτης, Β οηζός, Γ ἱερόν.  
 1 κλιμαξ βάθους 1 μ. 4 φεγγίτης,  
 2 » » 0,40 μ. 5 τράπεζα λιθίνη  
 3 στυλός, δια τὴν ἀπόθεσιν νεκρῶν.

ῥέως». Ὁ ἀρχιερεὺς οὗτος δὲν ἀναγράφεται εἰς τοὺς γνωστοὺς ἐπισκοπικοὺς καταλόγους, ἀλλ' ἐκ τῶν τάφων τῶν ἱερέων, οἵτινες ἔχουν ταφῆ εἰς τὸν περίβολον τοῦ ναοῦ, φαίνεται οὗτος παλαιότερος τοῦ ἔτους 1691 <sup>1)</sup>.

<sup>1)</sup> Περί τὸν ναὸν εὐρίσκονται καὶ μνήματα φέροντα ἀπλοῦν σταυρὸν κεχαραγμένον ἐπὶ τῆς πλακός, σημεῖον ὅτι ὑπ' αὐτὴν εἶναι χριστιανὸς τις τεθαμμένος.

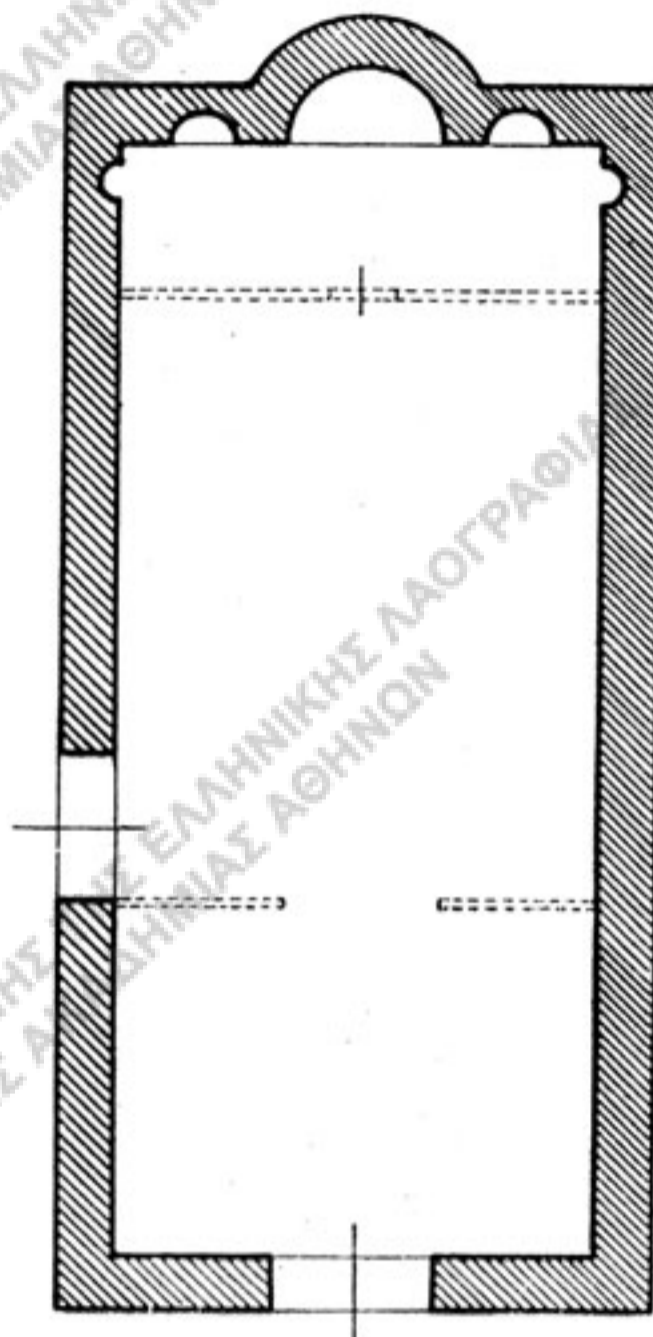
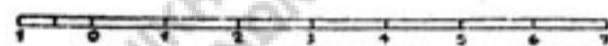

Εἰκ. 15. — Κάτοπις ναοῦ Ἁγίου Ἀθανασίου Ἀλεποχωρίου.

(13,30 × 6,30), εἰς τὸ ὁποῖον κατέρχεται τις διὰ κλιμάκων εἰς βάθος 1,40 μ. (εἰκ. 14). Κατὰ τὴν σωζομένην ἐπιγραφὴν «ἀνεστορίθη... ἀρχιερατεύοντος ἐν Διμοτήχου Εὐθυμίου ἀρχιερέως».

Ὅμοια εἶναι καὶ ἡ ἐκκλησία τοῦ αὐτοῦ Ἁγίου ἐν Ἀλεποχωρίῳ, ἡ ὁποία ἐκτίσθη ἐπὶ προϊστορικοῦ τύμβου ἐν ἔτει 1729<sup>1)</sup>. Αὕτη εἶναι μὲν μεγαλυτέρα καὶ ὑψηλοτέρα τῆς προηγουμένης (8×17, ὕψ. 2,60 μ.) καὶ διασφύζει ὡραίας τοιχογραφίας, ἀλλ' οὐδὲν παράθυρον ἔχει (εἰκ. 15). Ὅτι δὲ καὶ ἀλλαχοῦ ὑπῆρχον ὅμοιαι ἐκκλησῖαι μαρτυρεῖται ἐκ τῆς παραδόσεως. Κατὰ τὴν ἀφήγησιν τοῦ ἐκ Πετράδων Βασ. Λουλούδη, γέροντος ἐτῶν 74, Ἀπὸ ἓναν καιρὸ ὄλο μέσ' στή γῆς ἦταν οἱ ἐκκλησίαις. Πρῶτα ἐδῶ ἀνέβκεν ἀπ' τῆ γῆς κ' ὕστερα στὸ Διμότχο. Ὁ δὲ Κ. Γκρόντογλου, ἐτῶν 85 ἐκ Βρυσικοῦ, διηγεῖται: Γὼ ν ἐκκλησιά μας ν ἔφτασα, ἓνα ντὰμ ἐκεῖ στή βρούσ' ἀπάν'... Ἦταν χαμπλή, ὅσο χῶνταν κόσμος. Καὶ ἡ ἐκκλησία τῆς Ἁγίας Παρασκευῆς τοῦ χωρίου Παλιούρι, ἣτις προέρχεται ἐκ τῶν ἀρχῶν τοῦ 18<sup>ου</sup> αἰῶνος εἶναι μὲν ὑψηλοτέρα (8×19,60 μ. ὕψ. 4 μ.), ἀλλὰ μόνον διὰ φεγγιτῶν δέχεται φῶς ἀπὸ τῆς στέγης (βλ. πίν. Ζ).

Ἐκ τῆς ὁμοιότητος ταύτης εἰς τὴν οἰκοδομίαν τῶν ἐκκλησιῶν καὶ τῶν παλαιότερων οἰκιῶν λαμβάνομεν ἐνδείξεις καὶ περὶ τοῦ χρόνου τῆς κτίσεως τῶν οἰκιῶν τούτων καὶ περὶ τῶν λόγων, οἱ ὅποιοι ἐπέβαλον τὴν τοιαύτην οἰκοδομίαν. Καὶ αἱ οἰκίαι δηλαδὴ αὗται προέρχονται ἐκ τῶν αὐτῶν καὶ αἱ ἐκκλησῖαι χρόνων ἤτοι ἐκ τῶν μέσων τοῦ 17<sup>ου</sup> καὶ τῶν ἀρχῶν τοῦ 18<sup>ου</sup> αἰῶνος ἢ καὶ ἐκ παλαιότερων χρόνων. Εἶναι δ' οὗτοι χρόνοι τουρκικῆς καταδυναστεύσεως, ἡ ὁποία ἐν Θράκῃ ὑπῆρξε βαρυτάτη. Διότι ἡ Θράκη ἦτο οἶονεὶ τὸ προαύλιον τῆς πρωτεύουσας, εἰς τὸ ὅποιον ἐξεχύνοντο ἀκολασταίνοντες οἱ γενίτσαροι καὶ οἱ ντελημπάσηδες. Οὗτοι ὑπῆρξαν ὁ φόβος καὶ τρόμος τῶν κατοίκων τῆς Θράκης, διὰ τοὺς ὁποίους γενίτσαρος ἐσήμαινεν ἀντάρτης, ληστής. Ἡ ἐμφάνισις των ἰσοδυνάμει διὰ τοὺς χριστιανοὺς μὲ τὴν καταστροφὴν τῆς περιουσίας των, τὸν κίνδυνον αὐτῆς τῆς ζωῆς καὶ τῆς τιμῆς των. Ἐκ τούτου τὰ χαμηλὰ καὶ σκοτεινὰ σπίτια, αἱ κρύπτει<sup>2)</sup> καὶ ἡ φυγὴ εἰς τὰ δάση καὶ τὰ βουνά. Ἀντὶ ἄλλων ἀποδείξεων παραθέτω ἐδῶ τὰς ἀφηγήσεις, τὰς ὁποίας κατέγραψα ἐκ τοῦ στόματος χωρικῶν τῆς Θράκης τὸ 1922.

<sup>1)</sup> Εἰς τὸ ὑπέρθυρον τοῦ ναοῦ ἀναγινώσκειται: † ἈΝΕΓΕΡΘΗ ΕΚ ΒΑΡΑΘΡΩΝ ΚΑΙ ἈΝΕΣΤΟΡΙΘΗ Ὁ ΘΗΟΣ ΟΥΤΟΣ ΝΑΟΣ ΤΟΥ ἘΝ ΑΓΙΟΙΣ ΠΡΟΣ ΗΜΩΝ ΑΘΑΝΑΣΙΟΥ ΑΡΧΙΕΠΙΣΚΟΠΟΥ ΑΛΕΞΑΝΡΥΑΣ ΤΟΥ ΜΕΓΑΛΟΥ ΔΙΕΞΟΔΟΥ ΚΑΙ ΔΑΠΑΝΙΣ ΤΩΝ ΕΥΛΑΒΕΣΑΤΩΝ ΙΕΡΕΩΝ ΚΑΙ ΕΥΓΕΝΕΣΑΤΩΝ ΑΡΧΟΝΤΩΝ ΤΗΣ ΑΥΤΗΣ ΧΟΡΑΣ. ΑΡΧΙΗΡΑΤΕΥΟΝΤΟΣ ΤΟΥ ΠΑΝΗΙΕΡΟΤΑΤΟΥ ΚΥΡΙΟΥ ΜΕΘΟΔΙΟΥ ΕΝ ΕΤΗ ΑΨΚΘ. ΖΣΑΖ.—Καὶ τὸν ἀρχιερέα τοῦτον δὲν ἠδυνήθη ν' ἀνεύρω εἰς τοὺς μέχρι τοῦδε δημοσιευθέντας Ἐπισκοπικοὺς καταλόγους.

<sup>2)</sup> Πρβ. τὰς κρυβησοτήρες τῆς περιφερείας Μετρῶν καὶ τοὺς φεγγίτας ἐν Θρακικοῖς, τόμ. 11 (1939) σελ. 353 κέ. καὶ 355.

1. *Ἦταν γενίτσαοῦ ἔδω, ντερέμπεῆδες*<sup>1)</sup>... *Κεῖν' ὄρζαν μαζεύουνταν μπουλούκ' κ' ἔπαιρναν τὰ χωργιά σβάρνα ἔσφαζαν, ἔκλεφταν, ἄρπαζαν, κόρωναν*<sup>2)</sup>... *Τὰ χωργιά εἶχαν τεπέδες*<sup>3)</sup> *φκιαγμέν' κ' εἶχαν φύλακα ἐκεῖ ἀπάν' κ' εἶχε τὸ μπαργιάκ'*<sup>4)</sup>. *Κόσμος, πὺν δούλευαν, τὰ μάτια τς τά χαν ἐκεῖ. Ἔμα ἔπεφτε τὸ μπαργιάκ', σκόλαζαν τὴ δουλειά τς καὶ κρύβουνταν νὰ σώσουν τὴ ψχή τς. Σήκουνε τὸ μπαργιάκ' ἐκεῖνος, ἔβγαιζαν πάλε στὴ δουλειά τς... Κάθε ἕνας εἶχε μέρος διγαίτερο κ' ἔβαζε τὴ ψχή τ' στὴν ἀσφάλεια. Αὐτὰ ὑπόφεροναν οἱ Χριστιανοὶ κεῖνα τὰ χρόνια (Κυανῆ, πρῶην Τσαουσλί, Δρόσος Μπουγούδης, ἐτῶν 62).*

2. *Ἔνα καβάκ'*<sup>5)</sup>, *ζάει ἀκόμα, ἔβαζαν ἕναν νὰ κοιτάζ'*. *ἄμα ἤγλιπαν κανέναν ἀντάρ*<sup>6)</sup> *νᾶρχιτι, κρύβνταν... Καὶ πανάθρα δὲν εἶχαν νὰ μὴ γλέπουν οἱ Τοῦρκ' σπὶτ' καὶ πααίζουν τὴ νύχτα (Καρωτή, Π. Πάλλας, ἐτῶν 67).*

3. *Γενιτσαριά διάερναν μὲ τὰ μπαργιάκια στὰ χωργιά, ὅτ' ἤθελαν ἔκαναν. Ἔβγαιζαν τὰ τσαρούχια τς καὶ τὰ διναν τὶς χριστιανοὶ νὰ τὰ σιργιανίσουν στὴν πλατεῖα... Ἔκαναν πολλὰ κακούδια. Κόσμος ἔφιβγαν στὰ μπαῖρια*<sup>7)</sup>, *στὰ ρουμάνια ὅπως ἀπ' τὴν Πανούκλα, ἔτσ' κι ἀπ' τς Τοῦρκ' (Μεταξάδες, Ἄπ. Σολιούδης, ἐτῶν 65).*

4. *Γενίτσαοῦ διάερναν στὸν κάμπο κι ἄμα ξαπόμενε κάνας μεθυσμένος, ἔπεφτε σὲ κάνα δέντρο, κοιμοῦνταν. Ἔστερα ξυπνοῦσε, νύχτα, ποῦ νὰ πάη;* *Ἄου ἤγλεπε φέξος, ἐκεῖ πάαιζε. Γι' αὐτὸ τὸ φράζαν τὸ σπὶτ' τόλόῦρα, νὰ μὴ φαίν'ται φέξος. Καὶ τὶς πόρτες τὶς ἔκαναν μικρές, ἄλογο νὰ μὴ χωράη μέσα. Θὰ μπῆς τρεῖς τέσσερις πόρτες, γιὰ νὰ βρῆς ποῦ κάθεται (Παλιούρι, Δημήτριος Μαγκίρας, ἐτῶν 51).*

5. *Ἦ Τούρκους, ἔρχουσαν καρσί τ'*<sup>8)</sup>, *σὰ δὲν ἔβγαζις τοῦ σαρίκ' σ' νὰ κάτσ'ς, σὶ σκότουνι. Πὸ σαράντα βήματα ἄμα τοὺν ἤγλιπυς, θανὰ βγάλ'ς τοῦ σαρίκ' σ' κὶ θανὰ κάτσ'ς νὰ τὸν καῖτερέσ'ς, ὄχ' μόνε κλεφτάδες γενιτσαροὶ, μὰ οὔλη Τουρκιά. Ἄπάνου σ' ἄλουγου ἀντὰ σαν, θανὰ κατεβῆς νὰ κάτσ'ς, θὰν ἄγιο νὰ τὸν καῖτεράς. Δὲν τὸν καῖτέρεσες, ἔστερα ὅσο ἔπαιρνε ἡ ράχ' σ' ἄρτικ*<sup>9)</sup>. *Ἄπὸ τέκεινο τὸ φόβο δὲν ἔφκιαναν καλὰ σπίτια κόσμος τὰ κόρωναν κεῖν' γενιτσαροὶ ἀπ' περνοῦσαν τό φκιαναν μιὰ καλυβούδα ἐκεῖ... Ποῦ παραθύρ' μπέ! Ἄώ ν ἐκκλησιά μας ν ἔφτασα, ἕνα ντάμ*<sup>10)</sup> *ἐκεῖ στὴ βρούσ' ἀπάν'. Θανὰ πάν νύχτα νὰ τὴν τσολιάσουν*<sup>11)</sup>, *γιὰ νὰ μὴν τρέχ'. Μὲ χωρὶς κεραμίδα πάν', παλιὰ σιάζ'*<sup>12)</sup> *ἔβαναν. Ἦταν χαμπλή, ὅσο χῶνταν κόσμος... Γενιτσαροὶ ἔρναν*<sup>13)</sup>, *ἔτρωγαν, ἔπ'ναν καὶ παρά-*

1) Περὶ τοῦ ντερέμπεη τοῦ Λουλέ Μπουργκάς Κατρη βλ. Θρακικά Δ' 57.

2) ἔκαιαν,

3) ὑψώματα,

4) σημαία,

5) ὄν. δένδρου, λεύκη,

6) ἀντάρτην, ἄτακτον στρατιώτην,

7) ράχεις, βουνά.

8) ἀπέναντι,

9) πιά, πλέον,

10) στάβλος,

11) σκεπάσουν,

12) καλάμια,

13) ἔρχονταν.



δες ἔπαιρναν. "Ο,τ' ἠῦρισκαν, τυριά θανά βροῦν, μέλια θανά βροῦν, καλὰ ροῦχα, ὄ,τ' ἠῦρισκαν, θανά τὸ πάρ'ν. Λαλοῦντας μὲ τὸ μπαργιάκ' ἔρναν. Ἐίκαζαν κόσμος, γυναῖκες ἔβγαιζαν στὰ μπαῖρια, πάαιναν, χῶνταν σὲ μιὰ ζίγρια<sup>1)</sup> μέσα, ζάρωναν, ὄσο νὰ περάσ'ν κεῖν'. Νά, τέτοια περνοῦσαν ἔπο τς Τοῦρκ'. Παπποὶ<sup>2)</sup> τὰ μολογοῦσαν. (Βρυσικόν, Κωνστ. Γκερόντογλου, ἐτῶν 85).

6. Ἐκαστὸ δρασκέλια δὲν κατέβαινε χριστιανὸς ἀπὸ τ' ἄλογο, θανά τὸν κόφουν ἀπ' τὸ ξύλο. Τὸν ἔκοβε τὸ κεφάλ' καὶ δὲ τὸν ἔμελε.... Τὰ σπίτια τὰ χτίζανε μέσα βαθιὰ καὶ τὴ θύρα τὴ χτίζανε χαμπλή, γιὰ νὰ μὴ μπαίν' ἄλογο. Οἱ Τοῦρκ' δὲν τὰ πάαιναν τ' ἄλογα στὸ παχνί' τὰ παίρναν μέσα στὸ σπὶτ' πὺν κάθουνταν... Γενίτσαρ' ἔρχουνταν ἐδῶ περσικτοί, γύρευαν κονάκ', ἔτρωγαν, ἤπ'ναν, γύρευαν καὶ δις' παρασί<sup>3)</sup>: ἔκαμα κόπο, ἔφαγα, ἤπια, θὰ μὲ πλερώσ'ς... "Ὅσα τοὺς ἔρχουνταν ἔκαναν, ξυλοφορτώματα, τυραννίες. "Ὅταν περνοῦσαν, εἶχαν τουμπελέκ'. Κόσμος μάθαιναν, γενιτσαραῖοι ἔρχουνταν: γυναῖκες, παιδιὰ τὶς φευγάτ'ζαν ὄξω στὸ βουνό' εἶχαν καὶ ὑπόγεια, κρυψιάνες καὶ κρύβουνταν. Πολλὲς πάθαιναν ἔπο φρίξες, σταναχώρια... Αὐτοὶ Γενίτσαρ' ἦταν αἷμα ἑλληνικό. "Ὅταν κούρσειψαν τὴν Ἑλλάδα, πῆραν μικρὰ παιδιὰ καὶ τὰ τουρκάλ'σαν καὶ τὰ ἔνομασαν γενίτσαροι (Κιουπλί, Γ. Παπάζογλου, ἐτῶν 86).

7. Πό'ναν καιρὸ γενιτσαροί, ντελημπάσ'δες: εἶχαν τεμπιλέκια<sup>4)</sup> καὶ γυροῦσαν, διάεροναν ἔκαναν πολλὰ κακούδια... Τὰ σπίτια τὰ φκίαναν χαμπλά, γιὰ νὰ μὴ φέρν'ν ἄλογα καὶ τὰ ροκόν'ν μέσα. Τοῦρκ' εἶχαν μεγάλα ἄλογα, δὲ χωροῦσαν τὰ δικὰ μας, μικρὰ ἄλογα, χωροῦσαν. (Κωστί, Γεώργιος Καροφυλλάκης, ἐτῶν 70).

8. Θ'μῶμι πὺν πιρνοῦσαν ντιλιμπάσ'δεις μὲ τὰ τεμπιλέκια. Εἶχαν πρῶσ'νου μπαργιάκ'. "Ὅποιον εῦρισκαν τὸν πατοῦσαν. Ἄχαμνοὶ ἀνθρῶπ'. "Υστισα τς ἔμασαν τὰ λουριά. Ποῦ νὰ σὶ δγιοῦν μὲ ζ'νάρο, μὲ μπγιάλια<sup>5)</sup>! σὶ τὰ παίρναν, σὶ ξιγύμνουσαν, ποῦ τ' ἄφ'ναν! (Δαδιά, Ἄθανάσιος Ἀλεξίου, ἐτῶν 80).

9. Γενιτσαροὶ ἔναν καιρὸ διάεροναν, ἔτσο κομιτᾶτα μὲ τὰ νταούλια, χωργιὸ σὲ χωργιό. Καρὰ Φεῖμς ἀντάρος<sup>6)</sup> περνάει! "Ἐπαιρναν ὄπ' ἦταν καλὰ κορίτσια, νυφοῦδες, σκότωναν. Τουρκικὸς βασιλιᾶς τς εἶχε δῶσ' ἄδεια, δὲ μποροῦσε νὰ τς κάμ' ζάπ<sup>7)</sup>, δὲ μποροῦσε νὰ βρῆ εὐκολία. Πάει ἕνας Ἀρμένος καὶ τὸν λέει τὸν βασιλιᾶ: ἐγὼ θὰ βρῶ εὐκολία: ἕνας Ἀρμένος σούκωσε ἀνταρία, μάζωξέ τους καὶ δῶσ' τους φωτιά μὲ τὰ τόπια. Αὐνοὶ οὐλ' μαζεῦσαν, γράφκαν σ' ἕνα βασιλικὸ κτῆμα μέσα,

<sup>1)</sup> θάμνον, <sup>2)</sup> πάπποι, παππαῖοι - παπποί: γενίτσαροι, γενιτσαραῖοι, γενιτσαροί.

<sup>3)</sup> πληρωμὴ γιὰ τὰ δόντια, <sup>4)</sup> τεμπελίκι, τουρκ. ἀποσκευὴ ὑποζυγίου, κατόπιν αὐτὸ τὸ ὑποζύγιον (Παπαζαφειροπούλου, Περισυναγωγή γλωσσ. ὕλης 1887 σ. 506), <sup>5)</sup> ποδοπάνια.

<sup>6)</sup> Ἴσως πρόκειται περὶ τοῦ τρομεροῦ Κιρτζαλη ἀρχιληστοῦ Καρὰ Φετζῆ, περὶ οὗ βλ. Θρακικά, τ. Β' σ. 288 κέ.

<sup>7)</sup> Νὰ τοὺς ὑποτάξῃ.

τέλεψαν, θὰ πααίνουμε. Ἄρχεῦει βασιλιᾶς ὕστερα μὲ τὴ φωτιά, μὲ τὰ τόπια, τς ἔκαψε οὐλ'. Κεῖν' πού ταν ἀπέξω αὐτὰ τὰ χέρια τὰ πελεκοῦσαν, τὰ σβοῦσαν νὰ μὴν ἔχουν τὸ νταμκᾶ<sup>1)</sup> καὶ τς κόφουν. (Σφραγιδα εἶχαν, κίνα σημεῖο στὰ χέρια, τ' ὄνομά τς γιόκσα<sup>2)</sup> τέτοιο λογιῆς). Κ' ἔπειτα διέταξε βασιλιᾶς ἀβνοὺς καὶ τὰ λημόρια<sup>3)</sup> τς νὰ τὰ σπάστε, νὰ μὴ μείν' σημάδ' γενιτσάρκο· εἶχαν κεφάλια μεγάλα, διέταξε καὶ κεῖνα τὰ λιάν'σαν νὰ μὴ φαίν'ται, νὰ μὴν ἀκούγονται κ' ὕστερα ἔβγαλαν τὸ νιζάμ ἀσκέο<sup>4)</sup>. (Ἀμπελάκια, πρῶην Κουλακλί· Στέργιος Ἀσημάκης, ἐτῶν 65).

Πρὸς τὰς ἀφηγήσεις ταύτας τῶν χωρικῶν συμφωνοῦν καὶ αἱ εἰδήσεις τῶν ξένων περιηγητῶν. Οὕτω ὁ Robert Walsh, περιηγηθεὶς τὴν Ἀνατ. Θράκην περὶ τὰς ἀρχὰς τοῦ ΙΘ' αἰῶνος, ἀναφέρει «συμμορίας στρατιωτικῶν ληστῶν», αἱ ὁποῖαι «ἐξετέλουν ἐπιδρομὰς εἰς τὴν ὕπαιθρον», περὶ δὲ τοῦ ντερέμπεη τοῦ Λουλέ Βουργάζ λέγει: «ἐδέσποζε τοῦ Βουργάζ μὲ τέσσαρας χιλιάδας κακοποιούς, οἱ ὅποιοι καθ' ἑκάστην διέπραττον παρεκτροπὰς καὶ οἱ ὅποιοι δὲν ἦσαν ἢ κοινοὶ κλέπται»<sup>5)</sup>. Καὶ ὁ Ἐβλιᾶ Τσελεμπῆς, Τοῦρκος περιηγητῆς τοῦ ΙΖ' αἰῶνος<sup>6)</sup>, περιγράφων τὰς οἰκίας τῆς Μάκρης λέγει: «Αἱ θύραι καὶ τὰ παράθυρα ὄλων τῶν μὴ μουσουλμανικῶν οἰκιῶν εἶναι πολὺ μικραὶ. Αἱ θύραι δὲ ἐκτὸς τούτου εἶναι τοποθετημέναι πολὺ ὑψηλά, διὰ νὰ μὴ ἔρχονται μουσαφιραῖοι μὲ ἄλογα καὶ καταλύουν εἰς τὰς οἰκίας των»<sup>7)</sup>. Ἐκ τῶν ἀνωτέρω δυνάμεθα νὰ συναγάγωμεν, ὅτι εἰς τὴν διαμόρφωσιν τῶν θρακικῶν οἰκήσεων πλὴν τῶν γεωγραφικῶν συνετέλεσαν καὶ παράγοντες ἱστορικοί.

Ποία ἡ ἐξάπλωσις τοῦ τύπου τούτου τῆς οἰκίας ἀνὰ τὴν Θράκην δὲν δύναμαι ἀκριβῶς νὰ καθορίσω. Ἐξ ἀνακοινώσεως τοῦ καθηγητοῦ Στ. Κυριακίδου, γενομένης πρὸ ἐτῶν πρὸς τοὺς ἐταίρους τῆς ἐν Ἀθήναις Ἐπιστημονικῆς Ἑταιρείας, βεβαιοῦται ἡ ὑπαρξίς καὶ ἐν τῇ Δυτικῇ Θράκῃ «ὠρισμένου τῶν οἰκήσεων τύπου, ὅστις ἀποτελεῖται ἐκ δύο παρακειμένων δωματίων, ὧν τὸ μὲν λέγεται σπῖτ', τὸ δὲ κιλλάο, καὶ ἐνὸς πρὸ αὐτῶν ὑποστέγου, ἐλευθέρως δεχομένου τὸν ἥλιον καὶ προστατεύοντος τοὺς ἐνοίκους ἀπὸ τῆς ἀμέσου ἐπιδράσεως τῶν καιρικῶν μεταβολῶν<sup>8)</sup>». Ἐκ τῆς ἐρεῦνης δέ, τὴν ὁποίαν ἐνήργησα κατὰ τὸ προπαρελθὸν ἔτος μεταξὺ χωρικῶν προσφυγόντων εἰς τὴν Ἑλλάδα ἐκ τῆς ΒΑ Θράκης, συνάγεται ὅτι ὁ τύπος οὗτος τῶν οἰκήσεων ἐκτείνεται πρὸς βορρᾶν μέχρι τοῦ Αἴμου.

<sup>1)</sup> σημάδι, <sup>2)</sup> ἢ <sup>3)</sup> μνημόρια, μνήματα, <sup>4)</sup> τὸν τακτικὸν στρατόν.

<sup>5)</sup> Θρακικά, Δ' 57 καὶ 61. Ἀκόμη τὸ 1834 ὁ Βιζύης Κοσμᾶς ἐκθέτων ἐν ἐπιστολῇ τὴν οἰκτρὰν ἀπὸ ἀπόψεως ἀσφαλείας κατάστασιν τῆς Ἀνατ. Θράκης γράφει: «Ἡ θάλασσά μας λέγεται Μαύρη· τὰ ναυαγία της εἶναι μπόλικα. Ἦ ξηρὰ μας ὡσαύτως ἐπικινδυνεστέρα τῆς θαλάσσης...» (Αὐτόθι τόμ. Α' σελ. 273). Διὰ τὸν λόγον τούτον καὶ παλαιότερον ἢ Ἀν. Θράκη ἦτο ἀραιὰ κατφκημένη καὶ σχεδὸν ἠρημωμένη (αὐτ. Α' 108 καὶ 119).

<sup>6)</sup> Περὶ Ἐβλιᾶ Τσελεμπῆ βλ. Ἐπετ. Ἐτ. Βυζ. Σπ. ΙΔ' 490.

<sup>7)</sup> Θρακικά, τ. Ε' σ. 187 κέ.

<sup>8)</sup> Ἀθηνᾶ, 33 (1921) 201.

Οὕτω εἰς τὰ παρὰ τὴν Μεσημβρίαν χωρία Ἀηβλάσην, Ναίμονα, Κότζιακο, Μπάνα, Ἄσπρον, Ἀετόν, Ραβδᾶ κλπ., ὅπου κατῴκει ἀπ' αἰώνων ἀμιγῆς ἑλληνικὸς πληθυσμὸς, τὰ σπίτια ἦσαν ἢ *δίπλα* (διπλανὰ) ἢ *στό μάκρος*. Καὶ τὰ μὲν πρῶτα (εἰκ. 16) εἶχον τὸ ὑπόστεγον, τὸ ὁποῖον ἐκεῖ ἐλέγετο *μπρούσι*<sup>1)</sup>, ἐπὶ τῆς μακρᾶς πλευρᾶς, ἐπὶ τῆς ὁποίας καὶ αἱ θύραι τῶν δύο παρακειμένων δωματίων ἠνοίγοντο, ὡς καὶ εἰς τὴν περιοχὴν τοῦ Ἐβρου. Τὸ *μπρούσι* ἦταν κρεμασιὸ ἀπ' τὸ σπῖτ' *μποροῦσε*

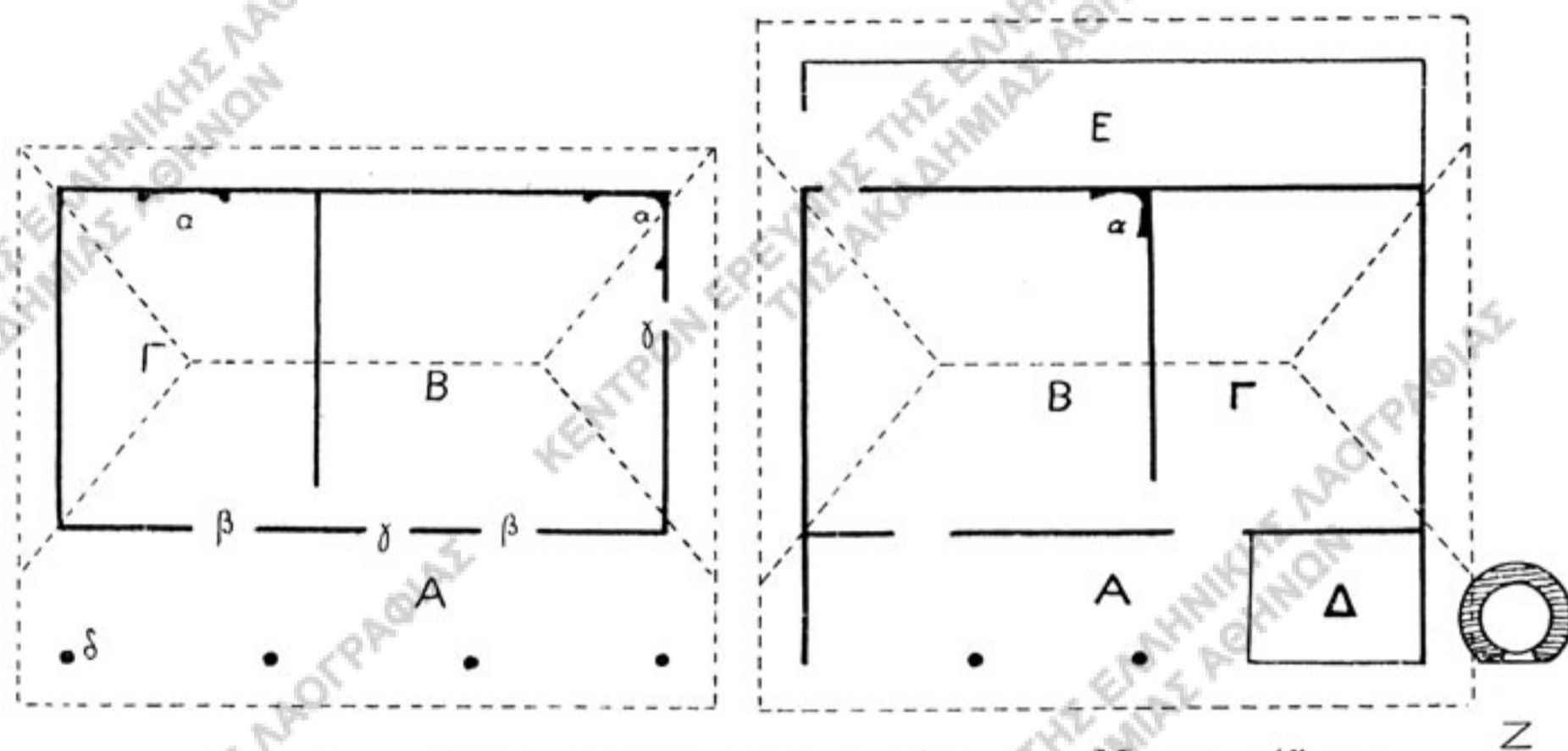

Εἰκ. 16. - Σπίτια «δίπλα» τῶν χωρίων τοῦ Μικροῦ Αἴμου, κατὰ περιγραφὴν χωρικῶν

1) τοῦ Ναίμονα

A μπρούσι,  
B σπῖτι,  
Γ πισινὴ (κάμαρα),  
α γωνιά,  
β θύρα,  
γ παράθυρο,  
δ στῦλος.

2) τῆς Μπάνας

A μπρούσι,  
B σπῖτι, α γωνιά,  
Γ πισινὴ,  
Δ ροντᾶς,  
E ἀχούρ,  
Z φούρνος.

καὶ πίσ' νὰ τὸ κρεμάσ' καὶ νὰ κάμ' ἀχούρ' τότες ἄνοιγεν ἓνα πορτὶ ἀπ' τὸ σπῖτ' γιὰ νὰ πηαίν' νὰ γλέπ' τὰ πράματα. Πολλοὶ στό μπρούσι' ξεχώρ'ζαν ἓνα ροντᾶ ἢ ἓνα ἀμπάρ (εἰκ. 16, 2). Τὰ δὲ δεύτερα ἦτοι τὰ σπίτια, ποὺ ἦσαν *στό μάκρος* (εἰκ. 17), εἶχον τὸ ὑπόστεγον, ὡς καὶ τὴν εἴσοδον εἰς τὸ κύριον δωμάτιον (σπῖτ'), ἐπὶ τῆς στενῆς πλευρᾶς τῆς οἰκίας, ἦσαν δὲ ἀμφοτέρων τῶν τύπων, καὶ τοῦ προ-στύλου καὶ τοῦ ἐν παραστάσιν. Ὅπισθεν τοῦ σπιτιοῦ ὑπῆρχεν ἄλλο δωμάτιον, τὸ ὁποῖον ἐκ τῆς θέσεώς του ἐλέγετο *πισινὸ* καὶ ἐχρησίμευεν, ὡς καὶ τὸ κελλάρι τῶν ἄλλων οἰκιῶν, εἰς ἀποθήκευσιν τῶν δημητριακῶν καὶ φύλαξιν τοῦ ἀλεύρου, τῶν σκευῶν κλπ.<sup>2)</sup> Πολλοὶ ἔδεναν τὰ ζῶα τς μέσ' στό πισινό' γι' αὐτὸ εἶχε καὶ πλάγια

<sup>1)</sup> Περὶ τὸ *μπρούσι* ἢ *ἀμπρούσι*, τ' *ἀμπρούσια* ἢ τὰ *μπρούσια* τοῦ σπιτιοῦ τοῦ Ρουμλουκιοῦ τῆς Μακεδονίας, Ἀγγελ. Χατζημιχάλη, Ἑλλην. λαϊκὴ τέχνη. Ρουμλούκι κλπ. Ἀθῆναι 1931, σ. 26.

<sup>2)</sup> Μέσα στό πισινό' εἶχε καὶ *κουφίνες*, *ἀμπάρια*, ποὺ παίρνανε καὶ εἴκοσ' κοιλὰ. Ἦταν

θύρα. Ἄλλος κρέμαζεν ἀπὸ ἴνα μέρος κ' ἔκαμνεν ἀχούρ' πιὸ πολὺ τὸ κρέμαζεν ἀπὸ ἡλιόβγαλμα<sup>1)</sup>. Ἐννοεῖται ὅτι ὁ χῶρος οὗτος διετίθετο καὶ ὡς δωμάτιον γιὰ τὸν

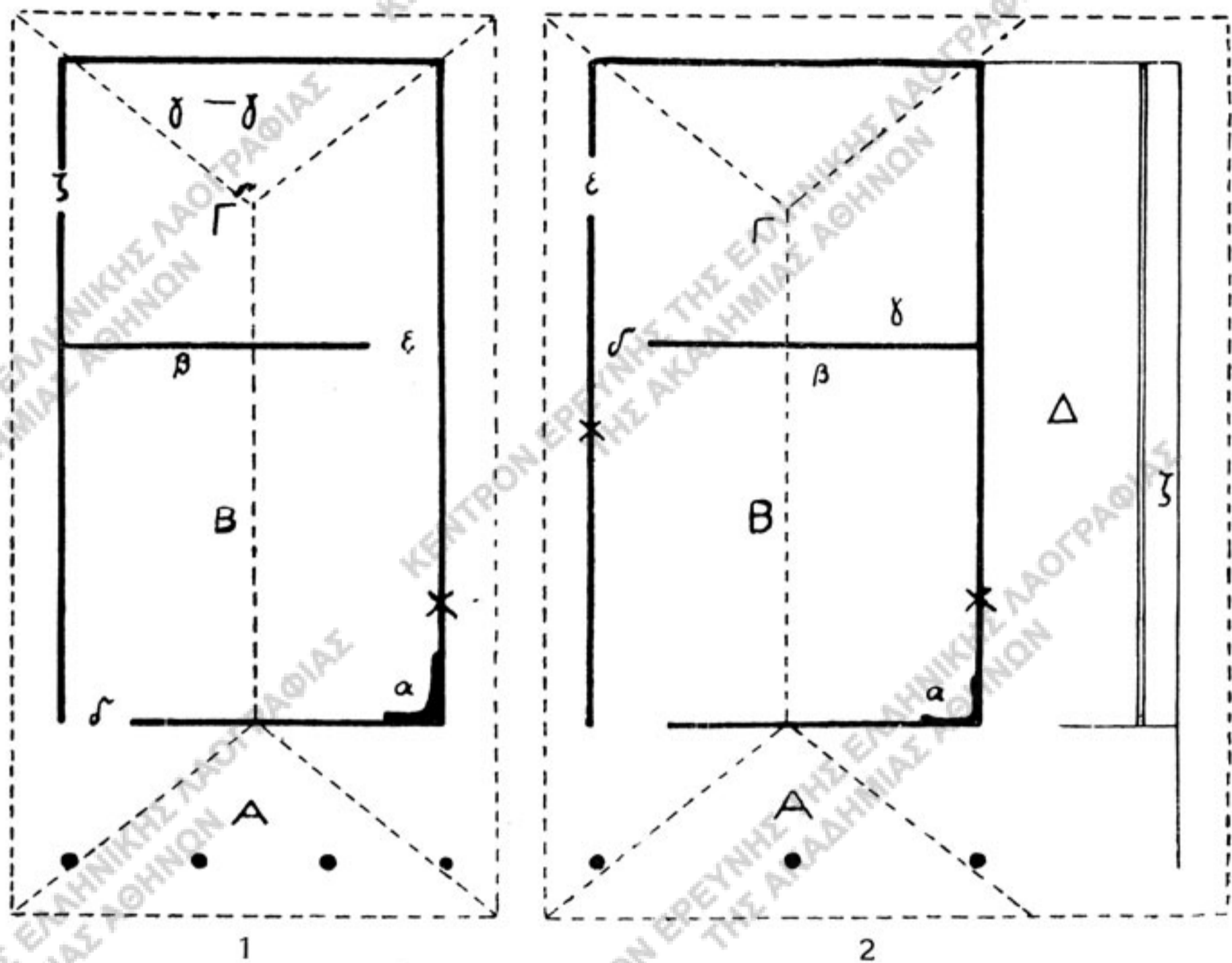

Εἰκ. 17. - Σπίτια «σιτὸ μάκρος» τοῦ Μικροῦ Αἵμου, κατὰ περιγραφὴν χωρικῶν

1) ἐκ Ραβδᾶ

A χαγιάτι, α γωνιά,  
B σπίτι, β πῖλα (γίκος),  
Γ πσιωὸ γ-γ κοφίνες,  
δ θύρα,  
ε μεσιανὴ θύρα,  
ζ πλάγια θύρα,  
× παραθυράκι.

2) ἐκ Μπάνας

A μπρούστι, α γωνιά,  
B σπίτι, β πῖλα (ροῦχα πιλιασμένα),  
Γ πσιωὸ, γ μεσαῖος τοῖχος «καλκάν'» φθάνων  
Δ ἀχούρ.  
εὗς τὴν στέγην,  
δ θύρα μεσιανή,  
ε θύρα πλάγια,  
× παραθυράκι,  
ζ παχιά.

παντορεμένο γιὸ καὶ τότε κατεσκευάζετο καὶ ἐστία<sup>2)</sup>. Καὶ τῶν δύο τούτων τύπων αἱ οἰκίαι εἶχον τὴν ἐστίαν εἰς τὴν γωνίαν, τὴν δὲ στέγην ἄνευ ὀροφῆς. Ὁ σκεπὸς ἦταν ἀταβάνωτος (εἰκ. 18) καὶ γινόταν μὲ τέσσερα νερά (στέγη τετρακλινῆς)· εἶχε ὅμως καὶ μὲ δύο νερά (στέγη ἀμφικλινῆς). Ἄμα τὸ σπῖτ' εἶναι ψηλὸ, σκόν'

μὲ βιογῖ (σογιόντ [= ἰτέα], βαγιά) καὶ τὰ χριζαν ἀπόξω... (βλ. πίν. I, τὴν κάτω εἰκόνα). Πρὸβλ. «κονφίνια» ἐπιχρισμένα μὲ χῶμα εἰς τὸ Ρουμλούκι (Χατζημιγάλη, ἔνθ' ἄν. σ. 29).

<sup>1)</sup> Πρὸς ἀνατολάς. <sup>2)</sup> Στενομέτωπον οἰκίαν μὲ προστώφον ἐν παραστάσιν εἶδον ἐγὼ πρὸ ἐτῶν ἐν Μπάνα, φιλοξενηθεὶς δ' εἰς αὐτὴν διενυκτέρευσα ἐν τῷ προστώφῳ (Λαογρ. Γ' 170).

κρέμασ' πὸ τέσσερα μέρια. "Αμα εἶναι μὲ δύο νερά, σκὼν' κρέμασ' μόνο ἔπο δύο μέρια... Πρωτινὰ σπίτια, στῆς Τουρκίας τὸν καιρό, δὲν εἶχαν καθόλου παράθυρο, γὰ μὴν ἔχ' φέγγος. Καταπόδ<sup>1)</sup> ἄνοιγαν παράθυρο στὸ πλάϊ.

Κατὰ ταῦτα εἰς τὴν περιοχὴν τοῦ Μικροῦ Αἴμου διακρίνονται ἀναλόγως τῆς προσόψεως δύο τύποι οἰκιῶν, ἡ πλατυμέτωπος (σπίτι δίπλα) καὶ ἡ στενομέτωπος (σπίτι στὸ μάκρος), ἣτις ἦτο ἐκεῖ ἐπικρατεστέρα. Εἰς ἐδάφη μάλιστα ἐπικλινῆ ὁ κάτωθεν τοῦ ὑποστέγου χῶρος ἐσχημάτιζεν ὑπόγειον, τὸ ὁποῖον ἐχρησίμευεν ὡς στάβλος καὶ παρεῖχεν εἰς τὸ κτίριον ἐπὶ τῆς προσόψεως ὄψιν διωρόφου οἰκίας (βλ. εἰκ. 29). Εἰς τὸ ἐσωτερικὸν ὅμως τῆς βορείου Θράκης καὶ δὴ εἰς τὰ περὶ τὸ Καβακλί χωρία (Καρυές, Σιναπλί, Μεγάλο καὶ Μικρὸ Μπογιαλίκι κλπ.) ἐπε-

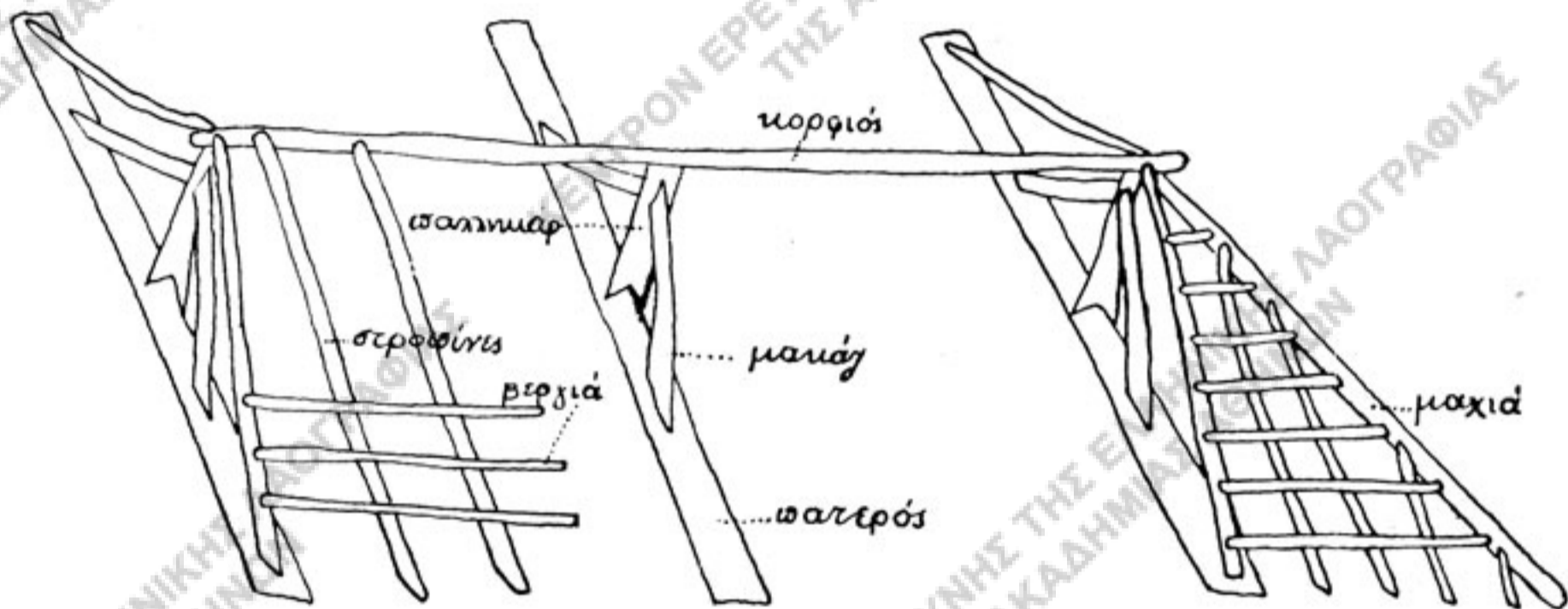

Εἰκ. 18. - Ὀνοματολογία στέγης<sup>2)</sup>.

κράτει τὸ διπλανὸ σπίτι. Ὅθεν εἰς τὴν περιοχὴν τοῦ Μικροῦ Αἴμου διατηρεῖται ἐν ὅλῃ αὐτοῦ τῇ ζωτικότητι καὶ ὁ τύπος τοῦ λεγομένου μεγάρου, ὅστις ἀποτελεῖ τὴν ἀρχικὴν τῆς οἰκίας μορφήν ἐν συγκρίσει πρὸς τὴν πλατυμέτωπον οἰκίαν, τὴν ἔχουσαν τὴν στέγην ἀμφικλινῆ. Καὶ εἶναι μὲν ἀληθές, ὅτι ἡ στενομέτωπος οἰκία τοῦ Αἴμου εἶναι διθάλαμος, ἐνῶ παντοῦ, ὅπου αὕτη παρουσιάζεται, σύγκειται ἐξ ἐνὸς μόνον θαλάμου ἢ τὸ πολὺ πλουτίζεται μὲ ἐν προστώον ἐπὶ τῆς στενῆς πλευρᾶς, ὡς ἐν Niedersachsen, ἐν Βανδέα, παρὰ τοῖς Βάσκοις, εἰς τὴν δυτικὴν δασώδη χώραν τοῦ Καυκάσου κ.ά., μεμονωμένως δὲ εἰς τὰς ἀποκέντρους παρακτίους στέππας τῶν μεσογειακῶν χωρῶν<sup>3)</sup>, ἀλλὰ καὶ ἡ διμερὴς ἢ καὶ τριμερὴς σύνθεσις αὐτῆς, τοῦλάχιστον διὰ τὰς Ἑλληνικὰς χώρας, δὲν εἶναι ἄγνωστος, ἀπαντῶσα ἔκπαλαι ἐν Θεσσαλίᾳ καὶ ἀλλαχοῦ<sup>4)</sup>.

<sup>1)</sup> Κατόπιν. <sup>2)</sup> Πρὸβλ. Ἐπετ. Ἐτ. Βυζ. Σπ. ΙΒ' 95 κέ. <sup>3)</sup> Oelmann, ἐνθ' ἄν. σ. 54.

<sup>4)</sup> Χρ. Τσοῦντα, Αἱ προϊστορικαὶ ἀκροπόλεις Διμηνίου καὶ Σέσκλου, 1908, σ. 50 καὶ 90. Η. Bule, Orchomenos, München 1907 σ. 97, πίν. III c, 119 καὶ 121. Βλ. καὶ Γ. Π. Οἰκονόμου, Ὁ ἐκ τοῦ Ἀργείου Ἡραίου πῆλινος οἰκίσκος ἐν Ἀρχαιολ. Ἐφημ. 1931 σ. 22.

Ὡς φαίνεται, ὁ τύπος οὗτος τῆς θρακικῆς οἰκίας προσαρμόζεται τόσον τελείως εἰς τὰς ἀνάγκας τοῦ γεωργικοῦ πληθυσμοῦ, ὥστε οἱ Θραῖκες χωρικοὶ καὶ κατὰ τὴν ἐγκατάστασίν των εἰς τὴν Μακεδονίαν, ὅσας ἀφείθησαν μόνοι νὰ κτίσουν τὰς οἰκίας των, ἐφήρμοσαν τὸ σχέδιον τὸ ἐκ τῆς παλαιᾶς πατρίδος γνώριμον εἰς αὐτούς. Τοῦτο παρατήρησα πρὸ διετίας εἰς τὸ χωρίον Σκούταρι τῶν Σερρῶν, ὅπου εἶναι ἀπὸ τοῦ 1925 ἐγκατεστημένοι πρόσφυγες ἐκ τῆς περιφερείας Ἀδριανουπόλεως (βλ. πρόσοψιν ἐν πίν. Ζ, 2 καὶ σχέδιον ἐν εἰκ. 19). Αἱ μόναι διαφοραὶ συνίστανται εἰς τὴν οἰκοδομήσιμον ὕλην, ἐπειδὴ ἀντὶ λίθων καὶ κεράμων ἐχρησιμοποιήθησαν πλίνθοι ὠμαὶ καὶ χόρτον, δι' ἔλλειψιν δὲ οἰκονομικῶν μέσων καὶ διὰ τὸ ἐπεῖγον τῆς στεγάσεως τῆς οἰκογενείας ἐστὶα δὲν κατεσκευάσθη εἰς τὴν ἐξετασθεῖσαν οἰκίαν. Πρὸς τούτοις αἱ ὀριζόντιοι δοκοί, ἐπὶ τῶν ὁποίων στηρίζεται ἡ στέγη,

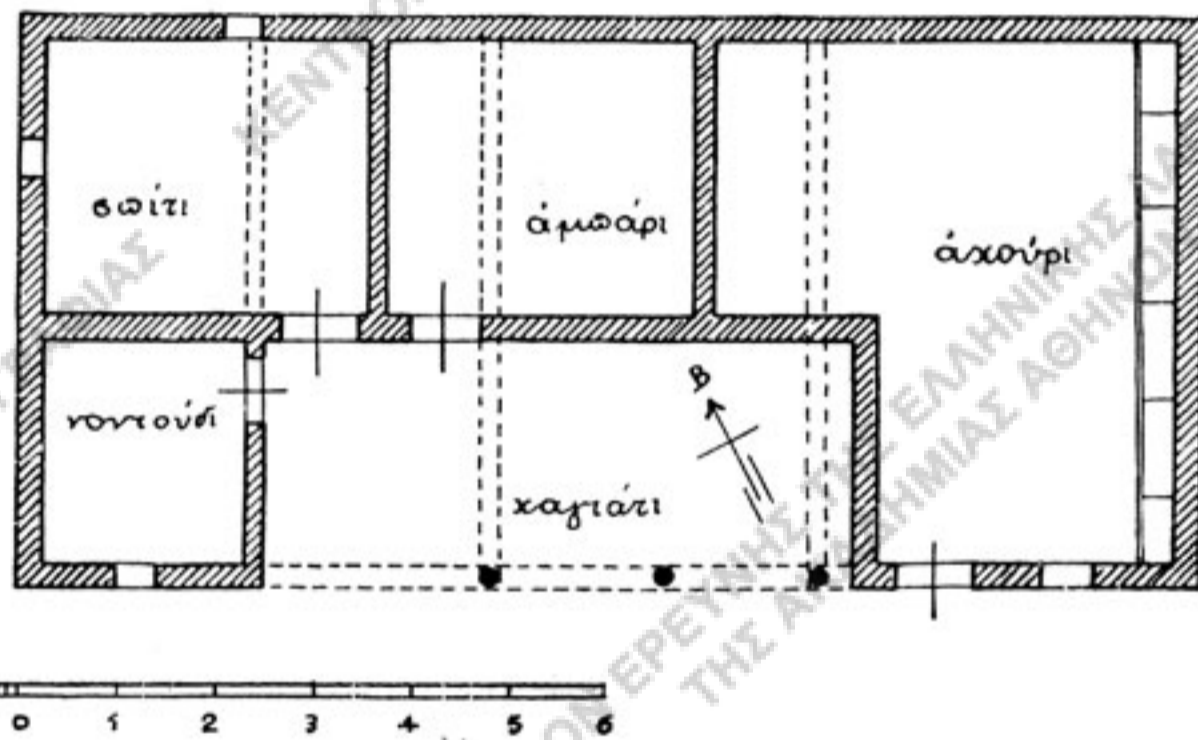

Εἰκ. 19. — Κάτωρις οἰκίας Γιάννη Μολχιτούδη, Σκούταρι Σερρῶν.

φθάνουν μέχρι τῆς προσόψεως τοῦ ὑποστέγου, τὸ δὲ κορυφαῖον ξύλον τῆς στέγης πίπτει εἰς τὸ μέσον αὐτῶν. Οὕτω ἡ στέγη τῆς οἰκίας, ἥτις διὰ τῆς προσθήκης τοῦ ὑποστέγου εἶχε καταστῆ ἀσύμμετρος, ἀνέκτησεν ὅλην αὐτῆς τὴν συμμετρίαν.

Τόσον δ' ἀπαραίτητον στοιχεῖον οἰκοδομῆς θεωροῦν οἱ Θραῖκες χωρικοὶ τὸ ὑπόστεγον, τὸ ὁποῖον ὄχι μόνον τὴν εἴσοδον προστατεύει κατὰ τῆς βροχῆς, ἀλλὰ καὶ παρέχει εὐάερον καὶ ἐν ταύτῳ προφυλαγμένον τόπον διαμονῆς<sup>1)</sup>, ὥστε καὶ εἰς οἰκήματα κατασκευασθέντα δι' αὐτοὺς ὑπὸ τῆς ὑπηρεσίας ἐποικισμού, ὅπου, ὡς μὴ ὄφειλε, παρελείφθη τὸ τόσον χρήσιμον καὶ ὠραῖον τοῦτο στοιχεῖον οἰκοδομῆς, προσετέθη κατόπιν ὑπ' αὐτῶν τῶν ἰδίων. Τοῦτο ἠδυνήθην νὰ παρατηρήσω εἰς τὸ χωρίον Πολύκαστρον παρὰ τὴν Ἀξιούπολιν τῆς Μακεδονίας, ὅπου εἶναι ἐγκατεστημένοι πρόσφυγες ἐκ Σιναπλὶ καὶ Ραβδᾶ τῆς Βορείου Θράκης. Δι' ἐπεκτάσεως

<sup>1)</sup> Περὶ τοῦ ἡλιακοῦ τῆς βυζαντινῆς οἰκίας βλ. Ἐπ. Ἐτ. Βυζ. Σπουδ. IB' 113 κέ.

δηλ. τῆς στέγης κατὰ μὲν τὴν πρόσοψιν ἐσχημάτισαν ὑπόστεγον, εἰς ἓν ἄκρον τοῦ ὁποίου ἀπεχώρισαν μικρὸν δωμάτιον, κατὰ δὲ τὰς ἄλλας πλευρὰς τῆς οἰκίας προσέθηκαν χώρους διὰ στάβλον καὶ ἀχυρῶνα καὶ ἀποθήκας. Οὕτως ἡ οἰκοδομὴ ἀπέκτησε πληρότητα καὶ συμμετρίαν εἰς τὴν διάταξιν τῶν χώρων, παρέχουσα καὶ ἐξωτερικῶς ἁρμονικὴν ὄψιν.

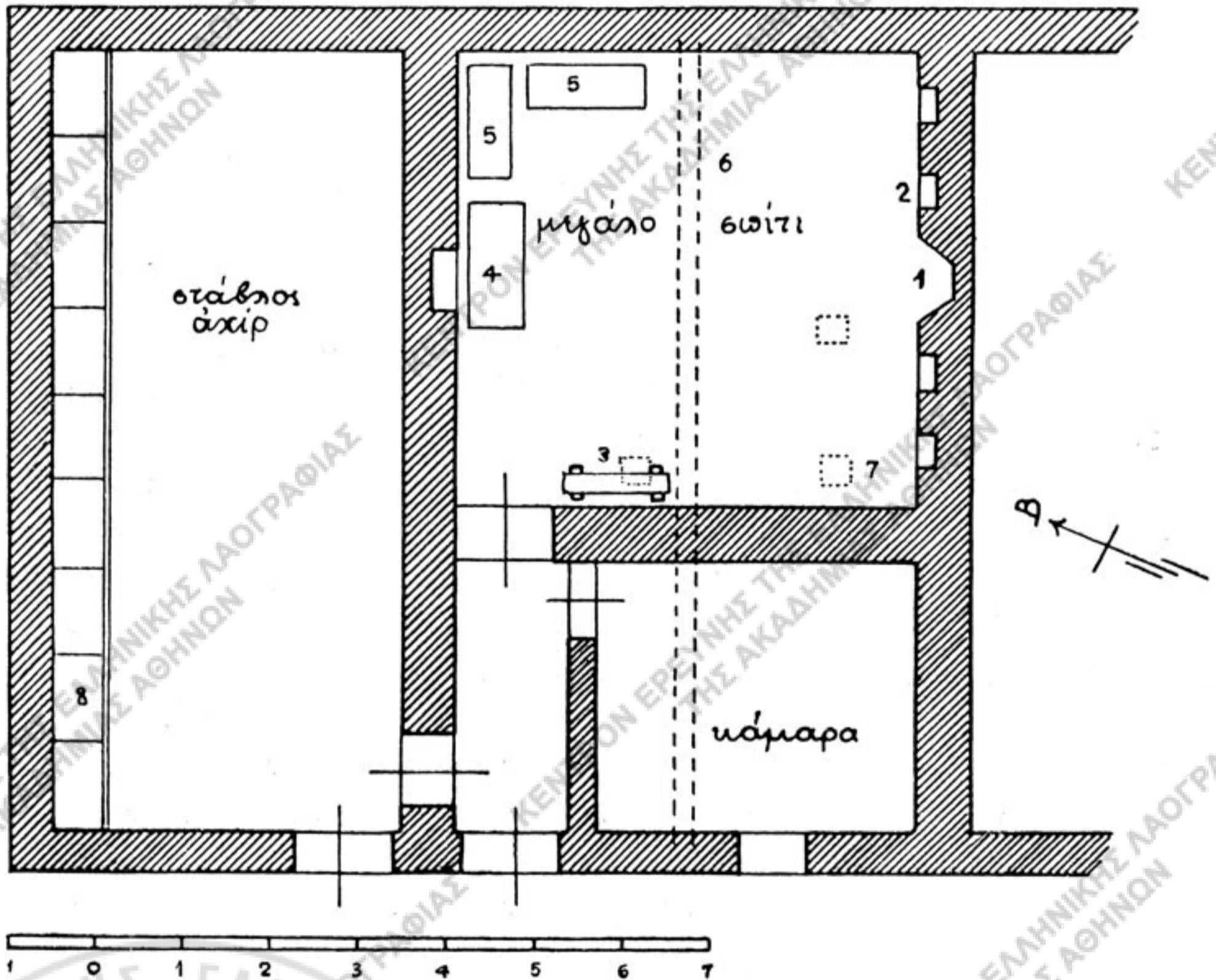

Εἰκ. 20. - Κάτοπις τῆς οἰκίας Παύλου Κόμαρη εἰς τὸ χωρίον Καραβία.

- |           |             |                      |
|-----------|-------------|----------------------|
| 1 τζάκι,  | 4 ἀμπόρι,   | 7 μπατζᾶς, φεγγίτης, |
| 2 καμάρα, | 5 σεντούκι, | 8 παγιά.             |
| 3 γίκους, | 6 γρεντιά,  |                      |

Ἄλλ' ὅτι ἡ τοιαύτη κατασκευὴ δὲν εἶναι τι ξένον εἰς τοὺς κάμπους τῆς Μακεδονίας, ἠδυνήθην ὁ ἴδιος νὰ ἐξακριβώσω κατὰ τὸ αὐτὸ λαογραφικόν μου ταξίδιον εἰς τὸ χωρίον Καραβία (Μπουνάριτσα), κείμενον εἰς ἀπόστασιν 20 χλμ. βορείως τῆς Θεσσαλονίκης. Καὶ ἐκεῖ ἡ μονώροφος οἰκία ἐμφανίζει ὅμοιον πρὸς τὴν θρακικὴν οἰκίαν τύπον, ἀλλ' ἐξελιγμένον ὡς πρὸς τὸ ὑπόστεγον. Εἰς τὸ παρατιθέμενον σχέδιον τῆς οἰκίας Παύλου Κόμαρη (εἰκ. 20), κτισθείσης πρὸ 64 ἐτῶν,

τὸ ὑπόστεγον κλεισθὲν τελείως διὰ τοίχου περιελήφθη ὀργανικῶς εἰς τὸ ὅλον οἰκοδόμημα· ὅθεν ἡ στέγη αὐτοῦ δὲν ἀποτελεῖ ἐπέκτασιν τῆς στέγης τῆς οἰκίας (κρέμαση κατὰ τὴν γλῶσσαν τῶν χωρικῶν), ἀλλὰ μέρος αὐτῆς ὀργανικόν, ὡς εἶδομεν καὶ εἰς τὴν οἰκίαν τοῦ χωρίου Σκούταρι. Τὸ κορυφαῖον δηλ. ξύλον μετεκινήθη πρὸς τὸ ὑπόστεγον, ὥστε πίπτει εἰς τὸ μέσον τῆς πλευρᾶς τοῦ ἀετώματος, ἣτις ἐπεξετάθη διὰ τοῦ ὑποστέγου (βλ. πίν. Η, 1)· διὸ καὶ ὁ πρόσθιος τοῖχος τοῦ ὑποστέγου, ἐπὶ τοῦ ὁποίου στηρίζεται τὸ ἄκρον τῆς ὀριζοντίας δοκοῦ, κατεσκευάσθη εἰς τὸ αὐτὸ πάχος μὲ τοὺς λοιπούς. Οὕτω τὸ ὑπόστεγον ἀπέβη ὑψηλότερον καὶ διαιρεθὲν διεμορφώθη εἰς μικρὸν δωμάτιον καὶ διάδρομον. Ὁ φωτισμὸς καὶ ἔδῳ γίνεται διὰ φεγγιτῶν ἀνοιγμένων ἐπὶ τῆς στέγης, ἀλλ' αἱ ὀπαὶ εἶναι μεγαλύτεραι (0,20 × 0,30) καὶ στεγάζονται ἐν εἴδει φωταγωγῶν διὰ πλακός. Μόνον πρὸ τινῶν ἐτῶν ὁ ἰδιοκτῆτης ἤνοιξε μικρὸν παράθυρον ἐπὶ τοῦ ἀνατολικοῦ τοίχου τοῦ μεγάλου δωματίου καὶ συγχρόνως ἔφραξε δύο ἐκ τῶν φεγγιτῶν τῆς στέγης<sup>1)</sup>. Κελλάρι εἰς τὴν ἐν λόγῳ οἰκίαν δὲν ὑπάρχει, ἐπειδὴ αὕτη ἀνήκει εἰς συγκρότημα οἰκιῶν, ἔχουσῶν μίαν κοινὴν ἀποθήκην.

Πλήρες καὶ καθ' ὅλα ὅμοιον τὸ σχέδιον τῆς ἀγροτικῆς οἰκίας, τὸ ἐκ τῆς Θράκης γνωστὸν εἰς ἡμᾶς, εὐρίσκομεν δυτικώτερον εἰς τὸ λεγόμενον Ρουμλούκι, τὴν μεταξὺ Ἀλιάκμονος καὶ Ἀξιοῦ περιοχὴν. Εἰς ἀπόδειξιν παραθέτω διάγραμμα οἰκίας τοῦ Γιδᾶ, ὡς τοῦτο κατηρτίσθη ὑπὸ τοῦ καθηγητοῦ L. Schultze Jena<sup>2)</sup>. Καὶ ἀπλῆ σύγκρισις αὐτῆς πρὸς τὰ σχέδια τῶν θρακικῶν οἰκιῶν ἀρκεῖ, διὰ ν' ἀποδείξῃ τὴν ταυτότητα τῆς μακεδονικῆς πρὸς τὴν θρακικὴν οἰκίαν. Καὶ ὑπάρχει μὲν διαφορὰ ὡς πρὸς τὴν οἰκοδομήσιμον ὕλην, διότι αἱ οἰκίαι τοῦ Ρουμλουκιοῦ εἶναι κατεσκευασμέναι ἐκ κορμῶν δένδρων καὶ κλάδων καὶ ἔστεγασμέναι διὰ καλάμων καὶ χόρτων (ραγάζι), ἀλλ' ἡ διαφορὰ αὕτη εἶναι ὅλως ἐξωτερικὴ, ὀφειλομένη εἰς εἰδικοὺς λόγους<sup>3)</sup>. Ὁ αὐτὸς δὲ τύπος ὑπόκειται προφανῶς καὶ εἰς τὰ σχέδια τῶν

<sup>1)</sup> Τὸν καιρὸ τὴν Τουρκία ποῦ μπορούσες νὰ ἔχ'ς παράθυρο! Φόβος ἦταν, οἱ Γκέκηδες χαλνοῦσαν χωργιά. Εἴχαμε μπατζάδες, τρεῖς ἦταν στὸ μεγάλο τὸ σπὶτ'. Τοὺς δυὸ τοὺς σφαλῆξαμε, γιατί ἔρχονταν κρύο τὸ χειμῶνα (Παῦλος Κόμαρης).

<sup>2)</sup> Makedonien, Jena 1927, πίναξ XLIII.

<sup>3)</sup> Ὁ Schultze Jena εἰς τὴν χρησιμοποίησιν ὀργανικῶν ὑλῶν ἐν Γιδᾶ διαβλέπει τὸν πρόγονον τῆς οἰκοδομίας τρόπον καί, μολονότι εἰς τὴν ἑλληνικὴν οἰκίαν τοῦ Γιδᾶ εὐρίσκει πλὴν τῆς πολυμεροῦς συστάσεως καὶ πολιτιστικὰ στοιχεῖα, ὁποῖα εἰς τὴν χωρικὴν οἰκίαν τοῦ σλαβικοῦ Κοηjisko ἐλλείπουν, οἷα ἡ χωριστὴ διαμονὴ διὰ τοὺς ἀνθρώπους, ἡ κλίνη, ἡ ξυλίνη στρωσίς διὰ τὰ ζῶα, ἡ καπνοδόχος διὰ τὴν ἐστίαν, ἡ ἐξαίρετος καλαισθησία εἰς τὴν ἐνδυμασίαν τῶν γυναικῶν κλπ., παρὰ ταῦτα τάσσει αὐτὴν εἰς βαθμίδα ἐξελίξεως κατωτέραν τῆς οἰκίας τοῦ Κοηjisko (Makedonien σελ. 81). Οἱ λόγοι ὅμως τῆς χρησιμοποίησεως κατωτέρων ὑλικῶν διὰ τὴν οἰκοδόμησιν τῆς οἰκίας εἰς τὸ Ρουμλούκι πρέπει ν' ἀναζητηθοῦν εἰς ἱστορικὰ καὶ πρακτικὰ αἴτια. Καὶ πρῶτον τὰ χωρία τοῦ Ρουμλουκιοῦ ἀνήκον μέχρι τοῦ 1912 εἰς Τούρ-





1. Δοκός και στηρίγματα της στέγης της οικίας Π. Κόμαρη εις τὸ χωρίον Καραβία. (Εἰς τὸν φωτεινὸν κύκλον τὸ ἄνοιγμα τοῦ φεγγίτου).

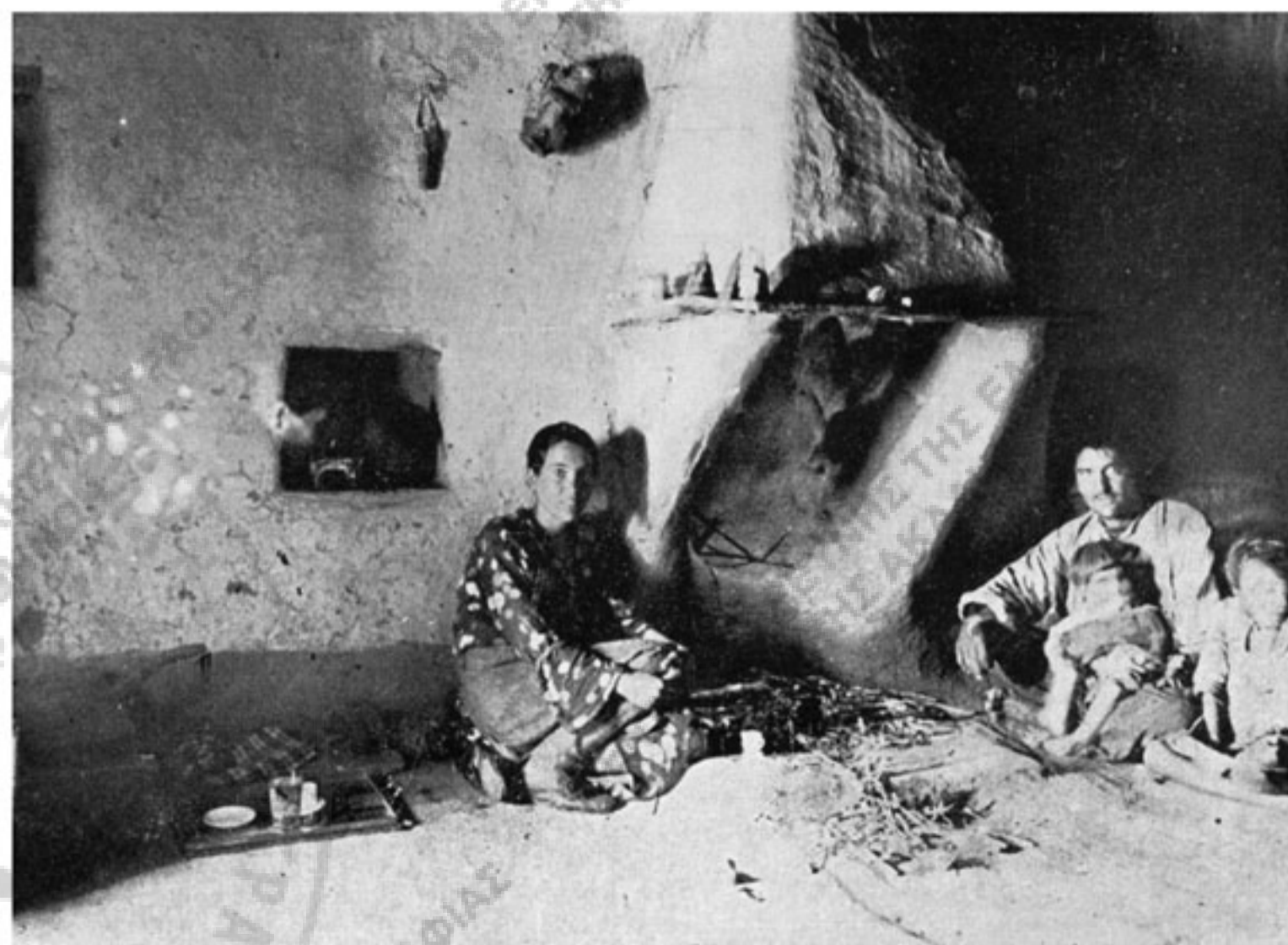

2. Γύρω εἰς τὸ τζάκι τῆς ἰδίας οικίας.



1. Προσθία (ἀνατολική) ὄψις οἰκίας (Α) Παλιουρίου.



2. Ὁπισθία (δυτική) ὄψις τῆς ἄνω οἰκίας.

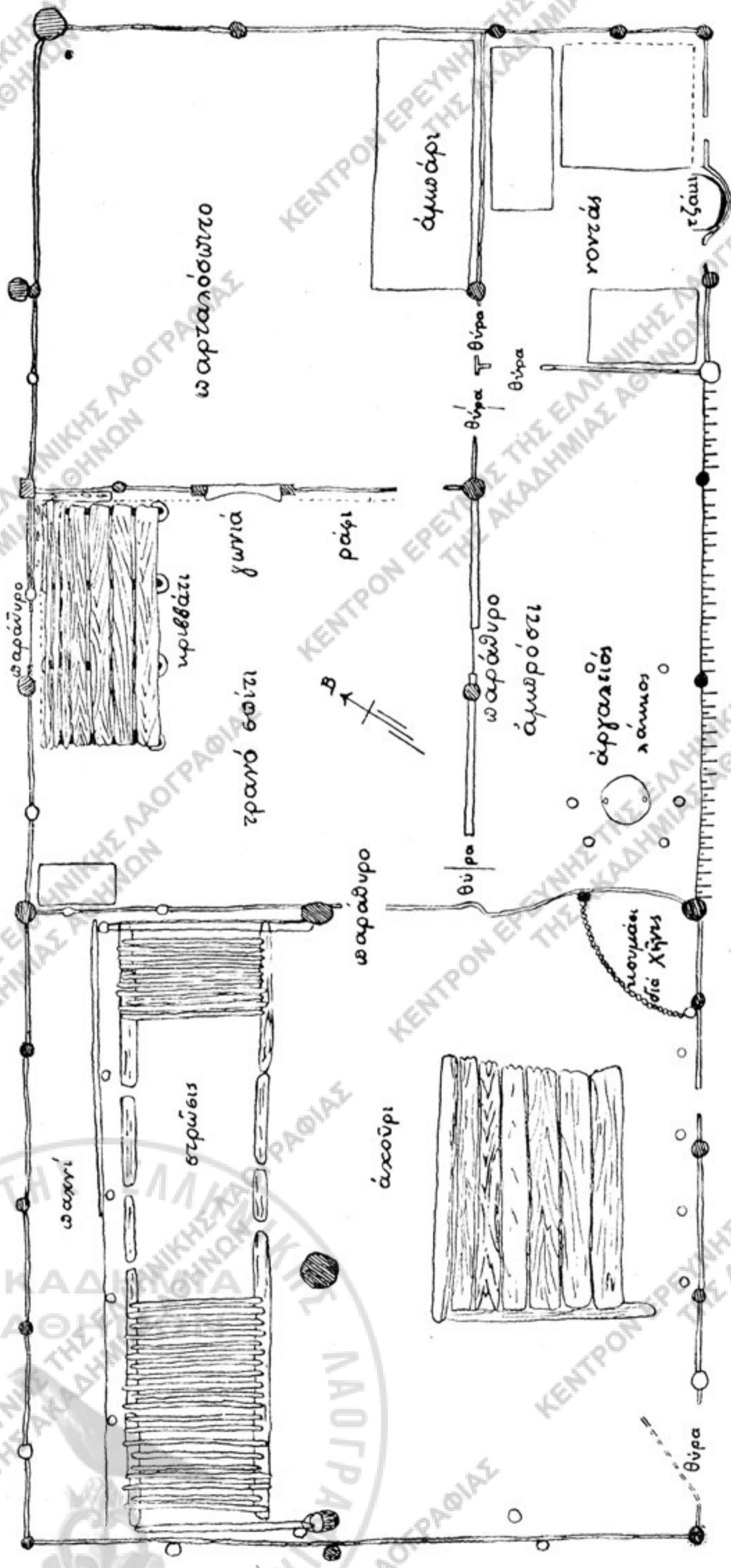

Είχ. 21. - Κάτοπις οίκιας του Γιδά κατά τον καθηγητήν I. Schultze Jena.

διωρόφων οίκων και τοῦ παρὰ τὰς Σέρρας χωρίου Σουμπάσκιοῦ και τοῦ παρὰ τὴν Βόλβην Ἴρι μπουτσάκ, τὰς ὁποίας ἐπίσης ἐμελέτησεν ὁ Schultze Jena<sup>1)</sup>.

Ὅτι δὲ και νοτιώτερον ἀπαντᾶται ὁ αὐτὸς τύπος οἰκήσεων, συνάγεται ἐκ τῆς ἐρεῦνης, τὴν ὁποίαν ἐντολῆ τῆς Ἀκαδημίας Ἀθηνῶν ἐνήργησε τὸ 1934 ἐν τῇ ἐπαρχίᾳ Ἐλασσῶνος ὁ Δ. Λουκόπουλος. Παραθέτω ἐδῶ τὴν περιγραφὴν αὐτοῦ, ἣτις ἀπόκειται ἐν τῷ Λαογραφικῷ Ἀρχεῖῳ ὑπ' ἀριθ. 981 β' σ. 603 κέ. «Τὸ σπίτι στὸ Δαμάσι και στ' ἄλλα χωριά τῆς Ποταμιᾶς<sup>2)</sup> εἶναι μακρυνάρια. Τὸ σπίτι ποὺ ἔχω σχεδιασμένο ἀπέναντι (εἰκ. 22) εἶναι παλιὸ τοῦ Δαμασιοῦ και εἶναι διπλοκατοικία. Στὸ μισὸ μένει ὁ ἕνας οἰκογενειάρχης ἀδελφὸς και στὸ ἄλλο ὁ δεύτερος. Ὅπως και στὸ σχέδιο φαίνεται, στὴ μέση τοῦ σπιτιοῦ ὑπάρχει μιὰ στοά, τὸ χαγιάτι, ὅπως τὸ λένε (α). Δυὸ κολῶνες ξύλινες κρατοῦν τὴ στέγη τοῦ χαγιατιοῦ, ποὺ εἶναι συνέχεια τῆς στέγης τοῦ σπιτιοῦ. Μέσα στὸ βάθος διακρίνονται δύο πόρτες· εἶναι αἱ δύο εἴσοδοι, ἡ μία τοῦ ἑνὸς και ἡ ἄλλη τοῦ ἄλλου ἀδελφοῦ. Τὸ κάθε διαμέρισμα, ἄς ποῦμε, ἔχει δύο δωμάτια. Τὸ ἕνα εἶναι, ὅπως μπαίνει κανεὶς ἀπὸ τὴν εἴσοδο, τὰ ἄλλα ἀριστερὰ και δεξιὰ. Τὰ μεσιανὰ τὰ δωμάτια δὲν φωτίζονται παρὰ ἀπὸ τὴν εἴσοδο. Κ' ἐπειδὴ θὰ ἦταν σκοτεινὰ, ὅταν εἶναι κλεισμένη ἡ εἴσοδος, ἔχουν φτειαγμένους φεγγίτες στὴ στέγη (β). Φεγγίτες ρήχνουν φῶς και στὰ ἄλλα, τὰ ἀκρινὰ δωμάτια, γιατί κι αὐτὰ δὲν φωτίζονται ἐπαρκῶς ἀπὸ τὰ μόνα παραθυράκια ποὺ ἔχουν στὸν μπροστινὸ τους τοῖχο (γ). Τὰ μεσιανὰ δωμάτια χρη-

κους μπέηδες, οἱ ὁποῖοι διὰ τὴν κτίσιν τῶν κατοικιῶν μόνον τὴν προχειροτέραν ἐν τῷ τόπῳ ὕλην διέθετον ἦτοι ξύλα και καλάμια ἐκ τῶν βαλτωδῶν ἐκείνων περιοχῶν. Δεύτερον ἡ ὅλη περιοχὴ ὑπέκειτο μέχρι πρὸ ὀλίγων ἐτῶν εἰς τοὺς ἐκ τῶν πλημμυρῶν τῶν ποταμῶν κινδύνους· ἐκ τούτου οἱ πασσαλόκτιστοι τοῖχοι παρείχον ἀσφάλειαν μεγαλυτέραν τῶν πλινθίνων, διότι λίθοι ἐν τῇ πεδιάδι δὲν ὑπῆρχον, ἔπρεπε δὲ νὰ μεταφέρωνται ἐκ μακρῆς ἀποστάσεως. Τὴν ἐξήγησιν ταύτην μοῦ ἔδωσαν οἱ λόγοι τοῦ Γ. Κόμαρη ἐκ τοῦ χωρίου Καραβία: *Τὰ σπίτια εἶναι μὲ ξύλα, γιατί ἐρχότανε τὸ νερό, ἔσπναν τὰ ποτάμια τὰ μεγάλα και καταστρέφονταν τὰ χωριά. Ἄν ἦταν μὲ πλιθί, θὰ τὸ γκορεμοῦσε. Τώρα ρήχνει τὸ σοβᾶ και ἀπομένουν τὰ ξύλα ὕστερα τὸν ξαναφκιάνον τὸ σοβᾶ. Ἔτσι πιὸ στερεὸ εἶναι μὲ τὰ ξύλα παρὰ μὲ τὰ πλιθιά, και μὲ τὴν πέτρα μακάρ... Ὅσο νὰ περάσ' τὸ νερό, ἀνεβαίν'ν ἀπάν' στὸ τσατί... Και κεραμίδ' δὲν βάν'ν ἀπάν', γιατί κἀν' βάρος ἡ σκεπή· κ' ὕστερα εἶχαν τὸ σαμάκ' (σιάζ') μπόλ'κο, ὁ κάμπος γεμᾶτος, ἦταν και χωρὶς ἐξοδο. - Ἡ ἐργασία γένταν μὲ μεντζί, μαζεύονταν ἀναμεταξύ, βοηθοῦσαν κ' ἐφκίαναν τὸ σπίτι. Νὲ μᾶστορη ἦθελε, νὲ τίποτε. Κανόνιζε τὰ μέτρα, κάρφωνε τὰ ξύλα, ἄρχιζε νὰ πλέκ', τό χριζε κι ὄλα, ἔβαζε και τὸ σαμάκ' ἀπάνου, τό φκίανε τὸ σπίτι. Τὸ ξύλο βαστάει τὸ σοβαντίζ', δὲν τ' ἀφήν' νὰ πέσ' ὁ σοβᾶς, νὰ τὸ ἰδῆ ἡ βροχὴ...» Πρβλ. και Ἀγγ. Χατζημιχάλη, Ἑλλ. λαϊκὴ τέχνη, Ἀθῆναι 1931, σ. 26 και 31.*

<sup>1)</sup> Makedonien, πίν. LXXXI, LXXXII και LXXXIII.

<sup>2)</sup> Ποταμιὰ λέγεται ὁ κάμπος ποὺ εὐρίσκεται νοτίως τῆς Ἐλασσῶνος, γιατί ἀνάμεσά του περνάει ὁ παραπόταμος τοῦ Πηνειοῦ Ξεριᾶς (Τιταρήσιος).

σιμοποιούνται καὶ γιὰ ἀποθήκες. Ἐκεῖ μπαίνει τὸ σιτάρι καὶ τὸ καλαμπόκι σωρὸς σὲ μιὰ γωνιά. Ἀπέξω ἀπὸ τὸ κάθε διαμέρισμα κολλητὰ στὸν τοῖχο εἶναι ἓνα πεζούλι ὑψηλὸ ὡς δύο πιθαμὲς ἀπὸ τὸ ἔδαφος τῆς αὐλῆς. Ἔχει σχῆμα ἐλλείψεως καὶ τὸ ἔχουν ἀλειμμένο μὲ πηλὸν ντόπιον. Αὐτὸ μοιάζει σὰν εἶδος μπαλκονιοῦ καὶ χρησιμοποιεῖται γιὰ νὰ κοιμοῦνται τὰ καλοκαίρια. Λέγεται *σοφᾶς* (δ). Τὸ δωμάτιο πὺ ἀντιστοιχεῖ στὸ *χαγιάτι* λέγεται *μέσα χαγιάτι*, πρὸς διάκρισιν ἀπὸ τὸ ἄλλο, πὺ τὸ λένε *ὄξω χαγιάτι*. Οἱ πόρτες τοῦ σπιτιοῦ κλείνονται μὲ *μάνταλο*, ἓνα ξύλο πὺ κινεῖται πάνω καὶ κάτω κ' εἶναι στηριγμένο στὸ ὑπέρθυρο τῆς πόρτας. . . . (σελ. 617). Ρώτησα γιὰ ποιὸ λόγο τὰ παλιὰ σπίτια τὰ εἶχαν τυφλά, δίχως παράθυρα, καὶ μοῦ εἶπαν, ὅτι

δὲν ἐπέτρεπεν ὁ ἀγᾶς νὰ ἔχη παράθυρα τὸ σπίτι».

Ἄτυχῶς ὁ Λουκόπουλος δὲν ἐξήτασεν, ἂν ἡ οἰκία, τὴν ὁποίαν περιγράφει, ἐκτίσθη ἐξ ἀρχῆς ὡς διπλοκατοικία ἢ ἀπέβη τοιαύτη κατόπιν διασκευῆς. Τὸ γεγονός ὅμως, ὅτι αὕτη κατοικεῖται ὑπὸ δύο ἀδελφῶν, ἐπιτρέπει νὰ ὑποθέσωμεν, ὅτι προέρχεται ἐκ κληρονομίας καὶ ὅτι ἀρχικῶς καὶ τὸ μέσα χαγιάτι ἀπετέλει ἓνα ἐνιαῖον χῶρον, ὁ ὁποῖος θὰ διηρέθη, ὅταν ἡ οἰκία περιῆλθεν εἰς τοὺς ἀδελφούς. Διότι καὶ κατωτέρω (σ. 619. 626) περιγράφων ὁ Λουκόπουλος τὸ ἐσωτερικὸν τοῦ μονόσπιτου, ὡς καὶ τοῦ ἀνωγειαστοῦ σπιτιοῦ, τῆς Ποταμιάς διακρίνει τρεῖς χώρους: τὸ μεσιανὸ ἢ μέσα χαγιάτι, τὸν οὐντὰ μὲ τὴν γωνιά καὶ τὸν καλὸν ἢ μουσαφίρ οὐντὰ.

Κατὰ ταῦτα καὶ ἡ οἰκία τῆς θεσσαλικῆς ταύτης περιοχῆς δὲν διαφέρει οὐσιωδῶς τῆς μακεδονικῆς καὶ θρακικῆς οἰκίας καὶ δύναται νὰ παραβληθῇ πρὸς τὴν ἀνωτέρω περιγραφείσαν οἰκίαν τοῦ χωρίου Κωστί, ἀπὸ τῆς ὁποίας διαφέρει κυρίως κατὰ τοῦτο, ὅτι εἰς τὰ δωμάτια περιελήφθησαν καὶ τὰ πρὸ αὐτῶν μέρη τοῦ ὑπο-

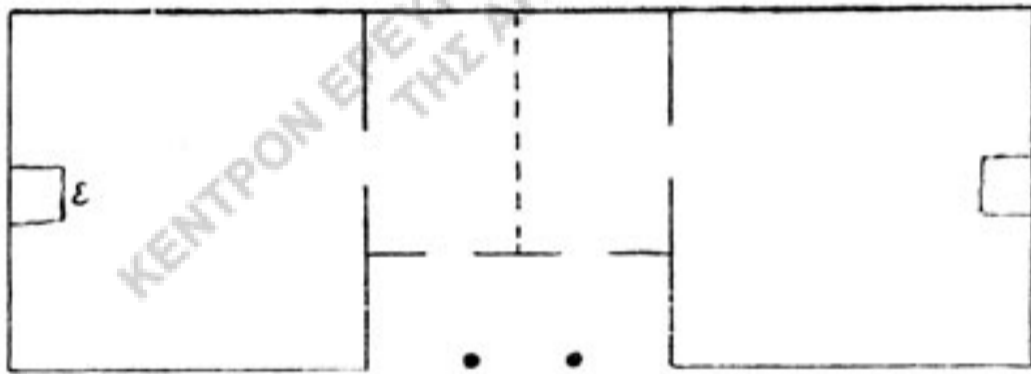
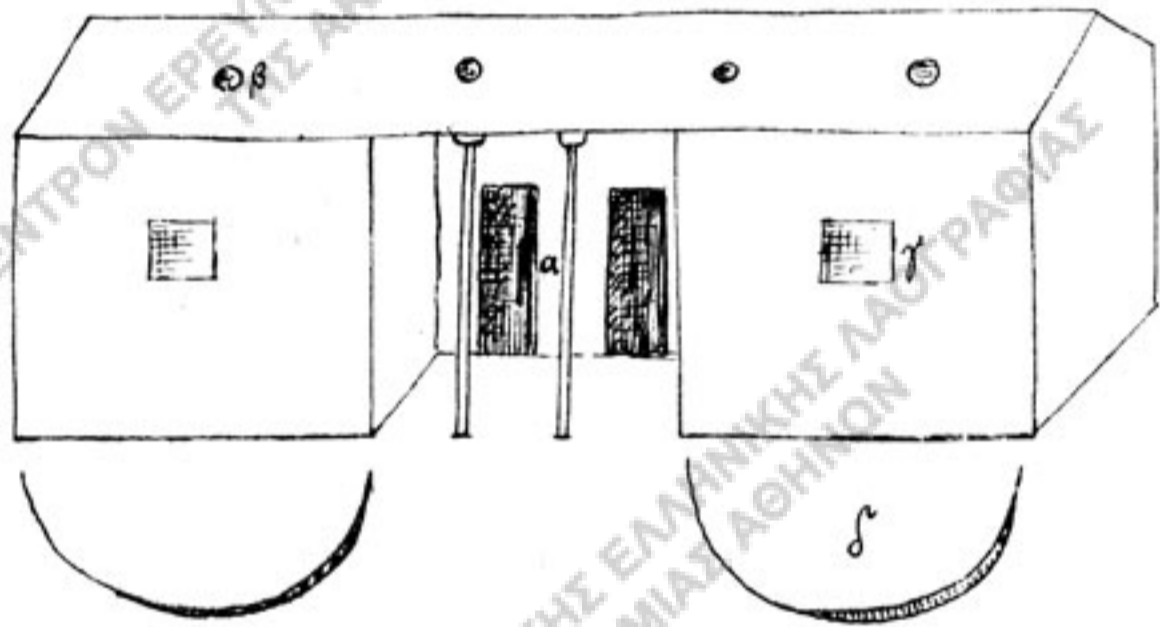

Εἰκ. 22. - Ἀναπαράστασις προσόψεως καὶ κάτοπις παλαιοῦ σπιτιοῦ τοῦ Δαμασιοῦ (κατὰ Δ. Λουκόπουλον).

α χαγιάτι, δ σοφᾶς,  
β φεγγίτης, ε γωνιά.  
γ παράθυροι,

στέγου, ὅπερ ὅμως, ὡς εἶδομεν; δὲν εἶναι ἀσύνηθες καὶ ἐν Θράκη (προβλ. οἰκίας Εὐαγγέλου καὶ Σταύρου Ταταρίδη τοῦ χωρίου Λάβαρα, εἰκ. 8 καὶ 9).

Συγκεφαλαιοῦντες τ' ἀνωτέρω παρατηροῦμεν, ὅτι καθ' ὅλην τὴν βορείως τοῦ Αἰγαίου ἀπλουμένην ζώνην ἀπὸ τῶν Καμβουνίων ὀρέων καὶ τοῦ Βεομίου μέχρι τοῦ Μικροῦ Αἴμου καὶ τοῦ Εὐξεινίου Πόντου, παρὰ τὴν παρατηρουμένην ποικίλιαν μορφῶν, ἐπικρατεῖ εἰς τὰς ἀγροτικὰς περιοχὰς ὁ αὐτὸς τύπος μονωρόφων οἰκημάτων, ὅστις διὰ τῆς ἐπικλινούσας στέγης σαφῶς διαστέλλεται τῆς ἐπιπεδοστέγου οἰκίας, τῆς ἐπικρατούσης ἀνὰ τὰς νήσους τοῦ Αἰγαίου. Ἡ βορειοελληνικὴ ἀγροτικὴ οἰκία ἀνήκει εἰς τὴν λεγομένην πλατυμέτωπον οἰκίαν, σύγκειται δὲ ἐκ δύο ἢ τριῶν κυρίων μερῶν καὶ ἐκ προστόφου ἤτοι ἀνοικτῆς στοᾶς μετὰ ξυλίνων στύλων μεταξὺ τῶν παραστάδων. Ἐν τῇ ἀπηροτισμένη αὐτῆς μορφῇ ἡ βορειοελληνικὴ οἰκία παρουσιάζει τὴν τριμερῆ σύστασιν, τὴν ἀνταποκρινομένην εἰς τὰς ἀνάγκας τοῦ γεωργικοῦ βίου· ἐπειδὴ δὲ καὶ ἡ περαιτέρω ἐπαύξησης αὐτῆς εἶναι εὐχερῆς, τὸ μὲν διὰ τῆς ἐν μέρει ἢ ἐν ὅλῳ περιφράξεως τοῦ ὑποστέγου, τὸ δὲ διὰ προσθηκῶν κατὰ τὰς πλευρὰς τῶν ἀετωμάτων, ἡ οἰκία αὕτη δύναται νὰ συνενώνη ὑπὸ τὴν αὐτὴν στέγην ὅλους τοὺς ἀπαραιτήτους διὰ τὴν ἀνάπτυξιν τῆς οἰκιακῆς οἰκονομίας τοῦ ἀγρότου χώρους. Οὕτως ἀπαρτίζεται ἐν ἐνιαῖον σύνολον, τὸ ὁποῖον καὶ ἐξωτερικῶς παρέχει ἁρμονικὴν καὶ ἐπιβλητικὴν ὄψιν. Ἐννοεῖται ὅτι τῆς τοιαύτης ἐξελίξεως προηγῆθη καὶ ἐδῶ ἡ ἀπλουστάτη μορφή τῆς ἐξ ἐνὸς δωματίου οἰκήσεως, ὡς ἐμφαίνεται ἐκ τοῦ ὀνόματος *σπίτι*, τὸ ὁποῖον, ὡς εἶδομεν, ἀποδίδεται εἰς μόνον τὸ δωμάτιον, τὸ περιλαμβάνον τὴν ἐστίαν καὶ ἐνιαχοῦ καὶ τὴν σιταποθήκην, ἐπικρατῆσαν πιθανῶς ἐκ τῶν χρόνων, καθ' οὓς τὸ δωμάτιον τοῦτο ἀπετέλει τὴν ὅλην κατοικίαν<sup>1)</sup>. Μόνον δ' εἰς τὰ ὄρεινα παρὰ τὴν Μεσημβρίαν χωρία διετηρήθη ἐν ὅλῃ τῇ ζωτικότητι αὐτῆς καὶ ἡ στενομέτωπος οἰκία ἤτοι ὁ τύπος τοῦ καλουμένου μεγάρου.

### β') Διώροφοι οἰκίαι.

Αἱ εἰκόνες τοῦ πίνακος Θ δεικνύουν δύο ὄψεις παλαιᾶς οἰκίας (Α) τοῦ χωρίου Παλιούρι, τὴν ἀνατολικὴν καὶ τὴν δυτικὴν. Τὸ ἰσόγειον τοῦ κεντρικοῦ τμήματος τῆς οἰκίας (εἰκ. 23) εἶναι ὕψους 1,55 μ. καὶ περιλαμβάνει ἔμπροσθεν μὲν τὸν στάβλον (*ζέγκο*), ὀπισθεν δὲ τὸ κατώγι (*γίσμπα*). Ἡ εἴσοδος εἰς αὐτὰ γίνεται ἐκ τοῦ ὑποστέγου (*σαιβάν*), τοῦ ὁποῖου ἡ στέγη στηρίζεται ἐπὶ τεσσάρων ξυλίνων κιόνων, ἐρειδομένων ἐπὶ λιθίνων βάσεων. Τὸ ὑπόλοιπον μέρος τοῦ ὑπο-

<sup>1)</sup> Προβλ. τὰς λέξεις *kuša* τῶν Νοτιοσλάβων, *hūs* ἢ *delle* τῶν Niedersachsen κλπ. (*Ovi-jic'*, La péninsule balkanique σ. 225, *Oelmann*, Haus und Hof σ. 71, *G. Buschan*, Illustr. Völkerkunde II, 2 Europa, Stuttg. 1926, σ. 423).

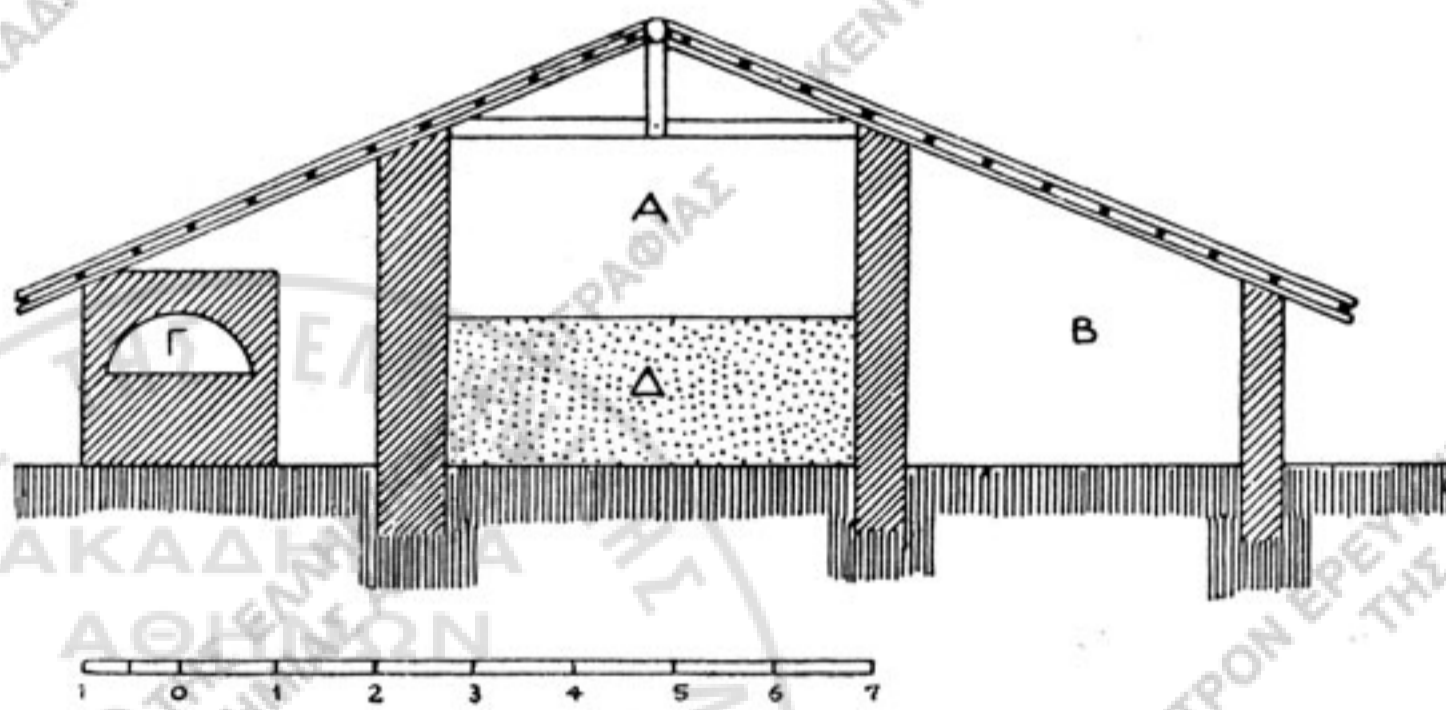
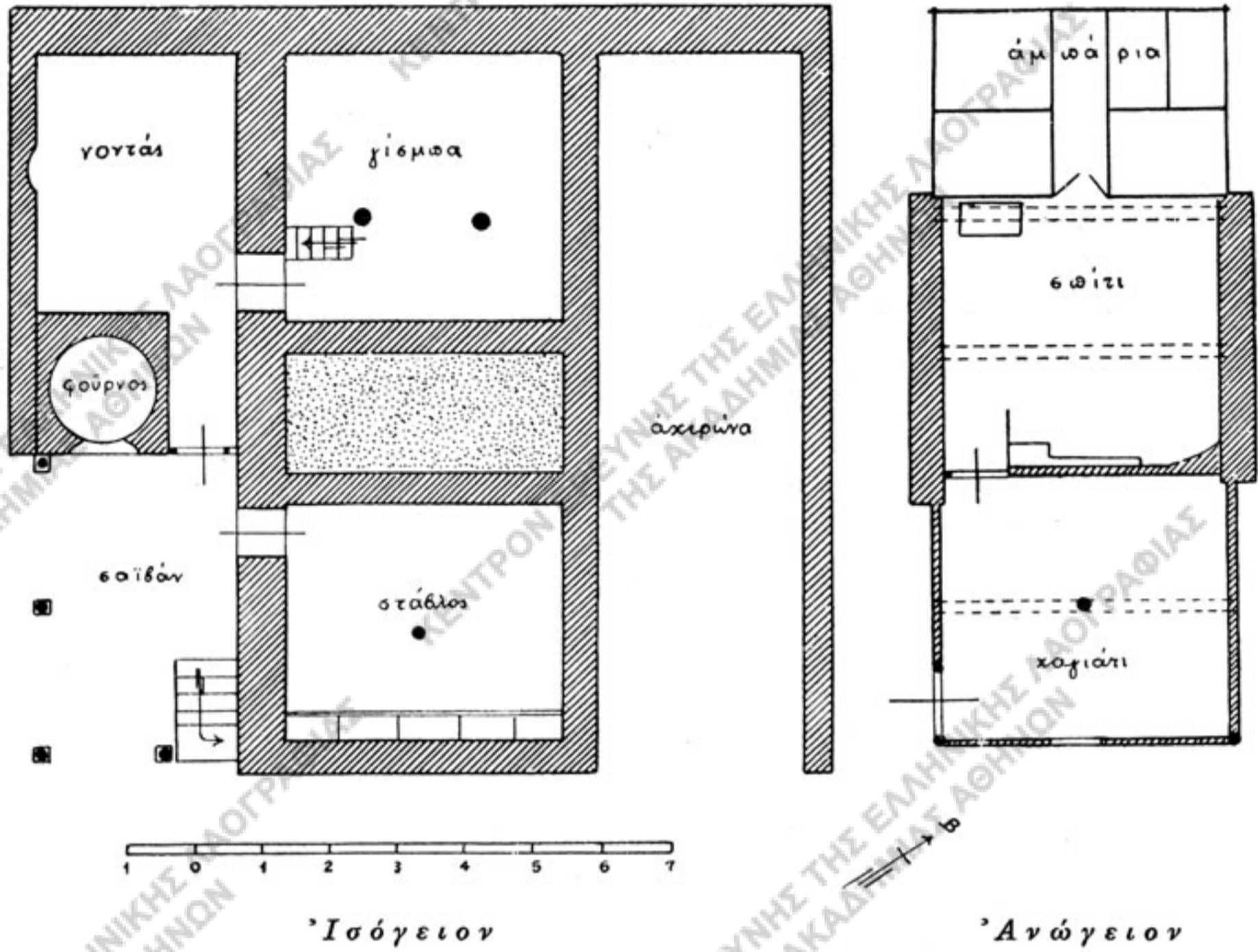

Εἰκ. 23. - Κάτωρις καὶ κατὰ μῆκος τομὴ οἰκίας Α τοῦ χωρίου Παλιούρι.

Α οπίτι  
Β ἀχερώνα

Γ φούρνος  
Δ γίωμα (ἐπιχωμάτωσις).

στέγου είναι περίκλειστον καὶ περιλαμβάνει τὸν φουῖρον τῆς οἰκίας καὶ μικρὸν δωμάτιον (*νοντᾶν*), ἐκ τοῦ ὁποῖου εἰσέρχεται τις εἰς τὸ κατώγι. Τοῦτο ἐπέχει θέσιν ἀποθήκης διὰ χρειώδη πράγματα, διὰ μικρᾶς δὲ κλίμακος, ἀγούσης πρὸς καταπακτὴν, ἐπικοινωνεῖ πρὸς τὸ ἄνωθεν αὐτοῦ κείμενον κύριον δωμάτιον, τὸ ὁποῖον καὶ ἐδῶ λέγεται *σπίτι*. Μεταξὺ τοῦ κατωγείου καὶ τοῦ στάβλου εὐρὺς χώρος εἶναι πεπληρωμένος χώματος· ἀποτελεῖ *γιόμωσμα* ἤτοι στερεὸν ὑπόβαθρον διὰ τὴν ἐστίαν τοῦ ὑπερκειμένου δωματίου.

Ἡ ἀνοδος εἰς τὸ ἀνώγειον γίνεται διὰ λιθίνης ἐξωτερικῆς κλίμακος, εὐρισκομένης ἐν τῷ ὑποστέγῳ. Ἀνερχόμενοι τὴν κλίμακα εἰσερχόμεθα διὰ στενῆς θύρας, ὕψους 1,65 μ., εἰς τὸ λεγόμενον *χαγιατί*, ἓνα εὐρὺν προθάλαμον, διὰ τοῦ ὁποῖου φθάνομεν εἰς τὸ κύριον δωμάτιον. Εἷς στῦλος κατὰ τὸ μέσον τοῦ χαγιατιοῦ ἀνέχει τὴν ἐγκαρσίαν δοκὸν (*γρεντιά*), τῆς ὁποίας τὰ ἄκρα στηρίζονται ἐπὶ τῶν πλαγίων τοίχων. Τὰ δύο ξύλα εἰς τὴν πρόσοψιν τοῦ χαγιατιοῦ, τὰ στηριζόμενα λοξῶς ἐπὶ τοῦ τοίχου, ἐτέθησαν διὰ νὰ στηρίζουν τὸ ἄκρον τῆς στέγης. Ἐκτὸς κρομμύων καὶ σκόρδων, κρεμαμένων ἐκ τοῦ στύλου, τίποτε ἄλλο δὲν ὑπάρχει εἰς τὸ χαγιατί, τὸ ὁποῖον μὲ τὸ παράθυρόν του ἀνοικτόν, ἄνευ παραθυροφύλλου, μόνον κατὰ τὸ θέρος ἀποτελεῖ

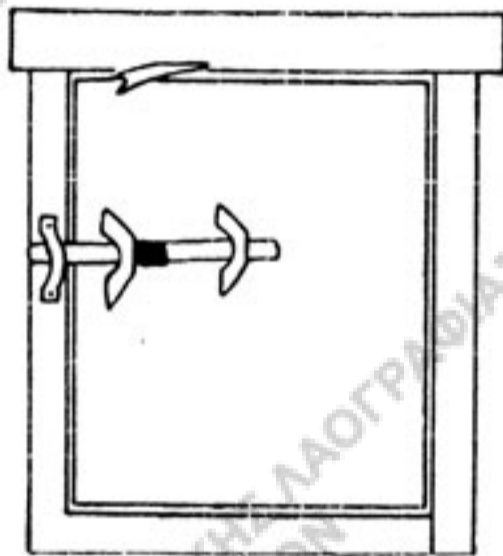

Εἰκ. 24. - Θύρα οἰκίας Παλιουρίου, κλειομένη μετ' «*σορμέ*».

χωρὸν διαμονῆς καὶ ὕπνου διὰ τοὺς ἐνοίκους. Ἀξιοσημείωτον καὶ ὅτι οἱ τοῖχοι αὐτοῦ δὲν εἶναι ὡς οἱ τοῦ ἰσογείου λίθινοι, ἀλλ' ἐκ πλέγματος λύγων, τὸ ὁποῖον ἐξωθεν ἐπεχορίσθη μετ' πηλόν.

Θύρα ὕψους 1,65 μ. κειμένη εἰς τὸ ἀριστερὸν ἄκρον τοῦ χαγιατιοῦ ἄγει πρὸς τὸ *σπίτι*. Αὕτη κλείει ἔσωθεν διὰ ξυλίνου σύρτου (*σορμές*), ὅστις εἰκονίζεται εἰς τὴν εἰκ. 24. Αἱ διαστάσεις τοῦ δωματίου εἶναι 4,10 × 6,70, τὸ δ' ὕψος κατὰ τὸ ἄκρον τῆς στέγης 1,80 μ.. Παράθυρα ἐπὶ τῶν τοίχων δὲν ὑπάρχουν, ἀλλὰ μόνον *παραθυροῦδια* ἢ *φεγγίτες* ἐπὶ τῆς στέγης, τὰ ὁποῖα καὶ ἐδῶ κλείονται μετ' τὴν κεραμίδα, ὅπως καὶ εἰς τὰ μονώροφα σπίτια. Ἡ ἐστία (*γουνιά*) εὐρίσκειται κατὰ τὸν μέσον τοῖχον, καταλαμβάνουσα σχεδὸν ὅλον τὸ μῆκος αὐτοῦ, εἶναι δ' ἐστρωμένη μετ' πλάκας ἐπὶ τοῦ στερεοῦ ὑποβάθρου, περὶ τοῦ ὁποῖου εἴπομεν. Κατὰ τὴν ἐξήγησιν τοῦ χωρικοῦ τὸ πάτωμα δὲν τό *καμνε μετ' σανίδια*· τὸ *γιόμωζε μετ' χῶμα ὡς ἀπάν'*, ἔκαμνε *γιόμωσμα*, γιὰ νὰ μὴν παίρῃ φωτιά. Κατ' ἄλλον εἶναι ὅλο χῶμα *γιομάτο*, γιὰ νὰ μὴ πέφτῃ πὸ τὴν *γουνιά* *σιὰ κάτ'*. Μετ' τὸν τρόπον αὐτὸν ἡ οἰκία ἀσφαλίζεται ἀπὸ τὸν κίνδυνον πυρκαϊᾶς<sup>1)</sup>. Ἡ γωνιά περιλαμβάνει τὴν

<sup>1)</sup> Πρὸβλ. τὴν ἐστίαν τῆς παλαιᾶς αἰτωλικῆς οἰκίας, ὅπου χῶμα καὶ πλάκες λίθιναι ἐπεστρώοντο ἐπάνω εἰς τὰ *γωνόξυλα* (Δ. Λουκοπούλου, Αἰτωλ. οἰκήσεις σ. 12).



γάστρα ἦτοι τὸ μέρος ὅπου ἀνάπτεται ἡ φωτιά, τὰ πυρμάχια καὶ τὰ δαυλιά, τὸ μέρος ὅπου ἀκουμποῦν τὰ ξύλα τῆς φωτιᾶς. Τὸ ἄνοιγμα τῆς καπνοδόχου (μπατζιάς) εἶναι εὐρὸν (0,80 – 1,00 μ.) καὶ ἄντα βρέχ' πολὺ, τὴ σβάει τὴ φουτχιά. Οὕτω ὅμως τὸ τζάκι συντελεῖ καὶ εἰς τὸν φωτισμὸν τοῦ δωματίου. Σανίδες ὄρθιαι εἰς τὸ ἄκρον τῆς ἐστίας πρὸς τὴν θύραν προφυλάσσουν αὐτὴν ἀπὸ τοῦ ἀνέμου. Μία καμάρα παρὰ τὴν ἐστίαν καὶ μία μπουλίτσα εἰς τὸν παραπλεύρως κείμενον τοῖχον χρησιμεύουν διὰ τὴν ἐναπόθεσιν μικρῶν ἀντικειμένων.

Ἀπέναντι τῆς ἐστίας εἰς τὸ βάθος τοῦ δωματίου εὐρίσκεται τὸ ἀμπάρι μὲ διαχωρίσματα (γκιόζια, μάτια) διὰ τὴν ἀποθήκευσιν τῶν διαφόρων καρπῶν· τὸ μισοχωρίζουν καὶ βαίζουν τὶς καρποὶ μέσα· κάθε καρπὸς χωριστά. Ἡ πρὸς τὸ δωματίον πλευρὰ τοῦ ἀμπαριοῦ εἶναι, ὡς καὶ τὰ διαχωρίσματα, ὕψους 1,60 μ. Εἰς τὴν κορυφὴν τοῦ ἐνὸς θυροφύλλου ὑπάρχει γλυπτὴ ἐκ ξύλου χεῖρ, κρατοῦσα περιστεράν, ἡ ὁποία ἀποτελεῖ τὸν μόνον στολισμὸν τοῦ δωματίου. Τὰ ἐξωτερικὰ ὅμως τοιχώματα τοῦ ἀμπαριοῦ, φθάνοντα μέχρι τῆς στέγης, ἀποτελοῦν συνάμα καὶ τοίχους τοῦ δωματίου καὶ αὐτῆς τῆς οἰκοδομῆς, εἶναι δὲ κατεσκευασμένα ἐκ ξύλου δρυός, πάχους 0,07 – 0,08 μ. Ἡ ὀπισθία αὐτῶν πλευρὰ εἶναι ὄρατὴ εἰς τὴν κάτω εἰκ. τοῦ πίν. Θ. Χαρακτηριστικοὶ εἶναι καὶ ἐδῶ οἱ λόγοι τῶν χωρικῶν: *Κεῖνο πὸν πιάν' τὸ γέννημα, εἶναι ὄλο μὲ σανίδια, ὄλο μεδιά<sup>1)</sup> χοντρή, γιὰ νὰ μὴ δ'λεύ' τὸ ποντίκ'. Στ' αὐτὸ τὸ σανίδ' οὔτε ποντίκ' δ'λεύ' οὔτε σκουλήκ'· ἅμα εἶναι ἄλλο σογιούτ'<sup>2)</sup> δ'λεύ'. Ἡ μεδιά βαστάει στὸ νερό, δὲ σαπίζ'. Καὶ τὸ ἀλεύρ' φειριάζ' ἅμα σταθῆ· στ' ἐμᾶς δὲ φειριάζ' . . . Εἶναι ἄπο τὸν τοῖχο ἄκόμα σιγουρότερο· καὶ σφαῖρα, ποῦ νὰ περάσ'! (Ἐνα ἀμπὰρ τὸ βαροῦσαν μὲ ριβοβέρ<sup>3)</sup>) καὶ δὲν τρουποῦσε . . .). Τὰ σανίδια εἶναι μὲ τσεκούρ, πελεκημένα, ὄχ' μὲ πριγιόν'· χοντρὰ τέσσερα δάχλα—τόρα τὸ ἓνα τρία βγαίζ'<sup>4)</sup>—Κ' εἶναι στὶς ἄκρες μπιῦντιομέσ,<sup>4)</sup> θλυκωτὰ καὶ μὲ χωρὶς καρφιά· κεῖ πὸν χρειάζονταν καρφί, ἔβασκαν τσιβί<sup>5)</sup>· τρουποῦσαν τὸ σανίδ' μὲ ν ἀρίδα κ' ἔβασκαν τὸ τσιβί ὅπως καὶ τ' ἀμάξ', τὸ τροχούδ' μὲ ξύλο τὸ μπολιάζνε. Οὕτως ἔχομεν ἀπὸ τὸ στόμα τοῦ χωρικοῦ μίαν ἐξήγησιν τοῦ τρόπου τούτου τῆς κατασκευῆς.*

Τὴν βορείαν πλευρὰν τῆς οἰκίας κατέχει ὁ ἀχυρῶν, κατασκευασθεὶς δι' ἐπεκτάσεως τῆς στέγης τοῦ κεντρικοῦ τμήματος. Οὗτος ἐκ τῆς ἀνατολικῆς πλευρᾶς παρέμεινεν ἄφρακτος, φαίνεται δὲ ὅτι εἶναι τελευταία προσθήκη εἰς τὴν οἰκίαν. Τοῦτο συνάγεται καὶ ἐκ τῆς οἰκίας Β τοῦ αὐτοῦ χωρίου, ἀνηκούσης εἰς τὸν Χρ. Μαγκούδη, τῆς ὁποίας κάτοψιν καὶ τομὴν παρέχω (εἰκ. 25), ὅπου τὸ τμήμα

<sup>1)</sup> Δρυός, βαλανιδιά

<sup>2)</sup> ξύλον

<sup>3)</sup> revolver

<sup>4)</sup> Τουρκ. λέξις, *μπιντιομέκ* = κάμνονι τι νὰ καβαλλικεύση,

<sup>5)</sup> ξύλινο καρφί.

τούτο ὅλως ἔλλείπει, διὰ τὴν κατασκευὴν δὲ τοῦ ἀχυρῶνος διετέθη τὸ μεγαλύτερον μέρος τοῦ ὑποστέγου τῆς νοτίας πλευρᾶς. Δι' αὐτὸ καὶ ὁ φουῶνος εἰς τὴν

Ἰσόγειον

Ἀνώγειον

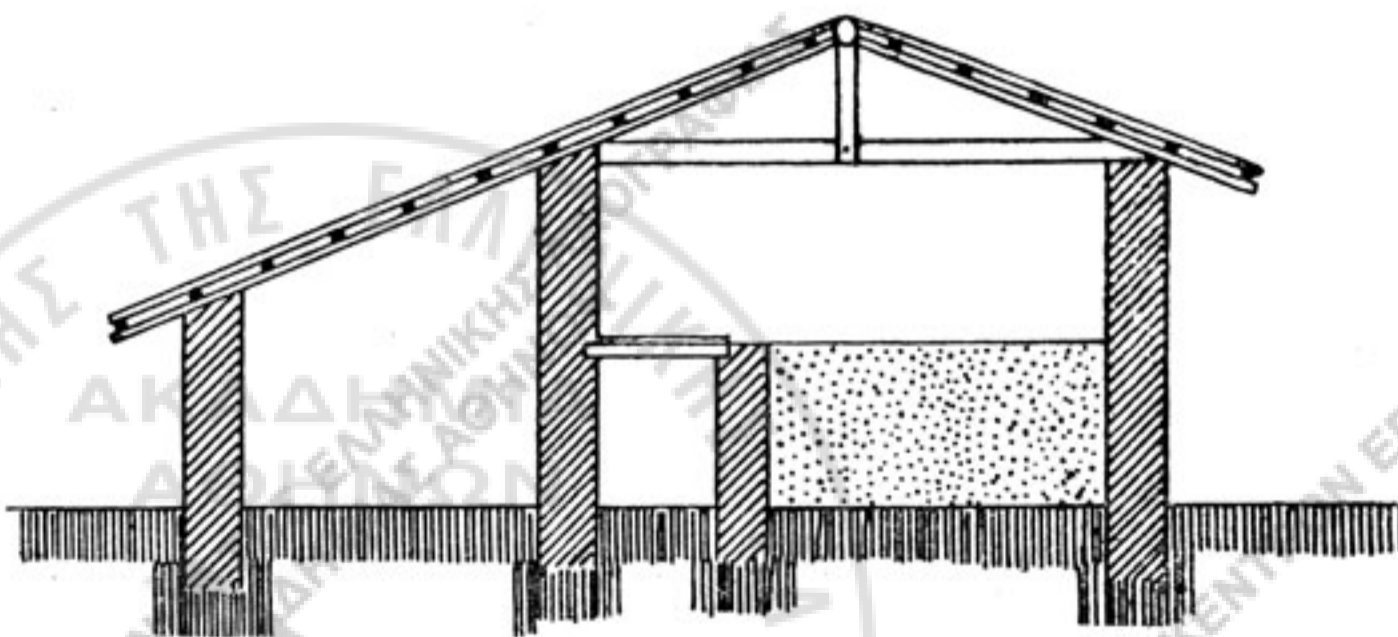
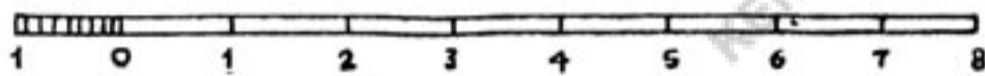
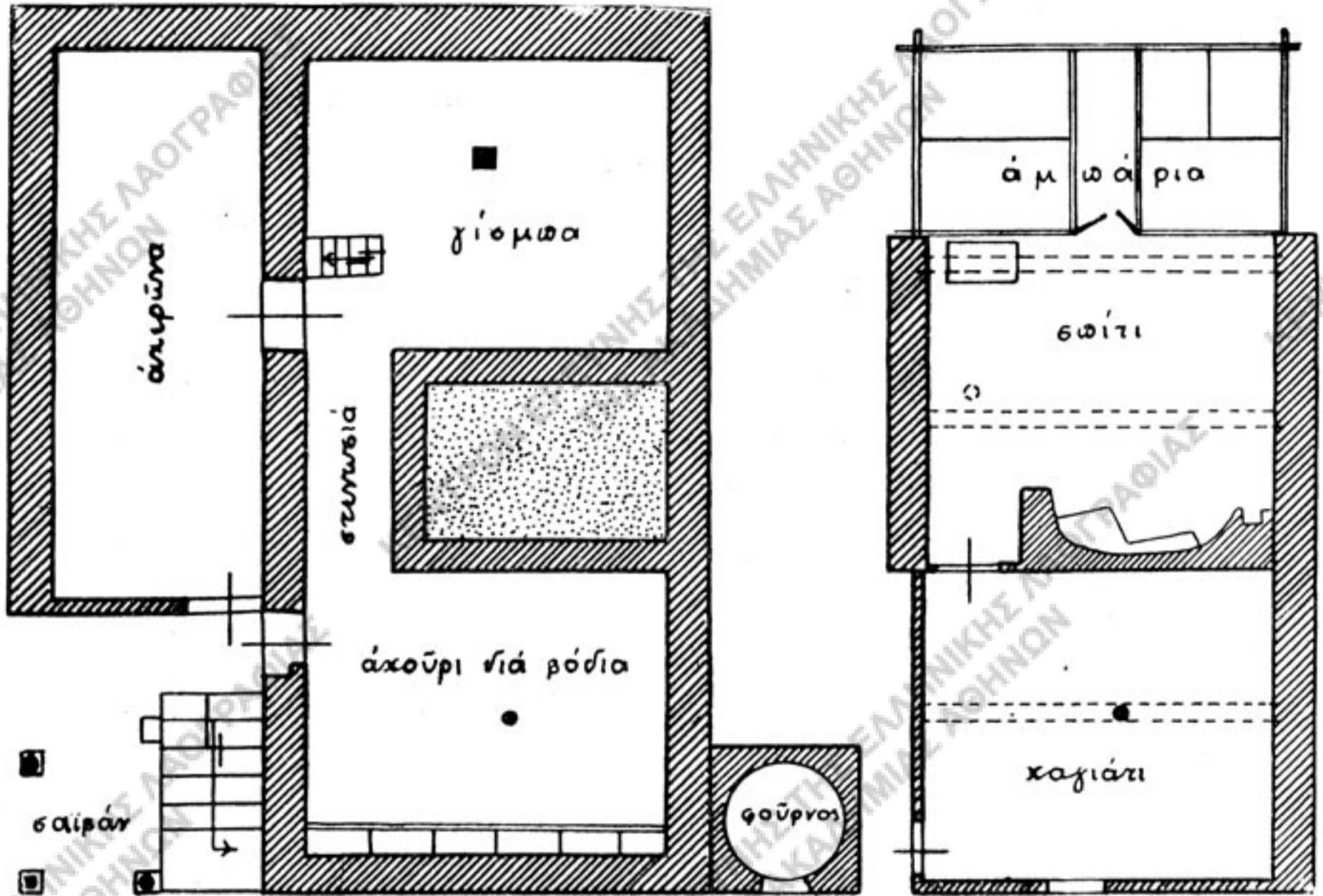

Εἰκ. 25. — Κάτοψις καὶ κατὰ μῆκος τομὴ οἰκίας Β τοῦ χωρίου Παλιούρι.

οἰκίαν ταύτην ἐκτίσθη εἰς τὴν βορείαν πλευράν. Ἄλλη σπουδαία αὐτῆς διαφορὰ πρὸς τὴν περιγραφείσαν οἰκίαν εἶναι ὅτι ἡ ἐπιχωμάτωσις, ἐφ' ἧς ἡ ἐστία, δὲν καταλαμβάνει ὅλον τὸν μεταξύ χιόμωας καὶ στάβλου χῶρον, ἀλλ' ἀφίνει στενὸν

μεταξὺ αὐτῶν διάδρομον, ὁ ὁποῖος λέγεται στενωσιά. Καὶ ἐδῶ, κατὰ τὴν φράσιν τοῦ χωρικοῦ, τὸ χαγιάτι εἶναι μὲ πλέϊμα φραιμένο. Ἡ ἄλλη ἐκ τῶν παλαιῶν οἰ-

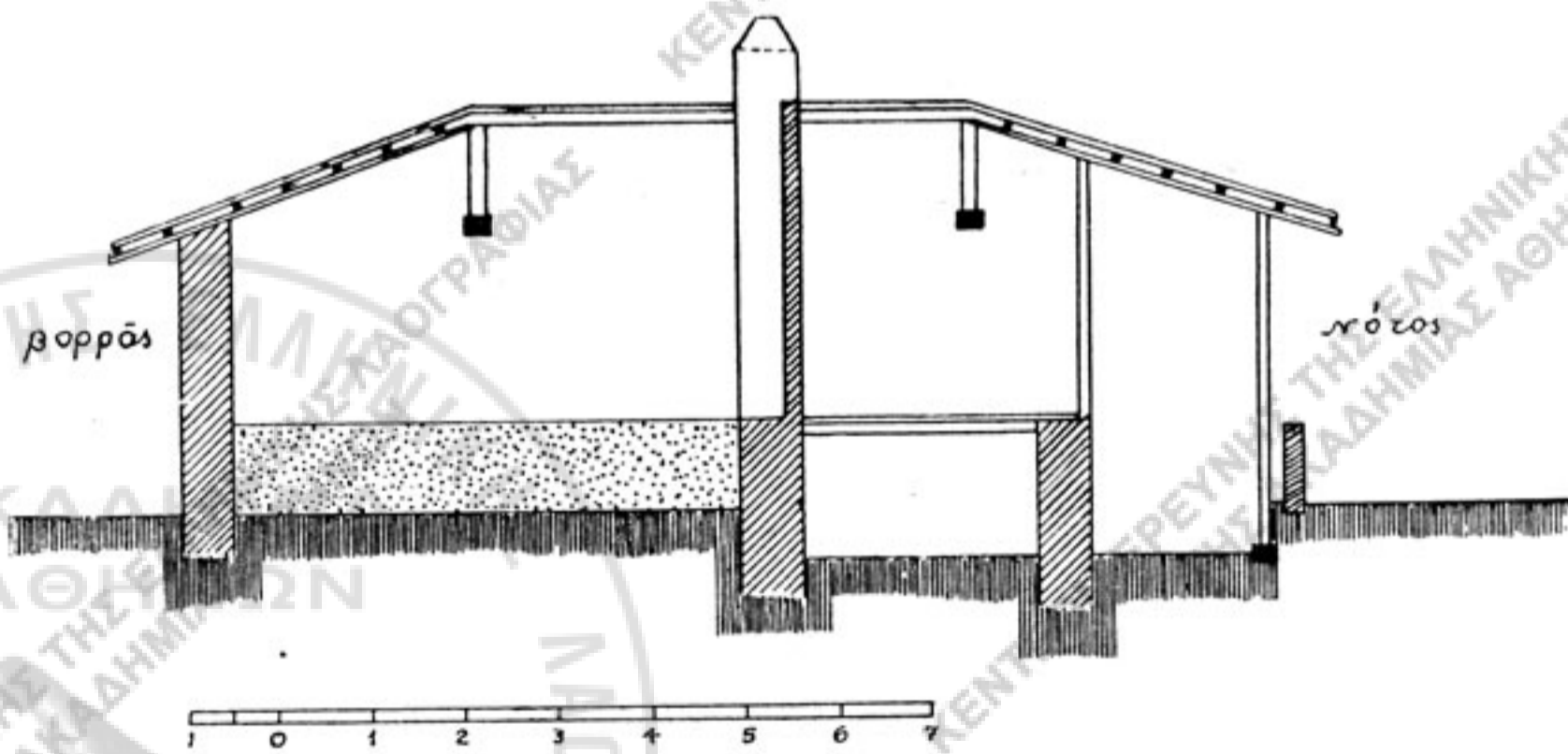
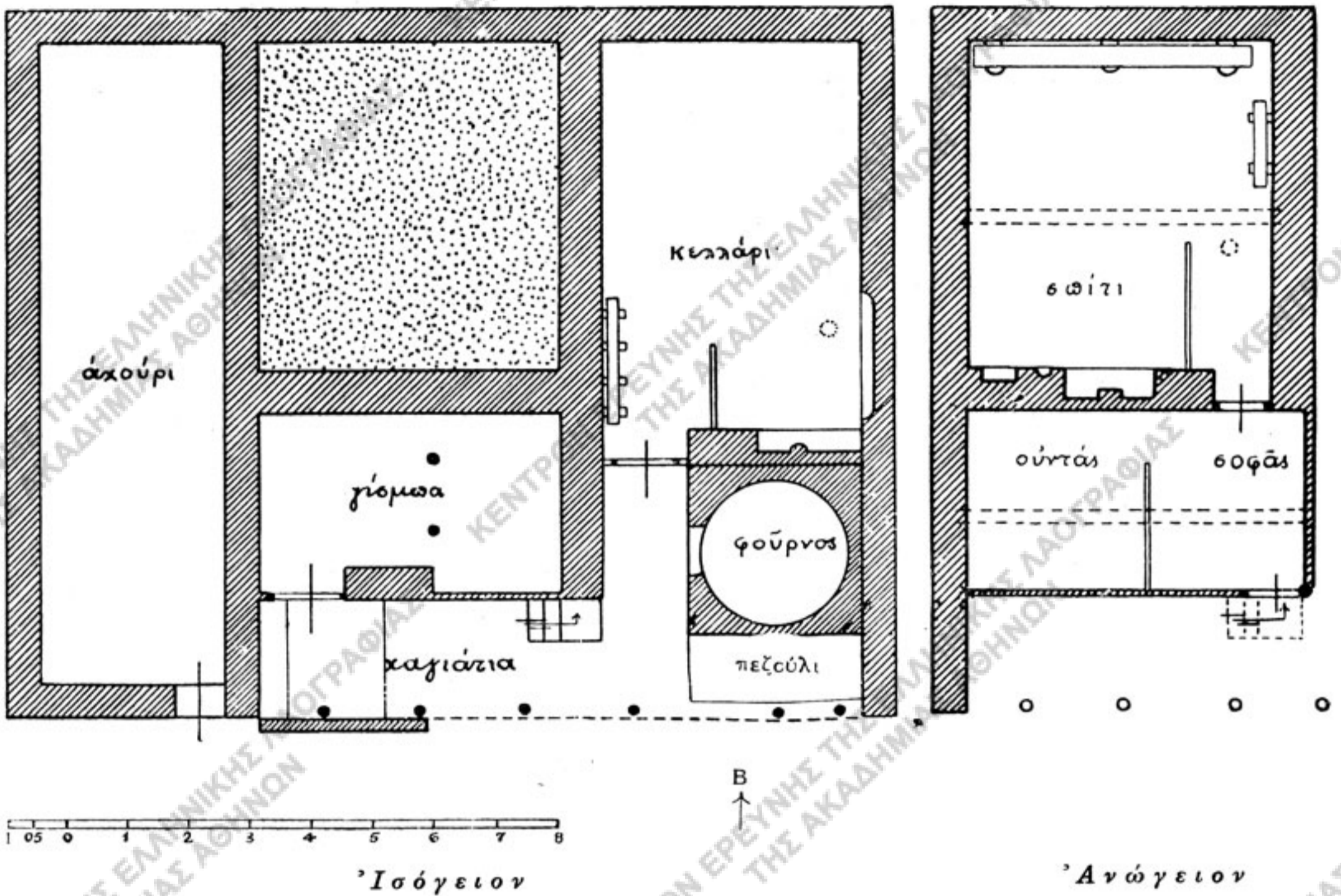

Εἰκ. 26. - Κάτοψις καὶ κατὰ πλάτος τομὴ παλαιᾶς οἰκίας Πετράδων.

κιῶν τοῦ Παλιουριοῦ, ἡ ὁποία φαίνεται εἰς τὴν ἄνω εἰκόνα τοῦ πίνακος I δια-

φέρει τῆς πρώτης κυρίως κατὰ τοῦτο, ὅτι ἔχει τὴν θύραν τοῦ στάβλου ἐπὶ τῆς προσόψεως καὶ τὸν ἀχυρῶνα κλειστὸν καὶ ἐπὶ τῆς πλευρᾶς ταύτης.

Τέλος τὸ ξύλινον κατασκεύασμα περὶ τὸ μέσον τοῦ δεξιῦ ἄκρου τῆς ἄνω εἰκόνας τοῦ πίνακος Θ εἶναι *κουμάσι*, ὅπου κλείεται ὁ χοῖρος, διὰ νὰ παχυνθῇ (*γουρουνοκούμασο*), εἰς δὲ τὴν κάτω εἰκόνα αὐτοῦ φαίνεται ὁ πλοκός, κατεσκευασμένος μὲ βέργες, ὁ ὁποῖος περιφράσσει τὸν ὄπισθεν τῆς οἰκίας ἀγρόν.

Οἰκίας τοῦ τύπου τούτου εὔρομεν καὶ εἰς τὰ χωρία Πετράδες καὶ Βρυσικὸν (Καραμπουνάο). Ἡ οἰκία τῶν Πετράδων (εἰκ. 26) ἔχει τὸ ὑπόστεγον ἐπὶ τῆς προσόψεως, οὕτω δ' ἡ εἴσοδος καὶ εἰς τὸ ὑπόγειον καὶ εἰς τὸ ἀνώγειον γίνεται ἐκ τῆς στενῆς πλευρᾶς τῆς οἰκίας. Τὸ ὑπόγειον εἶναι ἐσκαμμένον εἰς βάθος δύο ποδῶν εἰς τὸ ἔδαφος καὶ χρησιμεύει διὰ τὴν ἀποθήκευσιν τροφίμων καὶ ἄλλων χρειωδῶν, τοῖχος δὲ λίθινος, ὕψους 0,90 μ. φράσσει ἀπὸ τῆς ὁδοῦ τὸ πρὸ τῆς θύρας τοῦ ὑπογείου τμήμα τοῦ χαγιατιοῦ. Ὀλόκληρος ὁ κἀτωθεν τοῦ κυρίου δωματίου χώρος εἶναι πεπληρωμένος χώματος, ὡς στάβλος δὲ χρησιμεύει ἡ δυτικὴ πτέρυξ, ἡ ὁποία κατεσκευάσθη δι' ἐπεκτάσεως τῆς στέγης τοῦ σπιτιοῦ. Ἡ ἀνατολικὴ πτέρυξ ἀπειτέλεσε *κελλάρι*, τὸ ὁποῖον διερρουθμίσθη εἰς δωμάτιον. Εἰς τὴν πλευρὰν αὐτὴν εὐρίσκεται καὶ ὁ *φοῦρος* καὶ πλατὺ *πεζούλι*, χρησιμεῦον εἰς τὰς ἀσχολίας τῶν γυναικῶν<sup>1)</sup>. Τέλος ὁ προθάλαμος ἔχει χωρισθῆ εἰς *ροντᾶν* καὶ *σοφᾶν*.

Τὴν αὐτὴν διάταξιν τῶν χώρων μὲ ἔλλειψιν μόνον τῆς δυτικῆς πτέρυγος δεικνύει καὶ ἡ οἰκία τοῦ Βρυσικοῦ (εἰκ. 27), τὴν ὁποίαν εὔρον ἀκατοίκητον. Ταύτης ἡ πρόσοψις ἔχει κλεισθῆ διὰ τοίχου χαμηλοῦ (ὑψ. 1,10 μ.), ὅμοιος δὲ τοῖχος κατεσκευάσθη καὶ ὄπισθεν τοῦ κυρίου δωματίου εἰς ἀπόστασιν 2,40 μ. ἀπ' αὐτοῦ. Οὕτως ἐσχηματίσθη καὶ ἐπὶ τῆς ὀπισθίας πλευρᾶς χώρος κατασκότεινος, ἀνάλογος πρὸς τὴν πρὸ τοῦ χαγιατιοῦ ἐπέκτασιν τῆς οἰκίας, μὲ κρύπτην (*κρουμιάνα*), τὴν ὁποίαν ὅμως δὲν ἠδυνήθην νὰ ἴδω.

Οἰκίαι τοῦ τύπου τούτου, ὡς ἐν ἀρχῇ εἶπον, δὲν ἀπαντῶνται εἰς τὰ λοιπὰ χωρία τῆς περιοχῆς ταύτης, ὡς ὅμως μοῦ εἶπον οἱ χωρικοί, ὑπῆρχον παλαιότερον καὶ εἰς τοὺς Μεταξιάδες καὶ εἰς τὸ Ἄλεποχώρι.

Ποία ἡ ἐξάπλωσις καὶ τοῦ τύπου τῶν διωρόφων οἰκιῶν ἀνὰ τὴν Θράκην δὲν γνωρίζω. Ἐκ τῶν εἰδήσεων ὅμως, τὰς ὁποίας ἠρύσθην παρὰ χωρικῶν κατοικοῦντων ἐκ τῆς περιφερείας Καβακλὶ τῆς Βορείου Θράκης, συνάγεται ὅτι ἡ ἐπιχωριάζουσα ἐκεῖ οἰκία διαφέρει μὲν κατὰ τὴν μορφήν ἀπὸ τὰς ἀνωτέρω περιγρα-

<sup>1)</sup> Τὰ νέα σπίτια ἔχουν τὸ χαγιατί *φραιμένο* μὲ *καφάσια* καὶ τὰ μὲν *καφάσια* τὰ ἀσπρίζουν μὲ ἀσβέστη, τὰ δὲ *πλαίσια* (πρεβάζια) τὰ βάφουν μὲ χρῶμα σκοῦρο καφέ· ἄλλοι ὅμως βάφουν τὶς πῆχες ἄσπρες καὶ καφέ ἐναλλάξ.

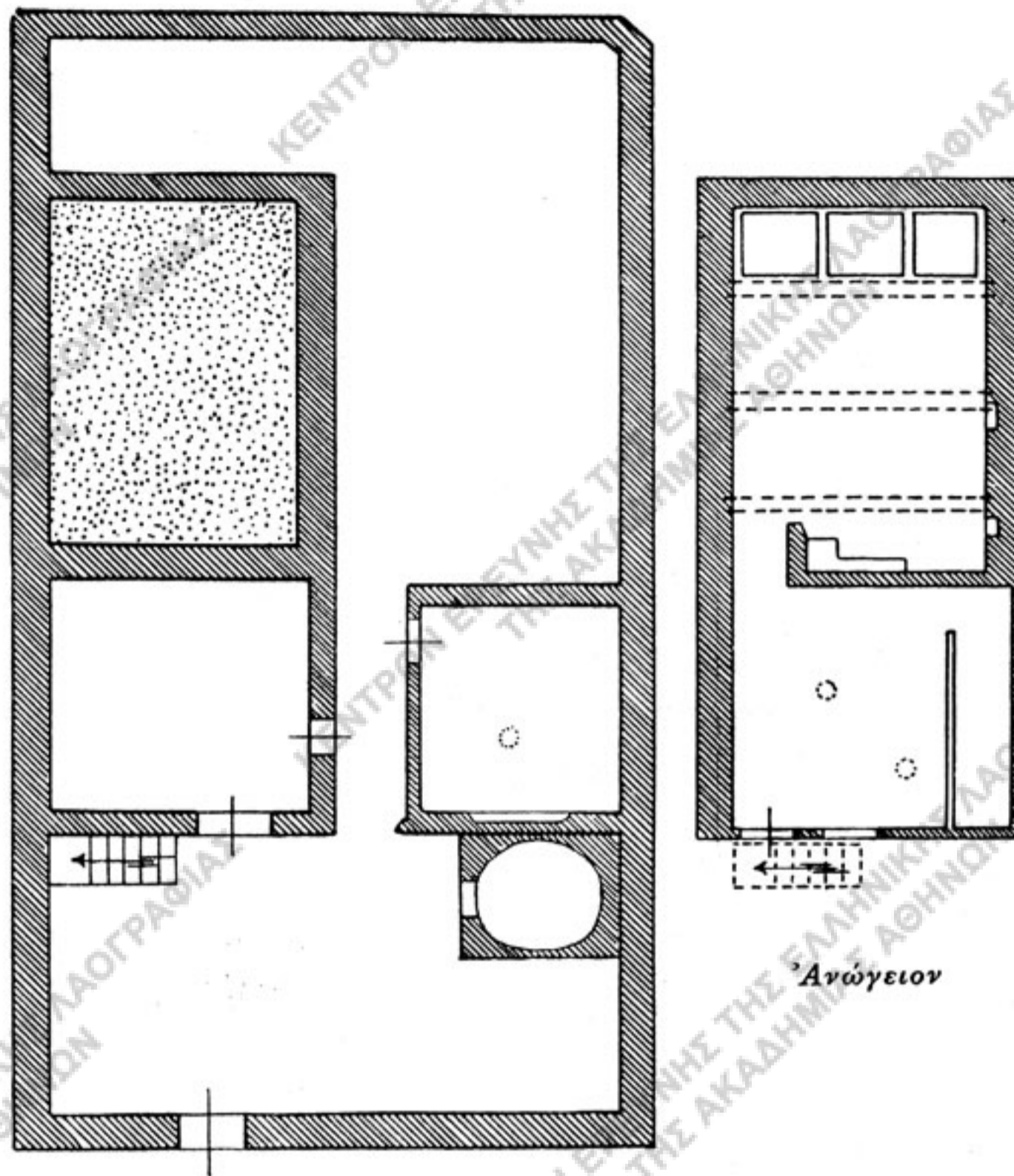

Εἰκ. 27. - Κάτοικος οἰκίας Βουρσικοῦ.

φείσας οἰκίας, ἀλλ' εἰς ὠρισμένα σημεῖα παρουσιάζει ὁμοιότητα πρὸς αὐτάς. Αὕτη, ὡς φαίνεται καὶ εἰς τὸ σχέδιον τῆς εἰκ. 28, τὸ ὁποῖον ἐπὶ τῇ βάσει τῶν εἰδήσεων τούτων κατήρισα, διατηρεῖ τὴν πλατυμέτωπον μορφήν, τὴν δὲ ἐστίαν ἔχει ὅχι εἰς τὸν μεσότοιχον, ἀλλ' εἰς μίαν τῶν γωνιῶν τοῦ σπιτιοῦ· καὶ τὸ ἀμπάρι δὲν εὐρίσκεται εἰς τὸ κύριον, ἀλλ' εἰς τὸ παρακείμενον δωμάτιον, τὸ ὁποῖον καὶ ἐδῶ λέγεται χαγιατί. Ἡ γίσμπα ὅμως ὑπάρχει πάντοτε κάτωθεν τοῦ χαγιατιοῦ καὶ μάλιστα κάτωθεν τοῦ μέρους, ὅπου ἀποθηκεύονται τὰ σιτηρά, ὁλόκληρος δ' ὁ

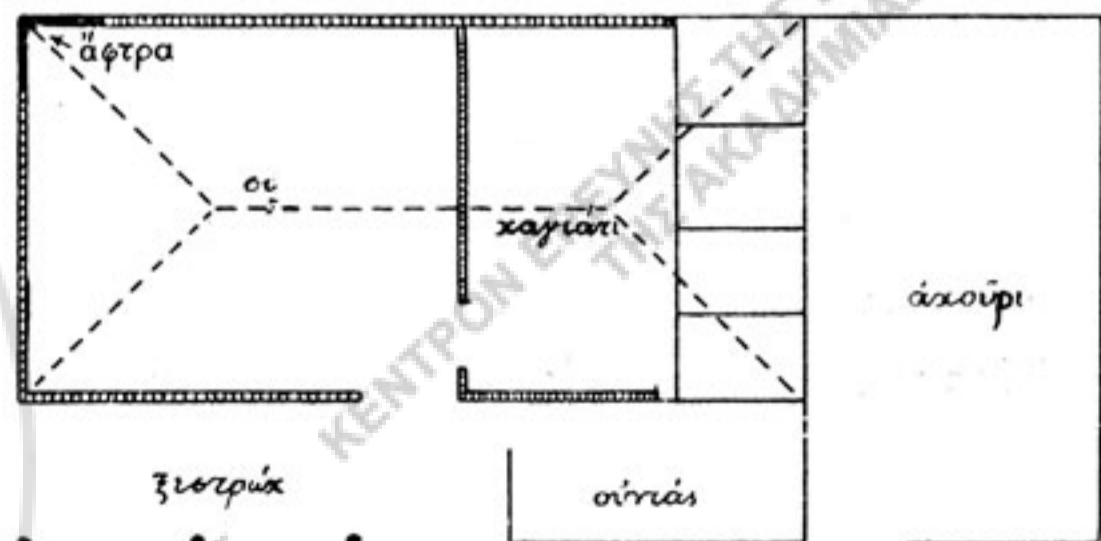

Εἰκ. 28. - Σχέδιον οἰκίας τῆς περιφερείας Καβακλί.

κάτωθεν τοῦ κυρίου δωματίου χώρος εἶναι ὄλο γιόμωσμα, ἀναλόγως τὸ σήκωμα τῆ γίσμπα.

Παραθέτω ἐδῶ τὴν περιγραφὴν τοῦ γέροντος Ἁργ. Στανκούδη, πρόσφυγος ἀπὸ τὸ Μεγάλο Μπογιαλίκι. Ἡ γίσμπα εἶναι ἀνάμωση μέτρο ψηλὴ, εἶναι καὶ δυὸ μέτρα· εἶναι γιὰ τὸ κρασί, τὸ λάχανο. Τὸ ἀμπάρι εἶναι μὲ τάβλες ἀπὸ μεσιά· εἶναι δυνατὸ ξύλο, βασιάει, δὲν τὸ τρώει τὸ ποντίκ', σκουλήκ' δὲν κάμ'. Τὸ ἀχίρ χώρ-για, ἀλλὰ μὲ τὸ σπὶτ' πιασμένο· ἔτσι κι ὁ φουῖνος. Τὸ ξεστρώχ' (σαϊβάν) <sup>1)</sup> ἔχ' παραμακλίγια <sup>2)</sup>, γιὰ νὰ μὴ πέφτουν τὰ μικρά. Καὶ παράθυρα δὲν εἶχαν κεῖνον τὸν καιρό. Στὰ κεραμίδια εἶχαν ἀπὸ ἓνα φεγγίτ', γιὰ νὰ φέγγ'.

Πρὸς ταῦτα συμφωνεῖ καὶ ἡ περιγραφὴ τοῦ Γεωργίου Παπαδοπούλου καὶ ἄλλων Σιναπλιωτῶν, ἐγκατεστημένων νῦν ἐν Πολυκάστρῳ τῆς Μακεδονίας, περὶ τῶν οἰκιῶν τοῦ χωρίου Σιναπλί: Τὰ παλιὰ τὰ σπίτια εἶναι χαμηλά, 1,50–1,20 στὸ ξεστρώχ'. Εἶναι πλεγμένα μὲ βιογιά καὶ χωρὶς καρφί, ὄλα μὲ τσιβιά, κ' οἱ πόρτες ἀκόμα μὲ τσιβιά, σίδερο δὲν ὑπῆρχε, ξύλο μοναχά. Σκεπὴ κεραμιδωτὴ, οὔτε παράθυρο οὔτε ταβάνι. Ἐφεγγε ἀπὸ τὸ μπατζᾶ, τὸν καπνοδόχο· κεῖνο ἦταν τὸ παράθυρο· ἦταν φαρδύς, 70 πόντοι καὶ ἓνα μέτρο. Τὰ σπίτια τὰ σήκωναν ἀπ' ντὴ γῆς· ἀνέβαινες μὲ 4–5 σκαλιά. Ποκάτ' πὸ τὸ σπὶτ' ἦταν γιόμωσμα, ποκάτ' πὸ τ' ἀμπάρ ἦταν κούφιο, γίσμπα, ἀνάμωση μέτρο ψηλὴ· ἔβαζαν κρασί, ρακιά, μαλλιὰ, τουρσί, πιπεραρμιά, σταφυλαρμιά, ραποκέχρια (= καλαμπόκια). Οἱ τοῖχοι τοῦ ἀμπαριοῦ ἴσαμε τὰ κεραμίδια ἦταν ὄλο σανίδι μεδίσιο, μεδίες πελεκημένες, μὲ φουῖντο, ὅπως τὰ βαρέλια. Αὐτὸ τὸ σανίδ' δὲ φοβᾶται βροχὴ καὶ ἥλιο, καὶ ποντίκ' δὲν τὸ τρουπάει. Γιὰ τὶς ποντικοὶ τό καμναν ἔτσ'. Εἶχαν κι ἀμπαροκόσιαρα κι ἀλευροκόσιαρα: ἔπλεκαν μιὰ κοσιέρα μὲ βαγιές καὶ τὴν ἄλειβαν πομέσα μὲ βουῖνιὰ γελαδίσια κι ἀπόξω μὲ χῶμα κ' ἦταν ἀμπάρ γιὰ σιτάρ', γι' ἀλεύρ'· παίρν' καὶ ὀχτὼ κοιλὰ καὶ δέκα <sup>3)</sup>. Τὸ ἀχούρ μποροῦσε νὰ εἶναι ὅπου βολοῦσε· μποροῦσε καὶ πίσω νὰ τὸ κρεμάσ' καὶ πλάϊ. Ἡ σκεπὴ ἦταν σὲ τέσσαρα νερά κι οἱ γρεντιές ἀπὸ ἓναν τοῖχο ὡς τὸ ξεστρώχ'. Στὸ ξεστρώχ' ξεχώρ'ζαν ἓναν ὄντᾶ... Τώρα τὰ θεμέλια τὰ χτίζουν ἓνα μέτρο πέτρα, τ' ἄλλο πλιθιά.

Καὶ ἀνατολικώτερον εἰς τὴν ὄρεινὴν περιοχὴν τοῦ Μικροῦ Αἵμου ἀπαντᾶται ἡ διώροφος ἀγροτικὴ οἰκία, ἀλλ' αὕτη εἶναι τῆς στενομετώπου μορφῆς (στὸ μάκρος) καὶ ἔχει κατώγειον μόνον κάτωθεν τοῦ ὑποστέγου, χρησιμεῦον διὰ τὴν στάβλισιν τῶν ζώων. Κατὰ τὰς ἐξηγήσεις, τὰς ὁποίας μοί παρέσχον χωρικοὶ τοῦ Ναίμονα, ἐγκατεστημένοι τώρα ἐν Καλινδοῖᾳ τῆς Μακεδονίας, ἡ τοιαύτη κατασκευὴ ὀφείλεται εἰς τὸ ἐπικλινές τοῦ ἐδάφους:

<sup>1)</sup> Οὕτω λέγεται ἐδῶ τὸ ὑπόστεγον, τὸ χαγιατί,

<sup>2)</sup> κάγκελλα,

<sup>3)</sup> Βλέπε τὴν κάτω εἰκόνα τοῦ πίνακος ΙΑ.

Ἐπειδὴ τὸ μέρος ἦταν λίγο πλαϊνό, τὸ βροῆκαν ἔτσ' εὐκολία: ἔκαναν λίγο γιόμωσμα, γιὰ νὰ σκώνεται ἀπ' τὴ γῆς, νὰ μὴν ἔχ' ὑγρασία, καὶ γιὰ νὰ γέν' τ' ἀχούρ." Ἐτσι τὸ μπρούστι γίνονταν δίπατο· ἀπὸν καθόμαστας ἐμεῖς γιὰ τὴν κρουσύν', ποκάτ' τὰ ζῶα. Τοῦ Γαλανάκ' τὸ σπῖτ' ἦταν ξύλινο, ἀπὸ σανίδ' φλαμουργιά. (εἰκ. 29). Μόνο ὁ πεινὸς τοῖχος ἦταν πέτρινος καὶ γύρω στὸ τζάκ'. Σκεπὴ μὲ κεραμίδια στὴν κορφιά, καὶ ὀλολόγυρα μιὰ σειρὰ πλάκες πὰ στὶς ἀστρέχες. Ἦταν μὲ τέσσερα νερά κ' εἶχε κρέμαση ἀπὸ ἡλιόβγαλμα· ὅ,τ' ἦταν παραπαισιτὸ ἐκεῖ τὸ βάναν. Πρωτὰ σπῖτια, ἦταν ἀπὸ ξύλο φλαμουργιά πελεκητή, ἀλαφρὸν ξύλο. Εἶχε καὶ μὲ μεσῖά, εἶχε καὶ τὴ μιὰ μπάντα μὲ πέτρα καὶ τὶς ἄλλες μὲ σανίδια.

Κατὰ ταῦτα ἡ κλίσις τοῦ ἐδάφους ὑπεβοήθησεν ἐδῶ εἰς τὴν δημιουργίαν ὑπογείου διὰ τὸν σταβλισμὸν τῶν ζώων, ὡς εἰς τὸ λεγόμενον στερφογάλαρο τῆς Αἰτωλίας καὶ τῆς νοτίου Ἡπείρου<sup>1)</sup>. Εἶναι αὕτη, ὡς γνωστόν, ἐν τῶν γενετικῶν αἰτίων διὰ τὴν σύστασιν τῆς διωρόφου οἰκίας. Ἄλλ' αἱ διωροφοὶ οἰκίαι τῶν περιφερειῶν Διδυμοτείχου καὶ Καβακλί, κείμεναι ἐπὶ ἐπιπέδου ἐδάφους, δὲν δύνανται ν' ἀναχθῶσιν εἰς τὴν αὐτὴν ἀρχήν. Οὐδ' εἶναι πιθανόν, ὅτι αὗται προῆλθον ἐκ τῆς ἐφαρμογῆς τοῦ εἰς τὰ ὄρεινά μέρη ἐθίζομένου οἰκοδομικοῦ τρόπου ὑπὸ ἀνθρώπων κατελθόντων εἰς τὰ πεδινά, ὅτι δηλ. ἡ ἐπιχωμάτωσις εἰς τὸν κάτωθεν τοῦ κυρίου δωματίου χῶρον ἔγινεν ἀρχικῶς, διὰ νὰ δι-

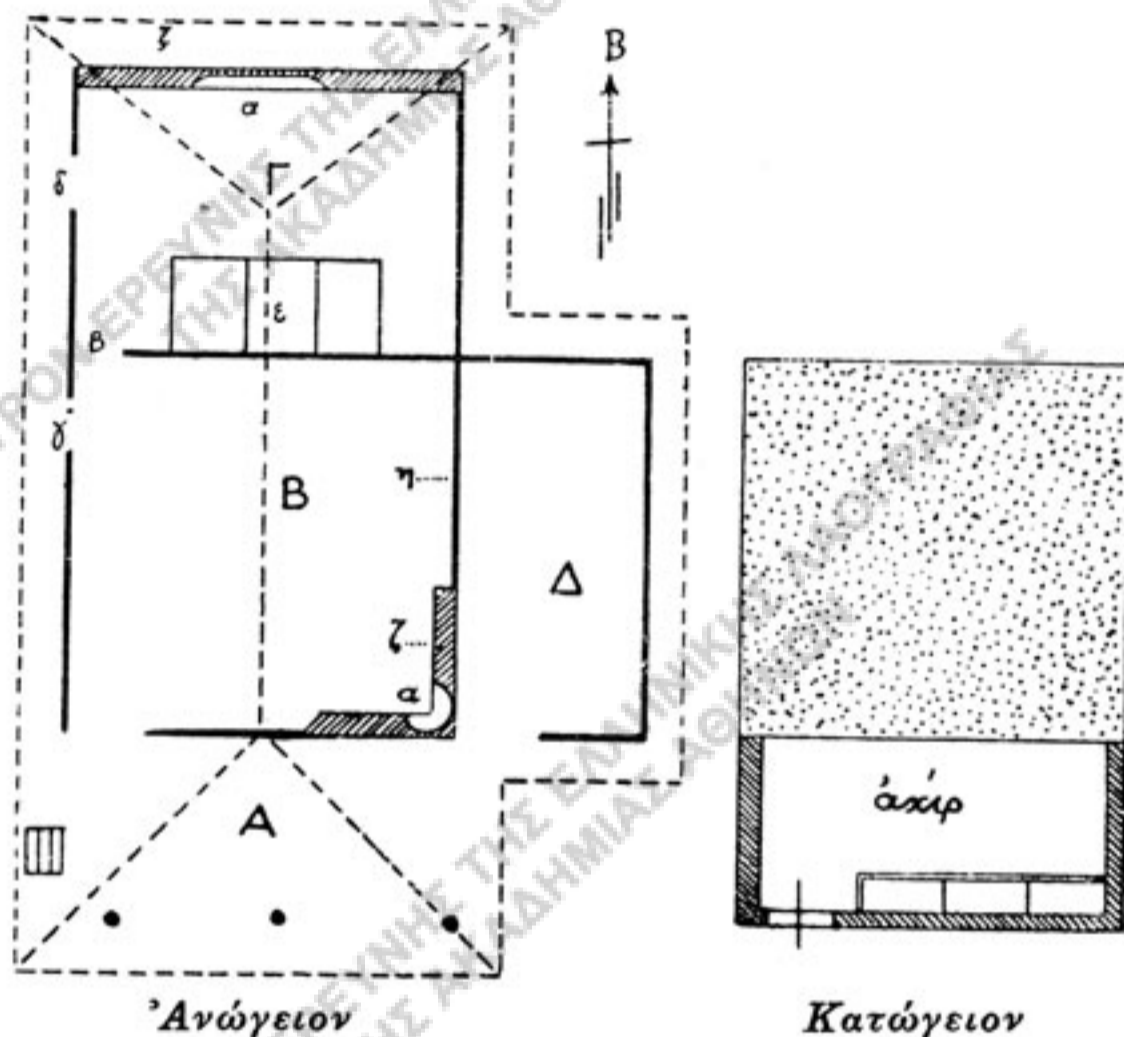

Εἰκ. 29. - Σχέδιον οἰκίας Δ. Γαλανάκη τοῦ Ναίμονα (κατὰ περιγραφὴν).

- |                |                    |
|----------------|--------------------|
| A μπρούστι,    | α οὐτζάκ',         |
| B μεσιὸ σπῖτι, | β μεσιανὴ πόρτα,   |
| Γ πεινὸ σπῖτι, | γ πλαϊνὴ πόρτα,    |
| Δ ἀποθήκη.     | δ πεινὴ πόρτα,     |
|                | ε ἀμπάρια,         |
|                | ζ τοῖχος πέτρινος, |
|                | η τοῖχος ξύλινος,  |
|                | × παραιθύρι.       |

<sup>1)</sup> Δ. Λουκοπούλου, Αἰτωλικαὶ οἰκῆσεις, Ἀθήναι 1925 σ. 6 καὶ 19. Προβλ. ὁμοίαν οἰκίαν τοῦ Μαυροβουνίου ἐν *Buschan Ill. Völkerkunde* II, 2 σ. 452 εἰκ. 263 καὶ τοῦ μακεδονικοῦ *Konjsko* ἐν *Schultze Jena, Makedonien* πίν. XXVI καὶ XXIX.

μουρηθῆ ἡ βάσις καὶ τὸ ἀντέρρισμα, εἰς τὰ ὅποια οὗτοι ἦσαν εἰθισμένοι ἐκ τῆς οἰκοδομίας ἐπὶ προανοῦς ἐδάφους.

Διὰ τὴν κατανόησιν τῶν οἰκήσεων τούτων πρέπει πρῶτον νὰ ἐξετάσωμεν, ποία ἡ σχέσις αὐτῶν πρὸς τὰς μορφὰς τῆς ἐπιχωριαζούσης αὐτόθι μονωρόφου οἰκίας, ἐπειδὴ, ὡς γνωστόν, ἡ εἰς ὕψος ἐπαύξεις τῆς οἰκίας ἐξαρτᾶται ἀπὸ τὴν ἀνάπτυξιν αὐτῆς ἐπὶ τῆς ἐπιπέδου ἐπιφανείας<sup>1)</sup>.

Εἶναι προφανές, ὅτι εἰς τὴν διώροφον οἰκίαν τῆς περιοχῆς Καβακλὶ ὑπόκειται ὡς βάσις ἡ πλατυμέτωπος οἰκία μὲ τὰ δύο παρακείμενα δωμάτια καὶ τὸ πρὸ αὐτῶν ὑπόστεγον. Διὰ τὰς ὁμοίας ὅμως οἰκίας τῆς περιοχῆς Διδυμοτείχου, αἱ ὅποια, ὡς εἶδομεν, ἔχουν τὴν πρόσοψιν ἐπὶ τῆς στενῆς πλευρᾶς, τὸ πρᾶγμα δὲν εἶναι ἐκ πρώτης ὄψεως σαφές. Βεβαίως ὡς πυρὴν ἀρχικὸς πρέπει νὰ θεωρηθῆ τὸ κεντρικὸν αὐτῶν μέρος καὶ δὴ τὸ ἐν τῷ ἀνωγείῳ κείμενον σπίτι, ἔνθα ἡ ἐστία καὶ ἡ ἀποθήκη τῶν καρπῶν, μὲ τὸν πρὸ αὐτοῦ προθάλαμον, τὸ λεγόμενον *χαριάτι*. Τὸ ἰσόγειον μόνον δευτερευούσης σημασίας χώρους περιλαμβάνει καὶ πρέπει ἀναμφιβόλως νὰ ἀνήκῃ εἰς χρόνους ἐξελίξεως ὑστερωτέρους<sup>2)</sup>, ὡς καὶ αἱ ἐκατέρωθεν ἐπεκτάσεις, δι' ὧν περιελήφθησαν ὑπὸ τὴν αὐτὴν στέγην καὶ ἄλλοι χώροι, χρήσιμοι εἰς τὰς ἀνάγκας τοῦ ἀγρότου. Ἐὰν λοιπὸν παραβάλωμεν τὴν κάτοψιν τοῦ ἀνωγείου τῶν οἰκιῶν τοῦ χωρίου Παλιούρι πρὸς τὰς τῶν μονωρόφου οἰκήσεων τῆς αὐτῆς περιοχῆς, προκύπτει ἐμφανῆς ἡ ὁμοιότης πρὸς τὴν οἰκίαν τοῦ χωρίου Ποιμενικοῦ (εἰκ. 11). Αὕτη, ὡς εἶδομεν, ἔχει μὲν τὴν πρόσοψιν ἐπὶ τῆς στενῆς πλευρᾶς, ἀλλὰ προέρχεται ἐκ τοῦ τύπου τῆς πλατυμετώπου οἰκίας, ἀπὸ τῆς ὁποίας ἐξέκλινεν ἔνεκα τῆς περιφράξεως τοῦ ὑποστέγου πρὸς κατασκευὴν στάβλου. Ὅθεν καὶ ἡ στενομέτωπος μορφή, τὴν ὁποίαν βλέπομεν καθαρὰν εἰς τὰς διωρόφους οἰκίας τῶν Πετράδων καὶ τοῦ Βουσικοῦ, πρέπει νὰ θεωρηθῆ ὡς περαιτέρω ἐξέλιξις τῆς μορφῆς ταύτης· διότι ἐν μόνον βῆμα ἐχρειάζετο, ὅπως μετατεθῆ ἡ εἴσοδος ἐκ τοῦ ἄκρου τῆς πλαγίας εἰς τὸ παρ' αὐτὴν ἄκρον τῆς στενῆς πλευρᾶς. Ὡστε καὶ εἰς τὰς οἰκήσεις ταύτας ὑπόκειται ὡς ἀρχικὴ βάσις ὁ τύπος τῆς μονωρόφου οἰκίας, ὅστις παρήχθη διὰ τῆς μετατροπῆς τοῦ ὑποστέγου τῆς πλατυμετώπου οἰκίας εἰς κλειστὸν χώρον.

Ὁμοιότητά τινα πρὸς τὴν τοιαύτην διάταξιν τῶν χώρων παρουσιάζει ἡ διώροφος ἀγροτικὴ οἰκία τοῦ χωρίου Καραβία τῆς κεντρικῆς Μακεδονίας, τῆς ὁποίας τὴν ἀνατολικὴν καὶ μεσημβρινὴν πλευρὰν δεικνύει ἡ κάτω εἰκὼν τοῦ πίνακος I. Αὕτη εἶναι ἐκτισμένη διὰ πλίνθων ὁμῶν καὶ ἀνήκει εἰς τὰς παλαιότερας οἰκίας

<sup>1)</sup> *Fr. Oelmann*, ἐνθ' ἄν. σ. 66.

<sup>2)</sup> αὐτ. σ. 14.



τοῦ χωρίου, τελευταίως δ' ὑπέστη ἐπισκευάς τινας ἕνεκα καταρροεύσεως τῆς στέγης. Ἐνῶ αἱ εἵσοδοι εἰς τὸ ἰσόγειον εὐρίσκονται ἐπὶ τῆς μακροῦς πλευρᾶς, τὸ ὑπόστεγον τοῦ ἀνωγείου κεῖται ἐπὶ τῆς στενῆς καὶ εἶναι ἀνοικτὸν πρὸς μεσημβρίαν. Κάτωθεν τοῦ κυρίου δωματίου ὑπάρχει ἀποθήκη μὲ κοφινοῦμπαρα, ὅποια εἶδο-

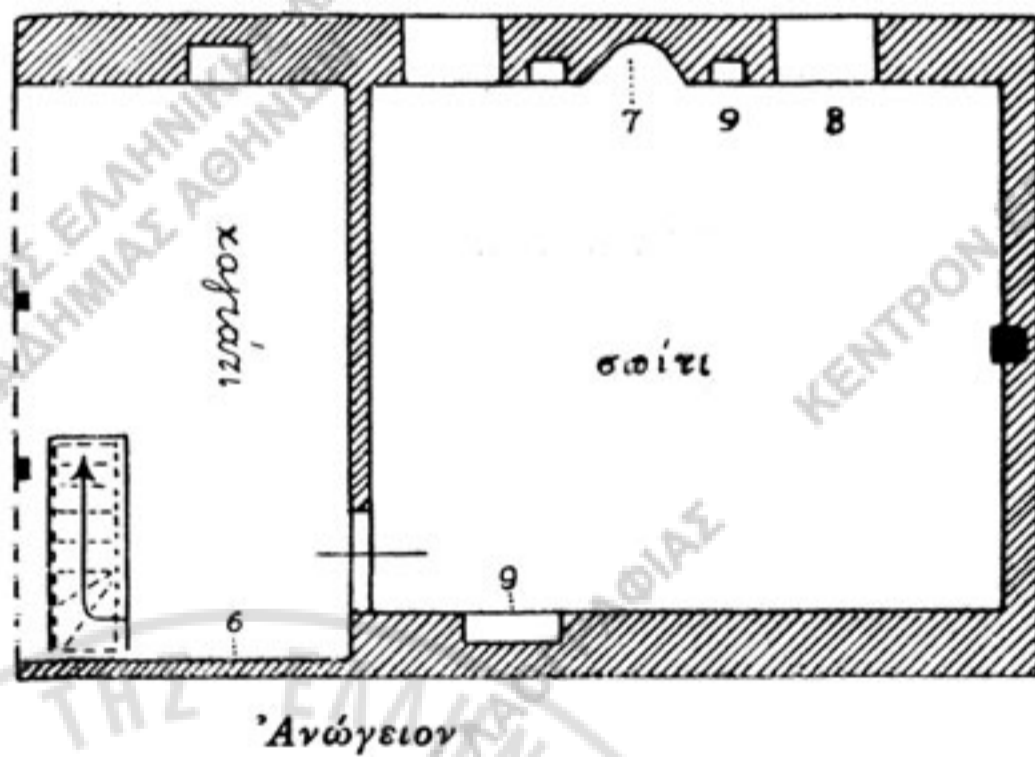
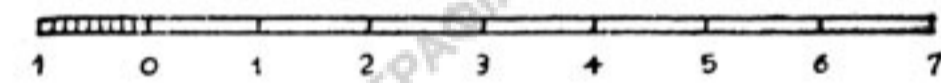
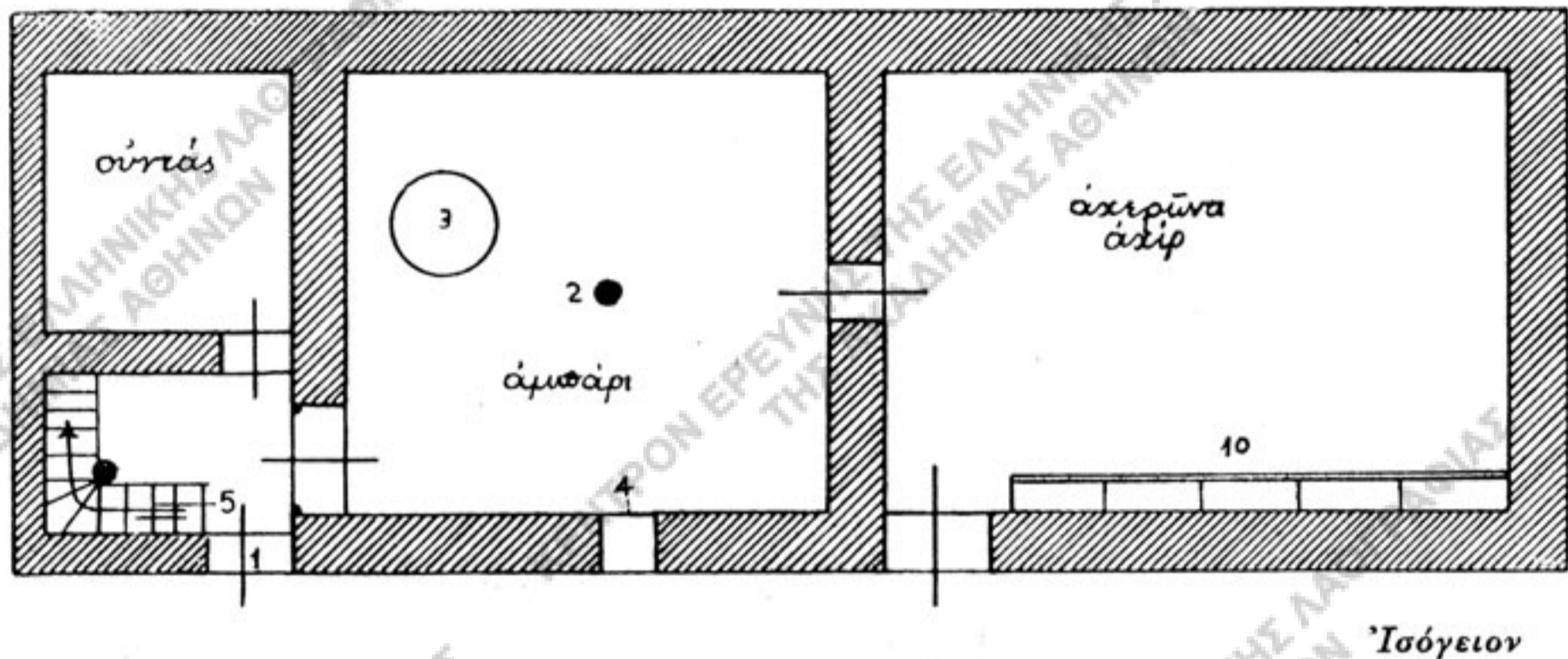

Εἰκ. 30. - Κάτοπις οἰκίας Γ. Κόμαρη χωρίου Καραβία.

- 1 εἴσοδος εἰς ἰσόγειον,
- 2 στῦλος,
- 3 κοφίνα, ὕψ. 1,10 μ.
- 4 παράθυρον,
- 5 κλίμαξ πρὸς τὸ ἀνώγειον,
- 6 τοῖχος ἀπὸ πλέγμα,
- 7 τζάκι,
- 8 παράθυρον,
- 9 καμάρα,
- 10 παχί.

μεν καὶ εἰς τὰς οἰκήσεις τοῦ Μικροῦ Αἴμου καὶ τοῦ Σίναπλῖ (πίν. ΙΑ εἰκ. 2). Ὁ κάτωθεν τοῦ χαγιατιοῦ χώρος ἔχει διατεθῆ διὰ τὴν ξυλίνην κλίμακα καὶ διὰ μικρὸν δωματίον, τὸν μουσαφιρ οὐντᾶ. Ὁ στάβλος ἐκτίσθη κατ' ἐπέκτασιν τῆς οἰκίας εἰς τὴν βορείαν στενὴν πλευρὰν αὐτῆς. Καὶ αὕτη ὅμως, ὡς καὶ αἱ λοιπαὶ διώροφοι μακεδονικαὶ οἰκίαι, ἃς ἠρεύνησεν ὁ Schultze Jena, <sup>1)</sup> οὐδὲν τῶν χαρακτηριστικῶν

<sup>1)</sup> Makedonien σ. 42. 187 κέ. 197 κέ. πίν. ΙΧ. LXXXI — LXXXIII.

γνωρισμάτων τῶν διωρόφων θρακικῶν οἰκιῶν παρουσιάζουν καί, ὡς φαίνεται, ὑπέστησαν τὴν ἐπίδρασιν τῆς εἰς τὰ ἀστικά κέντρα ἀσκουμένης οἰκοδομικῆς. Πῶς λοιπὸν θὰ ἐξηγηθῇ ἡ ὑπαρξίς τῶν ξυλίνων μερῶν εἰς τοὺς τοίχους τῶν οἰκιῶν τοῦ Παλιουριοῦ καὶ τοῦ Σιναπλί, ἡ κατασκευὴ τοῦ ὑψηλοῦ καὶ εὐρέος βάθρου διὰ τὴν ἐστίαν; Διὰ τίνος τρόπου ἐκ τοῦ τύπου ἐκείνου τῆς μονωρόφου οἰκίας, ὅστις μὲ τὴν τριμερῆ του σύστασιν φαίνεται ἀπηρτισμένος, ἤχθησαν εἰς τὴν διώροφον μορφήν;

Εἰς τὴν ἐξήγησιν τούτου δύναται νὰ μᾶς βοηθήσῃ ἡ συνήθεια τῶν χωρικῶν τῆς Θράκης ν' ἀνυψώνουν δι' ἐπιχωματώσεως τὸ δάπεδον τοῦ σπιτιοῦ ἀρκετὰ ὑπὲρ τὸ ἔδαφος<sup>1)</sup>. Τὸ οὕτω σχηματιζόμενον κρηπίδωμα ἦτο φυσικὸν οἱ εὐπορώτεροι νὰ κατασκευάζουν ὑψηλότερον καὶ ἐνιαχοῦ τόσον ὑψηλόν, ὥστε νὰ ἐξοικονομῆται κατὰ τὴν ἐπέκτασιν αὐτοῦ χῶρος ἀρκετὸς δι' ἀποθήκην τροφίμων ἢ στάβλον διὰ τοὺς βοῦς. Τοῦτο βλέπομεν εἰς τὰς οἰκίας τῶν Πετράδων καὶ τοῦ Βρυσικοῦ, ὡς καὶ τῆς περιοχῆς Καβακλί, ὅπου τὸ κρηπίδωμα διὰ τὸ σπίτι ἔχει ὕψος 1,30-1,50 μ., ὁ κάτωθεν δὲ τοῦ χαγιατιοῦ χῶρος εἶναι κενός. Εἰς τὰς οἰκίας ὅμως τοῦ Παλιουριοῦ ἡ ἐπιχωμάτωσις περιορίσθη εἰς μέρος μόνον τῆς ἐκτάσεως τοῦ σπιτιοῦ, τὸ ἀντιστοιχοῦν πρὸς τὴν ἐστίαν, οὕτω δ' ἀποτελεῖ εὐρεΐαν καὶ στερεὰν δι' αὐτὴν βάσιν, ἀσφαλίζουσαν τὴν οἰκίαν ἀπὸ τοῦ κινδύνου τῆς πυρκαϊᾶς. Τὸ ὑπόλοιπον μέρος, τὸ ὁποῖον ἀφέθη κάτωθεν τοῦ δωματίου κενόν, χρησιμεύει ὡς ἀποθήκη τροφίμων καὶ σκευῶν, ἀλλὰ καὶ διὰ τὸν ἀερισμὸν τῆς σιταποθήκης, ἡ ὁποία εὐρίσκεται ἄνωθεν αὐτοῦ.

Τὰ ξύλινα τέλος μέρη εἰς τὴν κατὰ τὰ λοιπὰ λιθόκτιστον οἰκοδομήν, τὰ κατεσκευασμένα ἐκ ξύλου δρυὸς κατὰ ὅλως πρωτόγονον τρόπον (ξύλα πελεκημένα, χωρὶς καρφιά, θλυκωτά), ἀποτελοῦν ἀναμφιβόλως λείψανον τῆς παλαιᾶς ξυλοδομίας, μαρτυροῦν ὅτι ἄλλοτε, ἀφθονούσης καὶ ἐδῶ τῆς ξυλείας, ἡ οἰκία κατεσκευάζετο ἐν ὅλῳ ἢ ἐν μέρει ξυλίνη, ὡς εἶδομεν εἰς τὰ χωρία Ναίμονα καὶ Σιναπλί τὰς παλαιότερας οἰκίας. Εἶναι δὲ γνωστόν, ὅτι ἡ ξυλοδομία καὶ ἰδίᾳ ἡ χοῆσις χονδροπελεκημένων δοκῶν ἀνήκει εἰς τοὺς μᾶλλον ἀρχεγόνους τρόπους τῆς τοιχοδομίας<sup>2)</sup>. Ἄξιον σημειώσεως εἶναι καὶ ὅτι τὰ ξύλινα τοιχώματα εἰς τὰς οἰκίας ταύτας διετηρήθησαν κατὰ τὴν πλευρὰν αὐτῶν ἐκείνην, κατὰ τὴν ὁποῖαν κατασκευά-

<sup>1)</sup> Ἡ συνήθεια αὕτη εἶναι εὐρέως διαδεδομένη. Κατὰ τὸν Fr. Oelmann, ἐνθ' ἄνωτ. σ. 13, τὸ γήινον ἢ λίθινον κρηπίδωμα ἀντικατέστησε τὴν ἐπὶ πασσάλων ἐσχάραν, οὕτω δ' ἡ ἀνύψωσις τοῦ δαπέδου, εἰς ἣν ἐκ τῶν πασσαλοκτίστων οἰκίσεων ἦσαν συνηθισμένοι, διετηρήθη, ἀλλ' ἐν ἄλλῃ μορφῇ.

<sup>2)</sup> Fr. Oelmann ἐνθ' ἄνωτ. σ. 55. Πρὸβλ. ὁμοίας οἰκίσεις τῆς Δυτ. Βαλκανικῆς ἐν Buschan III. Völkerk. II 2, σ. 414 κέ. καὶ τῆς Ρουμανίας ἐν T. Parahagi Images d'Ethnographie Roumaine, Bucuresti 1930, τ. 2 σ. 45 κέ.

ΠΙΝΑΞ Ι.



1. Πρόσοψις πα-  
λαιᾶς οἰκίας (Γ)  
Παλιουρίου.

2. Οἰκία Γεωρ-  
γίου Κόμαρη τοῦ  
χωρίου Καραβία.  
Μεσημβρινή καὶ  
ἀνατολ. πλευρά.

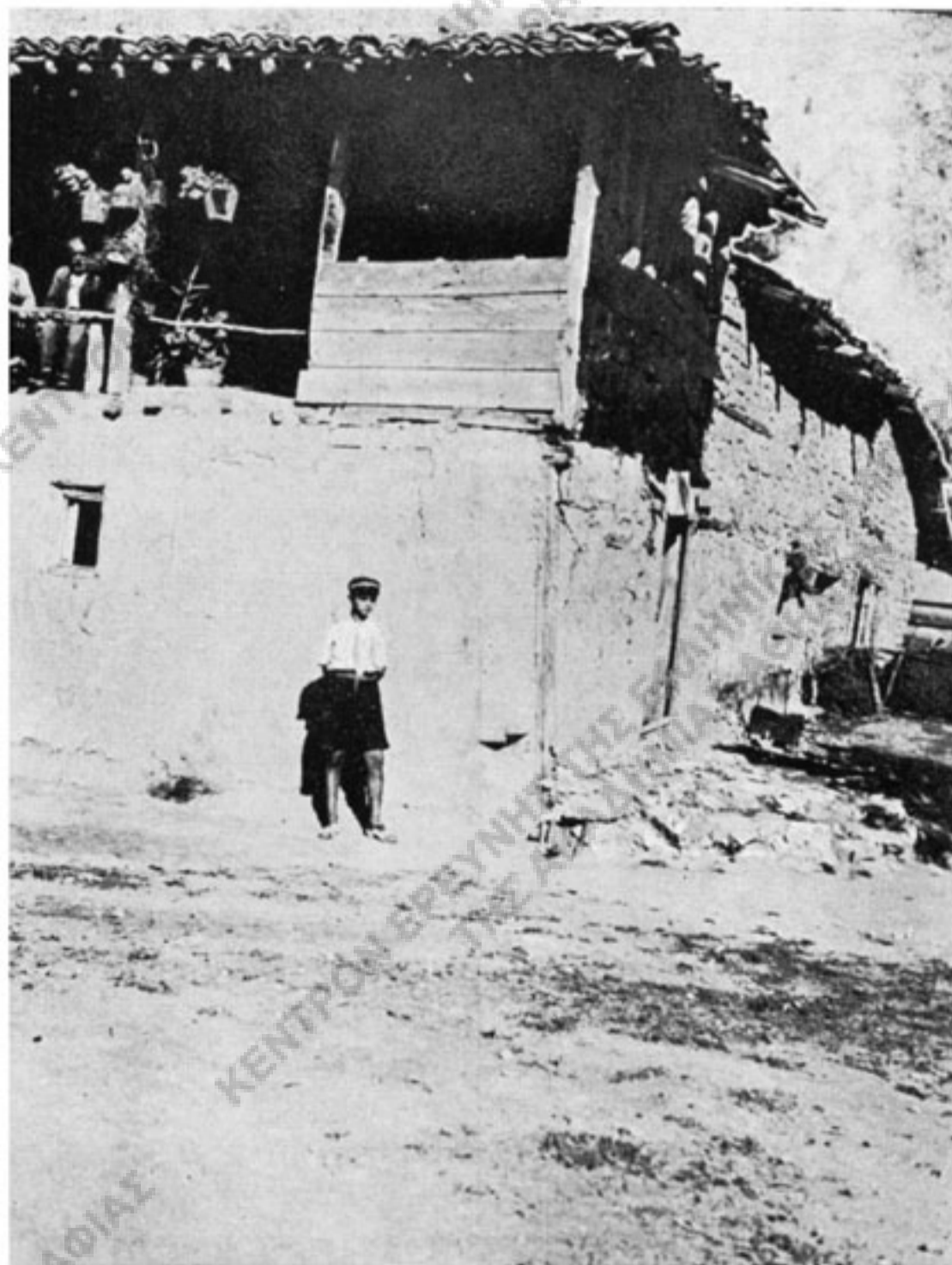

ΠΙΝΑΞ ΙΑ.

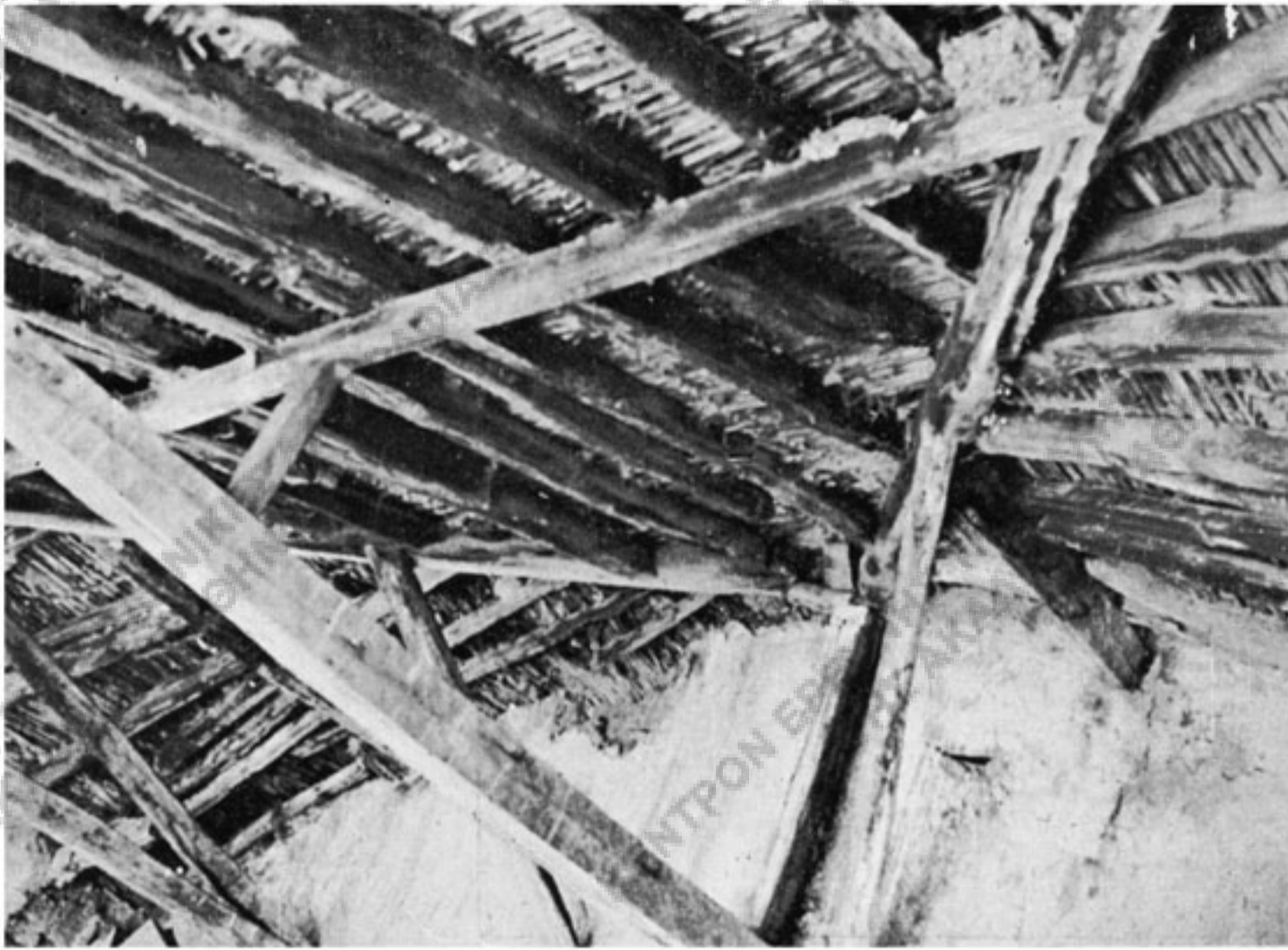

1. Έσωτερική όψις τής στέγης τής οικίας Γ. Κόμαρη, τοῦ χωρίου Καραβία.

2. Κορινοάμπαρο τής αὐτῆς οικίας.



ζεται ἡ σιταποθήκη. Τοῦτο πρέπει ν' ἀποδοθῆ εἰς τὴν πείραν, τὴν ὁποίαν εἶχον οἱ χωρικοί, ὅτι τὸ ξύλον τῆς δρυὸς προφυλάσσει τὰ σιτηρὰ κατὰ τῆς ὑγρασίας καὶ τῶν ποντικῶν. Ἐν τὴν πείραν ταύτην ἀπεκόμιζον ἐκ τῶν πασσαλοκτίστων ἀποθηκῶν, αἱ ὁποῖαι ἀκριβῶς διὰ τὴν ἀσφάλειαν τῶν σιτηρῶν ἀπὸ τῆς ὑγρασίας τοῦ ἐδάφους καὶ ἀπὸ τῶν ποντικῶν κατασκευάζονται ἐκπαλαὶ ἐκ ξύλου σκληροῦ καὶ εἰς ὕψος τι ἀπὸ τοῦ ἐδάφους, δὲν δυνάμεθα νὰ γνωρίζωμεν. Τοιαῦται ἀποθηκαὶ ἀπαντῶνται μὲν σήμερον ἐν τῇ Δυτικῇ Βαλκανικῇ, ὡς καὶ πολλαχοῦ τῆς Εὐρώπης, ἀλλ' ὅχι ἐν Θράκῃ. Καὶ εἶναι μὲν ἐκ τῆς ἀψίδος τοῦ Τραϊανοῦ καὶ ἐκ τοῦ Ἡροδότου <sup>1)</sup> γνωσταὶ αἱ πασσαλόκτιστοι οἰκῆσεις τῶν ἀρχαίων Θρακῶν <sup>2)</sup>, ἀλλ' ἔνεκα ἐλλείψεως εἰδήσεων ἀδυνατοῦμεν νὰ παρακολουθήσωμεν τὴν ἐξέλιξιν αὐτῶν καὶ νὰ γνωρίσωμεν τὴν ἐπίδρασιν, τὴν ὁποίαν δυνατὸν νὰ εἶχον αὐταὶ εἰς τὴν γένεσιν τῶν διωρόφων οἰκιῶν ἐν Θράκῃ, ὡς καὶ ἀλλαχοῦ <sup>3)</sup>.

Περὶ τῆς σχέσεως, τὴν ὁποίαν ἡ βορειοελληνικὴ ἀγροτικὴ οἰκία δύναται νὰ ἔχη πρὸς τὰς ἀναλόγους οἰκῆσεις τῶν βορειότερον ἡμῶν οἰκούντων λαῶν, καὶ δὴ τῶν Βουλγάρων, τῶν Σέρβων, τῶν Ἀλβανῶν καὶ τῶν Ρουμάνων, θὰ γίνῃ λόγος, ἀφοῦ πρότερον ἐρευνηθῶν ἀπὸ τῆς ἀπόψεως ταύτης καὶ αἱ ἄλλαι ἑλληνικαὶ χῶραι.

<sup>1)</sup> Ἡροδ. 5,16.

<sup>2)</sup> G. Kazarow, Beiträge zur Kulturgeschichte der Thraker, Sarajevo 1916 σ. 26 - 29.

<sup>3)</sup> G. Buschan III. Völkerk. II, 2 σ. 429, Fr. Oelmann, Haus u. Hof σ. 73.

**Σημ.** Τὰ σχέδια συνετάχθησαν ὑπ' αὐτοῦ τοῦ συγγραφέως, ἀντεγράφησαν δὲ διὰ μελάνης ὑπὸ τοῦ κ. Κ. Κυριάκη.

Ἐπερατώθη τὴν 6 Φεβρουαρίου 1939.

## ΒΥΖΑΝΤΙΝΑΙ ΠΑΡΟΙΜΙΑΙ

ΕΚ ΧΕΙΡΟΓΡΑΦΟΥ ΤΗΣ ΕΘΝ. ΒΙΒΛΙΟΘΗΚΗΣ ΑΘΗΝΩΝ <sup>1)</sup>

ΥΠΟ

ΜΑΡΙΑΣ ΙΩΑΝΝΙΔΟΥ

Τὸ ὑπ' ἀριθ. 39 χειρόγραφον τῆς Ἐθνικῆς Βιβλιοθήκης Ἀθηνῶν ἐν τοῖς φ. 1<sup>α</sup> - 8<sup>β</sup> <sup>2)</sup> περιέχει συλλογὴν δημοδῶν παροιμιῶν μετὰ θεολογικῆς ἐρμηνείας.

Ὁ κῶδιξ, ἐκ χάρτου κοινοῦ (0,14 × 0,10), ἐκ φύλλων 157 ἐν συνόλῳ, περιέχει προσέτι :

φφ. 9<sup>α</sup> - 44<sup>α</sup> : Γραμματικούς κανόννας.

φφ. 44 - 156 : Ἱστορίας ἐκ τῆς Π. Διαθήκης.

φ. 157<sup>α</sup> : Τὸ τέλος προσευχῆς τινος.

Ἐν τῷ Καταλόγῳ τοῦ Ἰ. Σακκελίωνος ὁ κῶδιξ οὗτος φέρεται ὡς ἀνήκων εἰς τὸν 15<sup>ο</sup> αἰῶνα, αἱ παροιμίαι ὅμως, περὶ ὧν πραγματευόμεθα ἐνταῦθα, δὲν ἀνεγράφησαν μετὰ τῶν περιεχομένων αὐτοῦ. Αἱ παροιμίαι δὲν προέρχονται ἐκ τῆς αὐτῆς χειρός, ἐξ ἧς καὶ τὰ λοιπὰ περιεχόμενα τοῦ τεύχους, ἀλλ' ἐκ τῆς γραφῆς συμπεραίνομεν, ὅτι καὶ τὸ χειρόγραφον τῶν παροιμιῶν ἀνήκει εἰς τὸν αὐτὸν αἰῶνα, εἶναι ὅμως παλαιότερον κατὰ τινὰς δεκαετηρίδας τῶν ἄλλων χειρογράφων, μετὰ τῶν ὁποίων συνεσταχώθη.

Ὁ βιβλιογράφος εἶναι ἀμαθής, περιπίπτων εἰς πλεῖστα ὀρθογραφικὰ λάθη. Γράφει κατὰ διάφορον τρόπον τὴν ἰδίαν λέξιν, π.χ. φησι, φουσῆν, φησῆν καὶ συντεμημένως φῖ, πολλὰς λέξεις διχάζει, ἐνῶ τούναντίον ἄλλας διαφόρους συνάπτει πρὸς ἀλλήλας. Τοὺς τόνους τοποθετεῖ εἰκῆ καὶ ὡς ἔτυχεν. Ἀφειδῶς χρησιμοποιεῖ τὴν τελείαν στιγμὴν, ἐπικρατοῦσαν ἄνευ λόγου τῶν λοιπῶν σημείων στίξεως. Τὰς παροιμίας χωρίζει ἀπὸ τῆς ἐρμηνείας ἀλλαχοῦ μὲν διὰ παύλας, ἀλλαχοῦ δὲ διὰ δύο στιγμῶν ἢ καὶ διὰ κόμματος. Ἐπίσης οὐδὲν σύστημα τηρεῖ εἰς

<sup>1)</sup> Αἱ παροιμίαι ἐμελετήθησαν καθ' ὑπόδειξιν τοῦ Διευθυντοῦ τοῦ Λαογραφικοῦ Ἀρχείου κ. Γ. Μέγα, ὅστις ἐξ ἄλλων ἀναζητήσεων ὁρμώμενος ἀνεῦρεν αὐτάς· ὀφείλομεν δὲ νὰ εὐχαριστήσωμεν τὸν καθηγητὴν κ. Σ. Κουγέαν, Διευθυντὴν τοῦ τμήματος χειρογράφων, ὅστις ἐπέτρεψεν εἰς ἡμᾶς τὴν ἐκδοσιν τοῦ χειρογράφου.

<sup>2)</sup> Ἐκ τούτων τὰ φφ. 3<sup>β</sup> - 4<sup>α</sup> δὲν περιέχουν παροιμίας, ἀλλὰ διάφορα σκαλαθύρματα πέννας, σταυροὺς κλπ., μὴ προερχόμενα ἐκ τῆς αὐτῆς χειρός, ἐξ ἧς καὶ αἱ παροιμίαι.

τὰ ἀρχικά γράμματα τῶν λέξεων. Εἰς μὲν τὰ φ. 1 - 2 τὰ ἀρχικά γράμματα ἐκάστης παροιμίας, πλὴν τῆς 6<sup>ης</sup>, γράφει δι' ἐρυθρᾶς μελάνης, ἀπὸ δὲ τῶν φ. 2<sup>β</sup> - 8<sup>β</sup> γράφει τὸ περίγραμμα τῶν κεφαλαίων διὰ κισρᾶς μελάνης πληρῶν τοῦτο δι' ἐρυθρᾶς<sup>1)</sup>. Ἐπίσης καὶ εἰς τὰ ἀρχικά ταῦτα οὐδεμία τάξις ἐπικρατεῖ<sup>2)</sup>.

Πρόδηλον ἐπίσης εἶναι, ὅτι ὁ βιβλιογράφος δὲν ἐννοεῖ ὅλας τὰς παροιμίας, τὰς ὁποίας ἀντιγράφει ἐξ ἄλλου παλαιότερου χειρογράφου, καὶ δὴ τὴν θεολογικὴν ἐρμηνείαν τούτων<sup>3)</sup>. Εἰς τὴν ἀδυναμίαν ταύτην τοῦ ἀντιγραφέως ὀφείλονται πολλαὶ ἄνευ νοήματος λέξεις καὶ κενά, ἴδια ἐν ταῖς ἐρμηνείαις λέξεις, τὰς ὁποίας, ὡς φαίνεται, δὲν ἠδυνήθη ν' ἀναγνώσῃ, παραλείπει. Ἐπίσης παραλείπει ὀλοκλήρους παροιμίας, ὡς καὶ τὴν ἐρμηνείαν τῶν παροιμιῶν 1. 3 καὶ 14<sup>4)</sup>.

Αἱ παροιμιαὶ τοῦ ἡμετέρου χειρογράφου ἀνήκουν εἰς τὴν τάξιν τῶν δημοδῶν βυζαντινῶν παροιμιῶν μετὰ θεολογικῆς ἐρμηνείας, αἵτινες ἐγράφοντο εἰς φυλλάδια καὶ ἐχρησιμοποιοῦντο διὰ κατηχητικούς σκοπούς, χάριν τῶν ὁποίων καὶ διεστρέφετο τὸ ἀληθὲς νόημα αὐτῶν<sup>5)</sup>.

Τὸν κώδικα ἡμῶν δηλοῦμεν διὰ τοῦ στοιχείου U, ἐπιτάσσοντες τοῦτον εἰς τὸν ὑπὸ Krumbacher καὶ Πολίτου καταρτισθέντα πίνακα ἀντιστοιχίας συλλογῶν<sup>6)</sup>.

Αἱ παροιμιαὶ τοῦ U εἶναι μὲν 31, ἀλλ' ἔχομεν καὶ 3 ἐρμηνείας λανθανου-

<sup>1)</sup> Ἐπίσης δι' ἐρυθρᾶς μελάνης πληροῖ τὰ γράμματα α, ε, ο τῆς πρώτης παροιμίας, ὡς καὶ πλεῖστα γράμματα μὴ ἀρχικά ἄλλων παροιμιῶν καὶ δὴ ἐν ταῖς τελευταίαις σελίσιν.

<sup>2)</sup> Οὕτω π. χ. εἰσάγονται δι' ἐρυθροῦ κεφαλαίου γράμματος ἐν φ. 1<sup>α</sup> αἱ παροιμιαὶ 2 καὶ 3 καὶ ἡ ἐρμηνεία ἐλλειπούσης παροιμίας (4<sup>η</sup>), ἐν φ. 1<sup>β</sup> ἡ 5<sup>η</sup> παροιμία καὶ ἡ ἐρμηνεία ταύτης. Ἐν φ. 2<sup>α</sup> δὲν διακρίνει τὴν 8<sup>ην</sup> παροιμίαν, ἐνῶ ἀντιθέτως δι' ἐρυθρᾶς μελάνης δηλοῖ τὴν ἐρμηνείαν. Τὸ αὐτὸ ἐν φ. 4<sup>β</sup> εἰς τὴν 16<sup>ην</sup> παροιμίαν κ.τ.λ.

<sup>3)</sup> Παρατηρήσεις σχετικὰς περὶ τῶν ἀδυναμιῶν τῶν βιβλιογράφων καὶ περὶ τῆς σὺν τῷ χρόνῳ ἐκ παρεξηγήσεως καὶ ἀφροντισίας τούτων ἐπερχομένης συγχύσεως ἐν ταῖς θεολογικαῖς ἐρμηνείαις βλ. ἐν *K. Krumbacher, Mittelgriechische Sprichwörter*, München 1893 σ. 71 - 2. Ἐφεξῆς τὴν διατριβὴν ταύτην τοῦ Krumbacher, εἰς ἣν συνεχῶς παραπέμπομεν, δηλοῦμεν ἀπλῶς διὰ MGS.

<sup>4)</sup> Τὸ αὐτὸ προκειμένου περὶ τοῦ βιβλιογράφου Ἀ. Δαρμαρίου παρατηρεῖ ὁ *Krumbacher* ἐ. ἀ. σ. 44.

<sup>5)</sup> Τοιαύτη χρῆσις τῶν παροιμιῶν ἦτο συνήθης καὶ παρὰ τοῖς λαοῖς τῆς Δύσεως βλ. *Krumbacher* ἐ. ἀ. σ. 67 - 8 καὶ *Fr. Seiler, Deutsche Sprichwörterkunde*, München 1922 σ. 98 ff.

<sup>6)</sup> Βλ. *Krumbacher, MGS* σ. 128 κέ. *N. Γ. Πολίτου*, Παροιμιαὶ τόμ. Α' σ. κ' - κγ'. Οἱ κώδικες R καὶ S, ἐκδοθέντες ὑπὸ τοῦ Ν. Γ. Πολίτου τὸ πρῶτον ἐν τῷ Δ' τόμῳ τῶν παροιμιῶν, κατεγράφησαν ἐν τῷ ἐν σ. 13 τοῦ τόμου τούτου συμπληρωματικῷ πίνακι ἀντιστοιχίας. Ὁ T (= *Cod. Vatic. 1882 fol. 123<sup>v</sup> XIII αἰ.*) περιέχων 15 παροιμίας μετὰ βραχειῶν θεολογικῶν ἐρμηνειῶν εἶναι ἀκόμη ἀνέκδοτος, ἀντίγραφον δ' αὐτοῦ εὐρίσκεται εἰς τὸ Λαογραφικὸν Ἀρχεῖον ἐν τοῖς καταλοίποις τοῦ Ν. Γ. Πολίτου. Τὴν συλλογὴν τῶν παροιμιῶν τοῦ Πολίτου, ἐκδεδομένην (τόμ. Α' - Δ' Ἀθ. 1899 - 1902) καὶ ἀνέκδοτον δηλοῦμεν ἐφεξῆς διὰ Π. Π.

σῶν παροιμιῶν<sup>1)</sup>. Ἐκ τῶν παροιμιῶν τούτων αἱ 10, ὧν ἡ μία λανθάνει ἐν τῇ ἐρμηνείᾳ, δὲν εὐρίσκονται οὔτε παρὰ Πολίτη οὔτε παρὰ Krumbacher, ὥστε μετὰ τὴν προσθήκην τοῦ κώδικος U τὸ σύνολον τῶν ἐκ συλλογῶν γνωστῶν ἡμῖν βυζαντινῶν παροιμιῶν ἀυξάνεται ἀπὸ 224 εἰς 234. Ἐκ τῶν 10 τούτων παροιμιῶν αἱ ὀκτώ<sup>2)</sup> εἶναι γνωσταὶ καὶ σήμερον παρὰ τῷ Ἑλληνικῷ λαῷ, τῶν λοιπῶν ὁμως δύο<sup>3)</sup> παρομοίας ἢ ἀντιστοιχοῦς νεοελληνικάς δὲν γνωρίζομεν. Παραθέτομεν κατωτέρω πίνακα ἀντιστοιχίας συμπληρώνοντες διὰ τῶν κωδ. T καὶ U τὸν πίνακα Krumbacher – Πολίτου.

### Πίναξ ἀντιστοιχίας συλλογῶν

(Συμπλήρωμα τοῦ πίνακος Krumbacher – Πολίτου)<sup>4)</sup>

Κῶδιξ T	Κῶδιξ U	Κῶδιξ U
1 . . . . . 72 . . . . . 68	18 . . . . . 24	
2 . . . . . 37 . . . . . 35	19 . . . . . 62	
3 . . . . . 38 . . . . . 225	20 . . . . . 213	
4* . . . . . 39 . . . . . 1	21 . . . . . 216	
5 . . . . . 40 . . . . . 69	22 . . . . . 217	
6 . . . . . 41 . . . . . 70	23* . . . . . 226	
7 . . . . . 2 . . . . . 36	24 . . . . . 219	
8 . . . . . 42 . . . . . 37	25 . . . . . 220	
9 . . . . . 43 . . . . . 38	26 . . . . . 227	
10 . . . . . 131 . . . . . 39	27 . . . . . 228	
11 . . . . . 44 . . . . . 40	28 . . . . . 229	
12 . . . . . 74 . . . . . 65	29 . . . . . 20	
13 . . . . . 75 . . . . . 26	30 . . . . . 230	
14 . . . . . 77 . . . . . 32	31 . . . . . 231	
15 . . . . . 50 . . . . . 31	32 . . . . . 232	
16 . . . . . . . . . . 2	33 . . . . . 233	
17* . . . . . . . . . . 42	34 . . . . . 234	

Χάριν εὐκολίας καταγράφομεν καὶ ἰδιαιτέρας τὰς 10 νέας παροιμίας, ἀρι-

<sup>1)</sup> Ταύτας δηλοῦμεν ἐν τῷ πίνακι δι' ἀστερίσκου.

<sup>2)</sup> Αἱ παροιμίαι : 3. 27. 28. 30. 31. 33. 34 καὶ ἡ λανθάνουσα ἐν τῇ ἐρμηνείᾳ 23.

<sup>3)</sup> Ἀριθ. 26. 32.

<sup>4)</sup> Π. Π. τόμ. Δ' σ. 13. Ἐν τῷ πίνακι ἡμῶν ἡ μὲν πρώτη στήλη ἐμφαίνει τὴν ἐν ταῖς συλλογαῖς T καὶ U ἀριθμητικὴν τάξιν τῆς παροιμίας, οἱ δ' ἐν ταῖς δύο ἄλλαις στήλαις ἀριθμοὶ τὴν τάξιν ἐκάστης παροιμίας ἐν ταῖς συλλογαῖς Krumbacher – Πολίτου. Ἡ ἀντιστοιχία τοῦ T εὐρεθται ἰδιοχείρως ὑπὸ Πολίτου γεγραμμένη ἐν τῷ ἰδίῳ αὐτοῦ ἀντιτύπῳ.



θμοῦντες ἐν συνεχείᾳ τοῦ παρὰ Πολίτη πίνακος<sup>1)</sup> περατουμένου εἰς τὸν ἀριθμὸν 222, εἰς τὸν ὁποῖον ὅμως πρέπει νὰ προστεθῶσιν ἐκ τοῦ R δύο ἄλλαι, εὐρισκόμεναι ἐν τῇ ἐρμηνείᾳ<sup>2)</sup>.

225	U, 3	230	U, 30 βλ. καὶ Πλανούδη ἀρ. 264
226	U, 23*	231	U, 31
227	U, 26	232	U, 32
228	U, 27	233	U, 33
229	U, 28	234	U, 34.

Ἡ τάξις συστημάτων τινῶν παροιμιῶν τοῦ U ἀντιστοιχεῖ πρὸς τὴν τάξιν τῶν ὁμοίων παροιμιῶν ἐν ἄλλαις συλλογαῖς. Οὕτως ἔχομεν :

U,7-11 = H,36-40 — U,8-11 = F,45-48 = I,45-48 = L,57-60 = PQ,1-4 —  
 U,7-10 = M,18-21 — U,7-9 = R,35-37 — U,8-9 = K,8-9 — U,21-22 = PQ,  
 7-8 — U,24-25 = PQ,11-12. — U,5-6 = F,40-41 = I,40-41 = R,33-34.

Ἰδιαιτέρα συνάρτησις ὑπάρχει μεταξὺ U καὶ PQ, ὧν ἕκαστος περιέχει 34 παροιμίας. Κοινὰ εἰς ἀμφοτέρους τοὺς κώδικας εἶναι 14 παροιμίαι, ἀλλ' οὐχὶ ἅπασαι ἐν ἀντιστοίχῳ τάξει. Αἱ 6 πρῶται καὶ αἱ 9 τελευταῖαι τοῦ U ἔλλείπουν ἐκ τοῦ PQ, καθὼς καὶ ἐν τῷ μεταξὺ αἱ 12. 15. 18. 19. 23. Τῆς ἀντιστοιχίας U-PQ παραθέτομεν ἐνταῦθα πίνακα :

U	PQ	U	PQ
7	13	16	5
8	1	17*	6
9	2	20	9
10	3	21	7
11	4	22 <sup>3)</sup>	8
13	17	24	11
14	18	25	12

Διεπιστώσαμεν προσέτι, ὅτι καὶ ἡ ἐρμηνεία πολλῶν παροιμιῶν τοῦ U πλησιάζει περισσότερον πρὸς τὴν τῶν ἀντιστοίχων ἐν PQ<sup>4)</sup>, ἀλλ' εἰς μὲν τοὺς PQ

<sup>1)</sup> Π. Π. τόμ. Α' σ. ιη' - ιθ'.

<sup>2)</sup> βλ. Π. Π. τόμ. Δ' σ. 8-9. Ταύτας ὁ Πολίτης προσέθηκεν ὑπ' ἀριθ. 223 καὶ 224 (R 31α καὶ R 44α) ἰδιοχείρως εἰς τὸν συμπληρωματικὸν πίνακα ἐν τῷ ἰδίῳ αὐτοῦ ἀντιτύπῳ, ἐνθα καὶ ἄλλας κατεχώρησε προσθήκας.

<sup>3)</sup> Περὶ τῶν παροιμιῶν U,22-PQ, 8 βλ. κατωτέρω σ. 65.

<sup>4)</sup> Τὰς ἐρμηνείας τοῦ U παρέβαλον πρὸς τὰς τῶν λοιπῶν κωδίκων, τὰς ὑπὸ Krumbacher καὶ Πολίτου ἐκδοθείσας. Ἐνίας τῶν μὴ ὑπὸ Krumbacher καταχωρισθεισῶν ἀνεῦρον εἰς ἀντίγραφα ἐκ τῶν κωδίκων, τὰ ὁποῖα εἶχεν οὗτος ἀποστέλλει εἰς τὸν Ν. Γ. Πολίτην καὶ εὐρίσκονται ἤδη εἰς τὸ Λαογρ. Ἀρχεῖον.

(ΙΖ' αϊ.) ἔχομεν βραχείας ἑρμηνείας, δείγμα ὀψιγενείας τῆς συλλογῆς<sup>1)</sup>, καὶ δημωδεστέραν γλωσσικὴν μορφήν, εἰς δὲ τὸν U αἰ ἑρμηνεῖαι, ἂν καὶ ἐν συγκρίσει πρὸς τὰς τῶν παλαιότερων συλλογῶν εἶναι σύντομοι, ὅμως ἀπηχοῦν ἔτι τὰς μακροσκελεῖς ἑρμηνείας ἐκείνων. Εἶναι δὲ τοῦτο μία ἐπὶ πλέον ἀπόδειξις, ὅτι ὁ ἡμέτερος βιβλιογράφος ἔχει πρὸ ὀφθαλμῶν συλλογὴν παλαιότερων χρόνων, εἰς τὴν δυσκολίαν δὲ τῆς ἀναγνώσεως ταύτης ὀφείλονται, ὡς ἐλέχθη ἀνωτέρω, αἱ ἀκατανόητοι λέξεις καὶ φράσεις καὶ τὰ πολλὰ χάσματα<sup>2)</sup>.

Ὡς πρὸς τὸν τρόπον, καθ' ὃν εἰσάγεται ἡ ἑρμηνεία τῆς παροιμίας ἐν τῇ ἡμετέρᾳ συλλογῇ, παρατηροῦμεν ὠρισμένον «εἰσαγωγικὸν τύπον» ἐν ταῖς παροιμίαις 6-13, 15-16 καὶ 18, οἷον: *ἐνταῦθα ὁ λόγος φησί, - ἐν τούτῳ ὁ λ. φ. ἢ τοῦτο δια...* Ἡ τυπικὴ αὕτη εἰσαγωγή εἰς τὴν ἑρμηνείαν ἀπαντᾷ μόνον εἰς τὰς ἔνδεκα ταύτας παροιμίας· ἐν ταῖς λοιπαῖς ἡ ἑρμηνεία ἀκολουθεῖ τὴν παροιμίαν ἀμέσως.

Καὶ τὸ μέτρον τῶν προκειμένων παροιμιῶν ἄλλοῦ μὲν βαίνει ὁμαλῶς, εἰς τὰς πλείστας ὅμως, ὡς ἄλλως συμβαίνει εἰς τὰς τοιαύτας συλλογὰς, δὲν εἶναι ἄψογον.

Εἰς τὴν κατωτέρω ἔκδοσιν δὲν τηροῦμεν τὴν ὀρθογραφίαν καὶ τὸν τονισμὸν τοῦ χειρογράφου, προβαίνομεν δὲ καὶ εἰς διόρθωσιν τῶν ἐξ ἀπροσεξίας προφανῶς σφαλμάτων ἢ παραδρομῶν τοῦ βιβλιογράφου, ὑποσημειοῦντες μόνον τὰς κυριώτερας ἐκ τῶν γραφῶν, ἃς διωρθώσαμεν<sup>3)</sup>. Διότι ἡ ἡμετέρα ἐργασία ἔχει κυρίως λαογραφικὸν χαρακτῆρα, ἐπιδιώκουσα νὰ συμβάλῃ, κατὰ τὸ δυνατόν, εἰς τὴν μελέτην τῆς ἑλληνικῆς παροιμίας.

1. Ὅψὲ τὰ ἅγια Κούντουρα καὶ σήμερον τῆς Ἀνάληψις.

2. Γυνή, οἶδα οὐκ οἶδα, οὐ πλουτοῦμεν καὶ αὐτὸ μὲν τοίνυν τὸ προζύμιν..

... ἵνα ἀνοίξῃ Θεὸς τὴν ὁδόν, τὴν κωλύουσαν ἀπὸ τῶν ἁμαρτιῶν.

5 3. Ὁ μυλωνᾶς ἀφρόσας (*sic*) τὰ γένεια αὐτοῦ τινάσσει.

4.

Ἄδὰμ ἐκδιωχθεὶς ἐκ τοῦ Παραδείσου, ἐθρήνει αὐτὸν ἕως τέλους ζωῆς

1 κούταρα 2 γυνή Ἀποκατέστησα γυνή, ὡς δίδουν ὅλοι οἱ ἄλλοι κώδικες. 4 Τὰ ἀποσιωπητικὰ ἐτέθησαν ἐνταῦθα, ὡς καὶ κατωτέρω, ὑπ' ἐμοῦ πρὸς δήλωσιν ὅτι παρελείφθη κείμενον. — 5 Ἀνωθεν τῆς λ. μυλωνᾶς ἔχει προστεθῆ δι' ἄλλης, μεταγενεστέρως χειρός, ἡ λ. πίτα, ἣτις ἀπαντᾷ καὶ εἰς νεοελληνικὰς παραλλαγὰς τῆς παροιμίας (βλ. κατωτέρω σ. 60).

<sup>1)</sup> Πρβλ. Π. Π. τόμ. Δ' σ. 11-12.

<sup>2)</sup> Ἀλλὰ καὶ μεταξὺ U καὶ ἄλλων χειρογράφων παρατηρεῖται ὁμοίότης ἐρμηνειῶν π. χ. U, 5 = περίληψις τῆς I, 40. U, 8 = ἀρχὴ τῆς πλήρους H, 37 καὶ I, 45. U, 12 ὁμοίᾳ τῇ I, 29. Ἡ ἐν U, 11 ἑρμηνεία εἶναι φράσις ἐκ τοῦ I, 48 κ. ἄ.

<sup>3)</sup> Δεῖγμα τοῦ χειρογράφου βλ. ἐν τῷ παρατιθεμένῳ πίνακι.



αὐτοῦ, καθὼς ὁ θεῖος ἀπόστολος λέγων: πᾶσα παρακοή καὶ παράβασις ἔλαβεν ἔνδικον μισθαποδοσίαν, οὕτως καὶ πᾶς ἄνθρωπος ἢ ὁ παρακούων φ. 1<sup>β</sup> οὐκ ὠφελεῖται.

5. Ἐπιτυχὸς νεώτερος τὴν ἰδίαν χώραν ἐκούρσειεν.

5 Ἐπιτυχὸς νεώτερος τὸν νοῦν λέγει καὶ μὴ ἰσχύσας ὁ νοῦς κυριεύει τὰ τοῦ σώματος, τὴν ἰδίαν ψυχὴν αἰχμαλωτίζει.

6. Σαρακηνοὶ εἰς τὸ σπίτιν σου καὶ ἐσὺ, ὅπου θέλεις, ὄδευε.

Ἐν τούτῳ ὁ λόγος φησί, ὅτι Σαρακηνοὺς λέγει τοὺς δαίμονας ὅτι, ἔνθα θέλεις, πορεύου εἰς ἁμαρτίαν καὶ οἱ δαίμονες χαίρουσι ἐν τῷ οἴκῳ σου.

10 7. Πρὶν πνιγῆς, δὸς τὸν ναῦλον.

Ἐνταῦθα ὁ λόγος φησὶν, ὅτι, πρὶν τα ἢ πεινωθῆς, δὸς τὸν ναῦλον, ἵνα φ. 2<sup>α</sup> εὐκόλως διαβῆς... τῶν τελωνίων τοῦ ἀέρος.

8. Ὁ κόσμος ἐποντίζεται καὶ ἡ ἐμὴ γυνὴ ἐκτενίζ(ει)ον.

15 Ἐνταῦθα ὁ λόγος φησὶν, βλέπει ὁ νοῦς τῆς ψυχῆς τὰς αἰσθήσεις ὑπὸ τοῦ κακούργου αἰχμαλωτιζομένας καὶ... ἤγουν ὁ κόσμος ἐπο(ν)τίζεται.

9. Ὡς ἐδέξω τὴν πηκτὴν, δέξου καὶ τὰς ἐβγαλτάς.

Ἐνταῦθα ὁ λόγος φησὶν διὰ τὸν πλούσιον καὶ τὸν Λάζαρον, ὅτι, ὡς ἐχαίρου καὶ εὐφραίνου, δέξου καὶ τὸ αἰώνιον πῦρ.

10. Πρὶν ποταμοῦ τὰ ἱμάτιά σου σήκωνε.

20 Ἐνταῦθα ὁ λόγος φησὶν, ἢ ὅτι πρὶν θανάτου, πρὶν ταπεινώσεως, με- φ. 2<sup>β</sup> ρίμνα περὶ τὴν ξενιτείαν σου, ἵνα εὐκόλως περάσῃς τὸν ποταμὸν τοῦ πυρός.

11. Ποντικοῦ βουλὰς κόψει ὁ γάτης.

Ἐνταῦθα ὁ λόγος φησὶν, ὅτι ὁ Θεὸς ἀφανῆ ποιήσει τὰ βουλευματα τοῦ κεκρυμμένου ποντικοῦ.

25 12. Εὐφράνθη ἡ Ἁγία Σοφία μετὰ τῆς φόλ(λης) τὸ ἐλάδιν.

Ἐν τούτῳ ὁ λόγος φησί, ὅτι εὐφράνθη ὁ Κύριος μετὰ τῆς χήρας τὰ δύο λεπτά, τῆς ἐν τῷ γαζοφυλακίῳ βαλούσης.

13. Ἄν μὲ τὸ ἐγλυτώσης, νὰ βάλω τὸ ἱμάτιόν σου.

Οὕτως τὸν λόγον ὁ διάβολος λέγει πρὸς τοὺς ἀγαθαρέτως διάγοντας,

2 ἐκνηχὸν μισθὸν ἀνταποδοσίαν. Ἀποκατεστήσαμεν τὸ κείμενον ἐκ τῆς Ἐπιστολ. Πρὸς Ἑβραίους 2, 2, ὅθεν προφανῶς προέρχεται ἡ φράσις αὕτη τῆς ἐρμηνείας. 7 Σαρακεινή. 8 Σαρακεῖνους. 9 τῆ οἴκοι 12 τὸ τέλος ὦν τοῦ ἀέρος. Ἀποκατεστήσαμεν ἐκ τοῦ κειμένου ἐρμηνείας τῶν H, 36. M, 18. N, 10. 13 Προσεθέσαμεν τὸ ἄρθρον, δι' οὗ ἀποκαθίσταται καὶ τὸ μέτρον (ἱαμβ. 8 συλ.), ἐκ τῶν ἄλλων χειρογράφων. 15 αἰχμαλωτιζομένην. 22 καὶ 24 ποντικοῦ. 25 φολ-. 27 βάλουοι. Ἀποκατεστήσαμεν ἐκ τοῦ I, 29 καὶ M, 13, πρβλ. Λουκᾶ 21, 2 29 ἀγαθαρέτας. Ἐγράψαμεν ἀγαθαρέτως ὡς ἐπίρρημα, τὸ ὁποῖον ἴσως ἐπλασεν ὁ

καὶ... καλὰ πορεύεσθε | καί, ἂν μὲν τὸ ἀποβάλῃς, εἰ δὲ καὶ εὖρω και- φ. 5  
 ρὸν τῆς ἐνθυμήσεώς μου, νὰ βάλω καὶ τὸ ἱμάτιόν σου.

14. Ὅπου ἔχει περισσὸν πιπέρι, βάνει καὶ εἰς τὰ λάχανά του.

15. Ἐδῶ μένω καὶ ἀλλοῦ φροντίζω.

5 Ἐνταῦθα ὁ λόγος φησί, κατὰ τὸν ἀπόστολον Παῦλον, ὅτι ἐδῶ μένο-  
 μεν ὡς πάροιχοι καὶ παρεπίδημοι, ἀλλοῦ δὲ τὸ κήρυγμα ἡμῶν. Διὰ τοῦτο  
 φησὶν, ὅτι οἱ προφῆται ἐκήρυξαν, ἤγουν ἐκυβέντισαν, ἀλλ' οὐκ εἶδον  
 Θεὸν σαρκοφόρον, οἱ ἀπόστολοι εὗρηκαν τὸ ποθούμενον.

16. Ἀπὸ κλέπτην κλέψε <καὶ> κρῖμα οὐκ ἔχεις.

10 Ἐνταῦθα ὁ λόγος φησί, ὅτι, κλέπτε τὸν διάβολον καὶ σύγραψε εἰς φ. 4  
 τὴν ἐκκλησίαν καὶ ποίει ἔλεος εἰς τοὺς πτωχοὺς, καὶ αὐτὸν τὸν κλέπτεις  
 οὐκ ἔχεις...

17.—

Ὅπου πολλοὶ καὶ μοχθηροὶ ἄνθρωποι εἰσὶν καὶ ἀνόητοι καὶ κακοσυμ-  
 βούλευτοι, ἐκεῖ σωτηρία οὐ γίνεται.

15 18. Διπλὸν σώζει, μοναπλὸν οὐ σώζει.

Τοῦτο διὰ τὸν ἄνθρωπον φησί, ὅτι μοναπλὸς οὐ σωθήσεται, ὅτι ὡσπερ  
 ἀφοῦ βάλῃ τὸ διπλὸν ἐνθύμημα, ἤγουν τὸ μοναχικὸν σχῆμα.

19. Τὸν γάδαρον ἐκούρευαν καὶ <ἀπὸ τὴν ἄλλην οὐλίζεν>.

20 Ἀποτασσόμενον μηκέτι ἄφασθαι τοῦ κόσμου πρὸς... | καὶ προσευχὴν καὶ φ. 5  
 μετάνοιαν καὶ ἡσυχίαν καὶ νὰ ἴδῃς τὸ σῶμα σου ἀποκτείνοντα καὶ τὰ  
 πάθη ἀφίνοντα.

20. Ἄς λείπουν τὰ νερά μου καὶ νὰ ἰδῶ τὴν μαγειρίαν σου.

25 Ἐὰν οὐ καταλείπει ἄνθρωπος τοῦ κανχᾶσθαι ἢ εὐλόγως, ὅτι ἀπὸ ἀγω-  
 νίσεως αὐτοῦ κατώρθωσεν ἀρετὴν, γῆ καὶ σποδός, ἐν ταπεινώσει ἐνώ-  
 πιον τοῦ Θεοῦ καὶ ἐν ἀνθρώποις αἰτεῖται τὸν Θεόν, ἵνα σκέπη αὐτόν,  
 καθὼς εἶπεν ὁ Κύριος: χωρὶς ἐμοῦ οὐ δύνασθε ποιεῖν οὐδέν.

21. Μία ὥρα καὶ λαγοδέσματα.

Σήμερον εἰάν οὐ μετανοῇ | ἄνθρωπος καὶ αὔριον τελευτήσῃ, ἐδέχθη φ. 5'  
 ὁ Θεὸς τὴν μετάνοιάν σου ὡς τοῦ ληστοῦ καὶ ὡς τῆς πόρνης· εἰάν δίκαιος

ὁ βιβλιογράφος κατ' ἀναλογίαν πρὸς τὸ ἐναρέτως τῶν ἄλλων κωδίκων (H, 26 καὶ I, 30). 4 ἐδου.  
 φρονίζου. Τὴν γραφὴν φροντίζω ἔχει ὁ L. Οἱ λοιποὶ: φουρνίζω F. H. I. N. φουρνίζομεν N. O.  
 6 πρβλ. 1 Πέτρ. Α' 2, 11. 9 Προσεθέσαμεν τὸν σύνδεσμον καί, ὅστις ὑπάρχει εἰς ὅλα τὰ  
 λοιπὰ χειρόγραφα. 11 ἑαυτόν... κλέπτειν. 18 Συνεπληρώσαμεν τὴν παροιμίαν ἐκ τῶν F. I. L. N.  
 19 Ἀποτασσόμενον... πρὸς Αἰ λέξεις αὗται εἶναι διαγεγραμμέναι ὑπ' αὐτοῦ τοῦ ἀντιγραφέως,  
 ἀλλ' ἀνήκουν προφανῶς εἰς τὴν παροιμίαν, ὡς φαίνεται ἐκ τῆς ἐρμηνείας εἰς τὴν αὐτὴν  
 παροιμίαν ἐν I, 24 καὶ M, 9. (MGS σ. 96, 24, Π. Π. τ. Α' σ. 12, θ'). 20 ἀποκτείνοντα.

ἄνθρωπος σήμερον ἁμαρτήσῃ σωματικῶς καὶ αὐριον τελευτήσῃ, τῆς δικαιοσύνης αὐτοῦ οὐ μὴ μνησθῆ ὁ Κύριος, ἀλλ' ἔσται <κ>εκοιμένος μετὰ τῶν σχολαζόντων εἰς ἀπεράντους αἰῶνας.

22. Ἐὰν οὐκ ὑπά<γ>ῃ τὸ ἱππάριν σου, κόψε τὴν οὐράν του.

5 Ἐὰν ἰδῆς ὅτι οὐκ ὠφελεῖς τὴν ψυχὴν σου, [ἐὰν] τοῖς ὀχληροῖς τοῦ βίου ἐν μετάνοιᾳ πρόσδραμε καὶ σῶζε, καθὼς γέγραπται: ἄφες, ἃ κατέχεις, καὶ πρόσδραμε τὴν μετάνοιαν.

φ. 6<sup>α</sup>

23.

10 Ὡς θεωρεῖ τις τὸν ἐξουσιάζοντα πράττοντα, τὸ αὐτὸ μιμεῖται καὶ αὐτὸς καὶ μανθάνει καὶ ἐργάζεται πάντα ἀγαθὰ, πάντα φαῦλα, καὶ ἕκαστος ἀπολογίαὶν δοῦναι ὑπὲρ αὐτῶν.

24. Τί ὠφελοῦν ἑκατὸν τυφλοὶ πρὸς ἓνα βλέποντα;

Ἐκατὸν ἁμαρτωλοὶ οὐκ ὠφελοῦν πρὸς ἓνα δίκαιον.

25. Ἀββᾶς εἰς ὄρος κάθεται, οὐ θεωρεῖ οὐδὲ λέγει, καὶ οὐδὲν θεωρεῖν καὶ οὐδὲν λαλεῖν.

15 Ἀββᾶς ἐνάρετος, [οὐ] βλέπων καὶ ἀκούων τὰ ἔργα τῶν ἀνθρώπων, οὐ ζηλώσ<ει> αὐτὰ οὐδ' εἶδε ὡς φαί | νονται αὐτῶ, ἀλλ' εἰς τὸ ὄρος βλέ- φ. 6<sup>β</sup>  
πων διηνεκῶς, ἤγουν εἰς τὴν αὐτοῦ ἀρετὴν, καθὼς γέγραπται: οὐ βλάπτει ἡμᾶς οὐδὲ τόπος οὐδὲ ἄνθρωποι, ἀλλ' <ἡ> οἰκεία [ἢ ἐμῆ] πρόθεσις ἢ σῶζει ἢ ἀπόλλυ<σι>.

20 26. Πολλοὶ ἀββάδες καὶ ὀλίγοι μοναχοί.

Πολλοὶ ἐκλήθησαν εἰς μετάνοιαν καὶ ἀπειτάχθησαν τὸν κόσμον Ἰησοῦν Χριστὸν ἀγαπήσωιν (sic) γνησίως, ὀλίγοι δὲ τὰς ἐντολάς τοῦ Θεοῦ τηρήκασιν καὶ αὐτὸς ἐκείνους, καθὼς γέγραπται: Ὁ ἀγαπῶν με τὰς ἐντολάς μου τηρήσει, καὶ ἐγὼ ἀγαπήσω αὐτὸν καὶ ὁ πατήρ μου.

25 27. Πολλοὶ ἔχουν ὀφθαλμούς, ἀλλ' ὀλίγοι | βλέπουν.

φ. 7<sup>α</sup>

Πολλοὶ σοφοί, σοφοὶ κατὰ σάρκα καὶ διδάσκαλοι γεγονάσιν, καὶ οὐ πάντες [οὐκ] ὀρθῶς διδάσκουσιν, ἀλλὰ πλάνης καὶ ἀπωλείας.

28. Μετὰ εὐγενοῦς μὴ κάθισον καὶ κρισον (sic) ἔχων χορτάσει πολλήν.

30 Ὁ κοσμικὸς ἄνθρωπος, ἐὰν διατρέβῃ ἢ κατοικῇ πλησίον μοναχῶν ἢ

ὅ το οὐκ οφελῆς. 13-14 Ἡ ἐλλιπὴς πρότασις «καὶ... λαλεῖν» νομίζω, ὅτι δὲν ἀνήκει εἰς τὴν παροιμίαν, ἀλλὰ χρησιμεύει μᾶλλον ὡς εἰσαγωγή εἰς τὴν ἐρμηνείαν, δηλ. εἶναι ἐπανάληψις τοῦ λήμματος. 18 ἀλλὰ οικία ἢ ἐμοὶ προθεσεῖς. ἢ ἐμῆ: ἴσως ἐρμηνευμα παρασελίδιον τοῦ οἰκεία, εἰσαχθέν εἰς τὸ κείμενον. 28 εὐγενεῖς.

οὐ πράττει, κἄν θλίβεται βλέπων καὶ κατακινεῖ αὐτὸν καὶ ταπεινοῦται  
καὶ [ἐκ] Θεοῦ χάριτι ἀναβλέπει καὶ ἀναζῆ, νεκρὸς ὢν.

29. Κατὰ τὰ σαρκία μερίζει ὁ Θεὸς τὴν κρυάδα.

5 Κατὰ τὴν δύναμιν καὶ τὴν γνῶσιν τοῦ ἀνθρώπου | παραχωρεῖ πει- φ. 7<sup>b</sup>  
ρασμὸν ὁ Θεός, καρδιογνώστης ὢν καὶ ἐλεήμων, ἵνα μὴ ὑψωθέντες  
ἐκπέσωμεν ἐξ αὐτοῦ, καὶ πάλιν ἵνα μὴ καταπίῃ ἡμᾶς πλήρεις ὁ ἐχθρός.

30. Καὶ ὁ ἀλέκτωρ εἰς τὴν κορυβίαν του δυνατός ἐστι.

Ὁ ἄνθρωπος ὁ ἀσθενὴς τῷ σαρκίῳ, ἐὰν ταπεινώσῃ αὐτὸν καὶ συν-  
τριβῆ καὶ καταπατῆ τὸν διάβολον Θεοῦ ἐπικουρία....

10 31. Δίδει μου ἡ μήτηρ μου φωμί, ἀλλὰ κάλλιον ἐστὶν  
ὄτι ἐπαίρω αὐτός μου.

Ἡ μετάδοσις γὰρ ἐκατονταπλασίονα λαμβάνει ὁ διανέμων τοῖς πένησιν  
... ἢ ἀπάρησις κόσμου, δι' οὗ ζωὴν αἰώνιον κληρονομήσει. φ. 8<sup>a</sup>

15 32. Ἡμεῖς καὶ ἂν ἐμισεύσαμεν, οὐκ ἦτον ἀπό πτωχεία  
μας, ἀμὴ τὰ χρέη μας ἐποῖκαν καὶ ἐφύγαμεν τὴν νύκτα.

Τὸ χρέος καὶ τὸ βάρος τῆς ψυχῆς ἢ ἀκαροπία καὶ ἡ ἁμαρτία ἐστὶ  
[καὶ] τοῦ σώματος καὶ οὐχὶ πτωχεία ἐν τούτῳ (τῷ) αἰῶνι καὶ ἰδὼν ὁ  
Θεὸς τὸν πλοῦτον τοῦ σώματος καὶ τὴν ψυχὴν χρε(ει) πιεζομένην, χωρί-  
ζει τὴν ψυχὴν ἐκ τοῦ σώματος διὰ τῆς νυκτός.

20 33. Ὁ παπᾶς ψάλλει καὶ ὁ Θεὸς μαγειρεύει.

Τὸν ποιῶντα τὸ θέλημα τοῦ Θεοῦ καὶ ἐργαζόμενον τὸν ὄρισμὸν αὐ- φ. 8<sup>b</sup>  
τοῦ, καὶ οὐ φροντίζοντα τὰ τοῦ σώματος, ἀλλὰ μόνον τὰ τοῦ Θεοῦ καὶ  
τῆς ἐαυτοῦ ψυχῆς νυκτός καὶ ἡμέρας, οὕτω καὶ ὁ Θεὸς φροντίζει αὐ-  
τοῦ διατροφὰς καὶ σκεπάσματα.

25 34. Ὁ κακότυχος μὴδὲ εἰς τὸ πανηγύρι.

Ὁ τὰς ἐντολάς τοῦ Θεοῦ μὴ ἀσχολεῖσθαι (sic) ἐν τῇ ἐκκλησίᾳ καὶ  
ψαλμοδία καὶ προσευχῇ καὶ ὄρα τοῦ μεσονυκτίου, ἀλλὰ μᾶλλον ἐκδώσας  
ἐαυτὸν εἰς παίγνια καὶ ἄσματα τῶν δαμόνων, ἵνα τι καὶ λέγει : ἐν τῷ  
Θεῷ ἐλπίζω, φροντίζει μου ἐν τῷ θελήματι αὐτοῦ, τὸ θέλημα τοῦ Θεοῦ  
30 οὐ ποιεῖς.

5 - 6 ἵνα μὴ ... ἐξ αὐτοῦ Ἡ πρότασις αὕτη ἐπαναλαμβάνεται τρις ἐν τῷ χειρογράφῳ.  
8 ἀσθενεῖς σι. 12 - 13 πρὸβλ. Ματθ. 19, 29. Μάρκ. 10, 30. 18 Χρὲ οὐ πιενομένην 22 φρον-  
τιζει. 23-24 = Τιμόθ. Α'. 6, 8.

## ΕΡΜΗΝΕΥΤΙΚΑΙ ΣΗΜΕΙΩΣΕΙΣ

1. <sup>1)</sup> Ἡ γραφή *ὄψε* μόνον ἐν τῷ κώδικι ἡμῶν ἀπαντᾷ, ἐνῶ οἱ λοιποὶ κώδικες παρέχουν *σήμερον* ἢ *ἀπόψε*<sup>2)</sup>. Ἡ λέξις μετὰ τῆς σημασίας τοῦ χθές, ὡς ἐνταῦθα, λέγεται ἔτι καὶ νῦν πολλαχοῦ<sup>3)</sup>. Κατὰ τὸν Πολίτην (ἐν λ. κούντουρος τοῦ ἀνεκδότου τμήματος τῶν Παροιμιῶν αὐτοῦ) ἡ παροιμία λέγεται ἐπὶ τῶν μεταπηδῶντων ἀπὸ εὐτελῶν καὶ ταπεινῶν πράξεων εἰς ἔργα ὑψηλότερα. Διότι ἡ λ. κούντουρος σημαίνει τὸν ἔχοντα ἀποκεκομμένην τὴν οὐράν, τὸν κολοβόν, τὸν κατώτερον, ὡς καὶ τὸν περιττὸν ἀριθμὸν δοθέντος ἀρτίου. Οὕτω *κουντούρα μέρα* καλεῖται πολλαχοῦ τὸ Σάββατον ἐν ἀντιθέσει πρὸς τὰς ἄλλας ἐργασίμους ἡμέρας<sup>4)</sup>, ἐν ἄλλῃ δὲ ἐλληνικῇ παροιμίᾳ τὰ *κόντουρα γαϊδούρια* ἀντιτίθενται πρὸς τὰ *ἐξαίρετα ἄλογα* (Π. Π. τόμ. Β' λ. ἀπὸ 20)<sup>5)</sup>. Κατὰ ταῦτα ἅγια Κούντουρα εἶναι ἡ παραμονὴ τῆς Ἀναλήψεως, ἡ 39<sup>η</sup> ἡμέρα, ἡ ὁποία εἶναι *κουντούρα ἡμέρα* ἐν ἀντιθέσει πρὸς τὴν 40<sup>η</sup>, τὴν τῆς Ἀναλήψεως. Ἡ παροιμία, καθ' ὅσον γνωρίζομεν, δὲν εἶναι γνωστὴ σήμερον παρὰ τῷ ἐλληνικῷ λαῷ<sup>6)</sup>.

2. Ἡ παροιμία, ὡς τὴν παρουσιάζει ὁ βιβλιογράφος, εἶναι ἀκατανόητος, ἀποκαθίσταται ὅμως εὐκόλως διὰ τῶν γραφῶν τῶν ἄλλων κωδίκων: *οἶδα οὐκ οἶδα, γυνή, οὐ πλουτοῦμεν, κἂν ἄς φάγωμεν τὸ προζύμιν* (F. I. K.). *Οἶδαμεν,*

<sup>1)</sup> Οἱ ἀριθμοὶ δηλοῦσι τὴν ἀριθμητικὴν τάξιν ἐκάστης παροιμίας ἐν τῷ χειρογράφῳ (βλ. καὶ ἀνωτέρω ἐν σ. 54-58 τὴν ἔκδοσιν).

<sup>2)</sup> Τὰς διαφορὰς γραφῶν τῶν κωδίκων εὐρίσκει ὁ βουλόμενος παρὰ *Krumbacher* (MGS) καὶ *Πολίτη* (Παροιμίαι) ὀδηγούμενος ἐκ τοῦ πίνακος ἀντιστοιχίας (βλ. ἀνωτέρω σ. 52).

<sup>3)</sup> Ἐν Μεγάροις, Κυθήροις, Εὐβοίᾳ, Κερκύρα, Καρπάθῳ, Κρήτῃ, Μακεδονίᾳ, Τραπεζοῦντι, Χαλδίᾳ Πόντου κ. ἄ. ὡς μᾶς πληροφορεῖ τὸ Ἱστορικὸν Λεξικόν. Εὐχαριστοῦμεν δὲ τὸν συντάκτην κ. Στ. Καψωμένον διὰ τὴν προθυμίαν, μεθ' ἧς παρέσχεν εἰς ἡμᾶς πληροφορίας περὶ τῆς σημασίας λέξεων τινῶν ἐκ τοῦ Ἀρχείου τοῦ Λεξικοῦ.

<sup>4)</sup> Πρὸ βλ. καὶ σχετικὴν παροιμίαν ἐν *Σακελλαρίῳ* Ἀ. Τὰ Κυπριακὰ τόμ. Β' Ἀθ. 1891 σ. 612.

<sup>5)</sup> Ἐν Αὐδημίῳ Θράκης ἐπὶ ματαιίας ἀναζητήσεως λέγεται ἡ παροιμία: *οἶδα κούδρα ἄλογα, οἶδα μακονγιά γαϊδούρια*. (Θρακικά, τόμ. 10 (1938) σ. 295, 6).

<sup>6)</sup> Διὰ τὰς νεοελληνικὰς παροιμίας ἐχρησιμοποίησαμεν ἐκτὸς τῆς συλλογῆς τοῦ Ν. Γ. Πολίτου, ὅπου εἶναι συγκεντρωμέναι ἅπασαι αἱ γνωσταὶ αὐτῷ ἐκδεδομέναι καὶ ἀνεκδοτοὶ συλλογαί, καὶ τὸ ὑλικὸν τοῦ Λαογραφικοῦ Ἀρχείου, τὸ κατὰ τὸ σύστημα Ν. Γ. Πολίτου κατατασσόμενον, δηλοῦμεν δὲ τοῦτο διὰ ΛΑ.



γυνή, οὐ πλουτοῦμεν, κὰν ἄς φᾶμεν τὸ προζύμιον (H)· βλ. MGS σ. 120, 35. Ἴσως τὴν ἀκατανόητον εἰς αὐτὸν παροιμίαν νὰ ἐξέλαβεν ὁ βιβλιογράφος ὡς ἐρμηνείαν πάντως ἢ ἐρμηνεία τῆς παροιμίας ταύτης εἶναι ἀκέφαλος ἀρχίζουσα ἀπὸ τῆς τελικῆς προτάσεως. Νομίζομεν ὅτι ἡ ἔννοια τῆς παροιμίας διασαφηνίζεται διὰ τῶν νεοελληνικῶν: σὰν δὲν ἔχῃς φωμί, καλό ναι καὶ τὸ προζύμι<sup>1)</sup> καὶ σὰ δὲν ἔχουμε φωμί, ἄς φᾶμε καὶ τὸ προζύμι<sup>2)</sup>, μολονότι ἡ μορφή τούτων ἄγει ἐκ πρώτης ὄψεως εἰς διάφορόν πως ἐρμηνείαν· διότι τὸ οὐ πλουτοῦμεν τῆς βυζαντινῆς, ἰσοδυναμεῖ πρὸς τὸ εἶμεθα πάμπτωχοι, δὲν ἔχουμε φωμί νὰ φᾶμε.

3. Ἡ παροιμία δὲν ὑπάρχει εἰς τοὺς ἄλλους κώδικας· πρὸς νεοελληνικάς δὲ παραλλαγὰς δύναται νὰ σχετισθῇ, ἂν ὑποτεθῇ ὅτι ὑπὸ τὸ ἀνύπαρκτον καὶ ἀκατανόητον ἀφρόσας<sup>3)</sup> τοῦ βιβλιογράφου ὑποκρύπτεται λέξις, ἔχουσα ἔννοιαν συναφῆ πρὸς τὸ ῥ. πεινῶ. Πλησιεστέρα τότε πρὸς τὴν βυζαντινὴν, ὡς πρὸς τὴν διατύπωσιν, θὰ ἦτο ἢ ἐκ Συνασοῦ: ὁ μυλωνᾶς ἐπέινασε κι' εἰνάξε τὰ γένεια τ'<sup>4)</sup>. Ἄλλαι σχετικαὶ νεοελληνικαὶ παροιμίαι: Ἄν τινάξῃ ὁ μυλωνᾶς τὰ γένεια του, φτιάγει πίττα καὶ κουλλούρα (Ἐπτάνησοι, βλ. Π. Π. λ. μυλωνᾶς 1), ἢ σὰν τιναχτῇ ὁ μυλωνᾶς, πολλὰς κουλλούρες φτιάγνει<sup>5)</sup>.

4. Ἡ τὴν τρίτην παροιμίαν ἀκολουθοῦσα ἐρμηνεία δὲν ἀνήκει εἰς αὐτήν. Πιθανῶς δύναται αὕτη νὰ σχετισθῇ πρὸς τὴν ἐν M, 44 ἐρμηνείαν παροιμίας (βλ. Π. Π. τόμ. Α' σ. 20, μδ'), ὅπου πρόκειται περὶ παρακοῆς τοῦ Ἀδάμ καὶ ἐκδιώξεως τούτου ἐκ τοῦ Παραδείσου. Διότι, ὅσονδήποτε καὶ ἂν αἱ θεολογικαὶ ἐρμηνεῖαι ἀπομακρύνονται τῆς πραγματικῆς ἔννοιας τῆς παροιμίας, ὅμως ὠρισμέναί λέξεις τῆς παροιμίας χρησιμεύουσιν ὡς ὁδηγοὶ καὶ τρόπον τινὰ ὡς λήμματα διὰ τὴν ἀλληγορικὴν ἐρμηνείαν· τὰς δὲ λέξεις ταύτας βλέπομεν ἐπαναλαμβανομένας ἐν ταῖς ἐρμηνείαις. Ἡ ἐνταῦθα ὅμως παρατιθεμένη ἐρμηνεία εἶναι τελείως ξένη πρὸς τὴν παροιμίαν.

<sup>1)</sup> Π. Π. ἐν λ. ἔχω 170.

<sup>2)</sup> Κατ' ἀνακοίνωσιν τῆς δ. Γ. Γαρσούλη ἡ παροιμία λέγεται ἐν Κορῶνῃ ἐπὶ τῶν καταστρεφόντων τ' ἀναγκαιότατα πράγματα ἐν ὥρᾳ ἀνάγκης.

<sup>3)</sup> Ὁ καθηγητὴς κ. Φ. Κουκουλές, τὸν ὁποῖον ἠρωτήσαμεν περὶ τῆς λ. ἀφρόσας, εἰκάζει ὅτι ὑπὸ ταύτην κρύπτεται ἢ λ. φυράσας, τὴν ὁποίαν κακῶς θὰ ἀνέγνωσε καὶ ἔγραψεν ὁ βιβλιογράφος. Ἡ παροιμία τότε θὰ ἐσήμαινεν ὅτι, ἀφοῦ ὁ μ. ἐφύρασε (= ἀνέμιξεν, ἐζύμωσε) δηλ. ἀφοῦ ἐτελείωσε τὴν ἐργασίαν του, εἰνάξε τὰ γένεια του. Ἡ τοιαύτη ὅμως, παλαιογραφικῶς δικαιολογουμένη, ἀνάγνωσις δὲν δίδει τὴν μεταφορικὴν ἔννοιαν, τὴν ὁποίαν τόσοον χαρακτηριστικῶς παρέχουσιν αἱ νεοελληνικαὶ παροιμίαι, λεγόμεναι ἐπὶ ἐκείνων, οἵτινες, καὶ ἂν εὑρεθῶσι ποτὲ εἰς στενόχωρον θέσιν, θὰ εὔρωσι διέξοδον λόγῳ τῆς προγενεστερᾶς εὐπορίας των.

<sup>4)</sup> Σαραντιδίου Ἀρχελάου, Ἡ Συνασός, Ἀθ. 1899 σ. 180.

<sup>5)</sup> Καμπούρογλου Δ. Ἱστορία Ἀθηναίων Γ', ν' = Π. Π. λ. μυλωνᾶς 11.

5. Τὸν παρατατικὸν ἐκοίρσενεν δίδει μόνον τὸ χειρόγραφον ἡμῶν. Τοῦτον ἐζήτει ν' ἀποκαταστήσῃ χάριν τοῦ μέτρου (ιαμβ. 8 συλλ.) ἀντὶ τοῦ ἐνεστῶτος κοιρσεύει ὁ Krumbacher (MGS. σ. 195, 69). Ἄλλ' ἐπειδὴ καὶ οἱ δύο κώδικες, τοὺς ὁποίους οὗτος εἶχεν ὑπ' ὄψιν (F. I) <sup>1)</sup>, ἔδιδον ἐνεστῶτα, ἐνόμιζεν ὅτι δὲν ἠδύνατο νὰ προβῆ εἰς τὴν διόρθωσιν.

Ἡ λ. ἄτυχος ἄγει τὸν Πολίτην (Π. Π. τόμ. Β' λ. ἄτυχος 1) εἰς τὸ νὰ θεωρήσῃ οὐχὶ ἱκανοποιητικὴν τὴν ἐρμηνείαν τοῦ Krumbacher (MGS ἐ. ἀ.), κατὰ τὸν ὁποῖον ἡ παροιμία ἀναφέρεται εἰς τοὺς βλάπτοντας ἢ καταστρέφοντας τὴν περιουσίαν των ἢ τοὺς συγγενεῖς των, καὶ νὰ ὑποθέσῃ ὅτι ὑπόκειται εἰς τὴν παροιμίαν «μῦθος τις περὶ παλληκαριοῦ, «τὸ ὁποῖον ἐβγῆκεν εἰς τὸ κοῦρσος», ἀλλ' ἀντὶ νὰ δηλώσῃ ξένην τινὰ χώραν, ὑπὸ τρικυμίας ἢ ὀπωσδήποτε ἄλλως νύκτα εἰς αὐτὴν προσοκείλαντος τοῦ πλοίου του, ἀγνοῶν ἐπέδραμεν ὡς ἐπὶ ἀλλοτρίαν». Ἡ παροιμία δύναται, νομιζομεν, νὰ ἐρμηνευθῆ καὶ ἄνευ τῆς ὑποθέσεως μύθου, δυνατὸν δὲ ἡ λ. ἄτυχος ἐνταῦθα νὰ μὴν ἔχῃ τὴν σημασίαν τοῦ κακοτυχήσαντος, ἀλλὰ τοῦ κακοκέφαλος, κακορρίζικος, ἄμυαλος. Τὴν σημασίαν ταύτην ἔχει ἡ λέξις νῦν ἐν Πόντῳ <sup>2)</sup>, ἴσως δὲ καὶ ἀλλαχοῦ, ὅτε ἐν τῇ ἡμετέρῃ παροιμίᾳ ἄτυχος εἶναι ἐκεῖνος, ὅστις οὐχὶ ἔνεκα ἀτυχίας, ἀλλ' ἐπειδὴ ὁ νοῦς αὐτοῦ δὲν βοηθεῖ εἰς τὸ νὰ διακρίνῃ τὸ καλὸν ἀπὸ τοῦ κακοῦ, χωρὶς νὰ τὸ ἐννοήσῃ καὶ ἐπειδὴ δὲν δύναται νὰ ὑπολογίσῃ τὰς κακὰς συνεπειὰς τῶν πράξεών του, πολλάκις βλάπτει ἑαυτὸν καὶ τὰ οἰκεῖα. Τὴν δὲ ἐκδοχὴν περὶ τῆς τοιαύτης ἐννοίας τῆς λέξεως ἐνταῦθα ἐνισχύει καὶ τὸ νεώτερος (= παλληκάρι) τῆς παροιμίας. Καὶ ἡ θεολογικὴ ἐρμηνεία, ὡς ἤδη παρατήρησεν ὁ Krumbacher (ἐ. ἀ.), τοιαύτην ἐννοιαν ἀποδίδει εἰς τὴν παροιμίαν.

6. Ἡ παροιμία αὕτη καὶ ἐν ταῖς λοιπαῖς συλλογαῖς (F. I. R.) ἀκολουθεῖ εἰς παροιμίαν ὁμοίαν κατ' ἐννοιαν πρὸς τὴν προηγουμένην ἐνταῦθα, δηλ. τὴν 5<sup>ην</sup>, εἰς τοῦτο δ' ἤγαγε τοὺς συλλογεῖς ἢ κοινὴ ἐννοια τοῦ κούρσους, τῆς λεηλασίας <sup>3)</sup>. Τὴν γραφὴν ὄδενε δίδουν ὁ ἡμέτερος U καὶ ὁ L. Οἱ F. I. K ἔχουν γύρνεε.

Περὶ τῆς παροιμίας πραγματεύεται ὁ Πολίτης <sup>4)</sup>, ἐρμηνεύει δὲ ταύτην, ὡς λεγομένην ἐπὶ τῶν μακρὰν ἀνάζητούντων κακά, ἐγγύτατα κείμενα, ἐπὶ τῶν μὴ

<sup>1)</sup> Καὶ ὁ μὴ γνωστὸς αὐτῷ R ἔχει ἐνεστῶτα κοιρσεύει.

<sup>2)</sup> Κατὰ τὰς πληροφορίας τοῦ Ἱστορικοῦ Λεξικοῦ. Ἡ λ. ἔχει καὶ τὴν σημασίαν τοῦ δειλὸς βλ. Χρον. Μωρ. 3889 P (Schmitt), πρβλ. καὶ Ξανθουδίδου Στ., Ἐρωτόκριτος 1915 ἐν Γλωσσαρίῳ σ. 514.

<sup>3)</sup> Βλ. σχετικὴν παρατήρησιν τοῦ Ν. Γ. Πολίτου ἐν Π. Π. τόμ. Α' σ. ιζ'.

<sup>4)</sup> Ἐρμηνευτικὰ εἰς βυζαντινὰς παροιμίας Ἀθ. 1898 σ. 42 - 43. Ἐφεξῆς τὴν μελέτην ταύτην τοῦ Πολίτου δηλοῦμεν ἀπλῶς Ἐρμην.

ἐννοούντων, ὅτι ἡ κλοπὴ ἢ ἄλλο τι κακὸν ἐν τῷ οἴκῳ προῆλθεν ἐξ οἰκείου, ἀλλ' ἐρευνώντων ἔξω τοῦ οἴκου νὰ εὔρωσι τὸν ἔνοχον. Ἴσως ὅμως ἡ παροιμία νὰ ἐλέγετο εἰρωνικῶς ἐπὶ ἐκείνων, οἵτινες ἐνεπιστεύοντο τὴν οἰκίαν των καὶ ἐν γένει ὅ,τι πολύτιμον εἶχον εἰς ἄνθρωπον, μὴ δυνάμενον νὰ ἐμπνέῃ ἐμπιστοσύνην· δηλ. ἡ ἐννοια θὰ ἦτο περίπου ἡ ἐξῆς: ἀφοῦ ἔχεις Σαρακηνὸ στὸ σπίτι σου ὡς φύλακα, ἔχεις ἀσφάλειαν, μένε ἡσυχος καὶ πήγαινε ὅπου θέλεις. Εἰς τὴν ὑπόθεσιν ταύτην μὲ φέρει ἰδίᾳ ἡ διατύπωσις καὶ σὺ ὅπου. Δυστυχῶς δὲν ἠδυνήθη νὰ εὔρω ἀντίστοιχον νεοελληνικὴν παροιμίαν πρὸς διαφώτισιν, ἡ δὲ θεολογικὴ ἐρμηνεία δὲν βοηθεῖ εἰς κατανόησιν τῆς παροιμίας.

7. Περὶ τῆς ἐρμηνείας βλ. Ν. Γ. Πολίτην ἐν τόμ. Δ' λ. δίνω 101, ἐνθα καὶ παραλλαγαὶ τῆς παροιμίας. Ὁμοία νεοελληνικὴ ἐκ Λέσβου: *πρὶν πριγγῆς, δῶσ' τοὺν γαύλον* (Π. Π. ἐ. ἀ. ἀριθ. 102).

8. Ἡ ἐν πολλοῖς κώδιξι φερομένη παροιμία αὕτη<sup>1)</sup> εἶναι κοινὴ καὶ σήμερον παρὰ τῷ ἑλληνικῷ λαῷ. Ἡ τοῦ U παραλλαγὴ εἶναι ἡ μόνη ἔχουσα τὸ ῥ. *ἐκτενίζετον*, πλησιάζουσα οὕτω πρὸς τὰς νεοελληνικάς: *ὁ κόσμος ἐχαλιότανε κι' ἡ γριὰ ἐξεροχτενίζότανε* (Πελοπόννησος, Π. Π. λ. κόσμος 34), *ὁ κόσμος ἐχιονίζετο κι' ἡ γριὰ ξεροχτενίζετο*<sup>2)</sup>, ἐνῶ οἱ ἄλλοι κώδικες ἔχουν *ἐστολιβόνετο*, *ἐστολίζετο*<sup>3)</sup>, *ἐβρουλλίζετο*.

9. Ἡ λ. *ἐβγαλτὰς* μόνον ἐν U. Οἱ ἄλλοι κώδικες ἔχουν *ἐμπηκτὰς* ἢ *ἐμπηκτὴ* πλὴν τοῦ F, ὅστις δίδει *ἐκπληκτὰς*: τοῦτο δὲ τὸ δεύτερον θεωρεῖ ὁ Πολίτης (Ἐρμην. σ. 22) ὡς παραφθορὰν τοῦ *ἐμπηκτὰς*. Καὶ *πηκτὴ* μὲν εἶναι ἡ γνωστὴ καὶ νῦν *πηκτὴ* (*gelée*), *ἐμπηκτὴ* δὲ ἡ κοινῶς λεγομένη *μπηκτὴ*, ἡ *μαχαιριά*. Τὸ ἡμέτερον *ἐβγαλτὰς* ἐν τῇ σημασίᾳ ταύτῃ οὐδαμοῦ ἠδυνήθημεν ν' ἀνεύρωμεν<sup>4)</sup>, φαίνε-

<sup>1)</sup> Ἡ ἐν PQ, 1 (=Π. Π. τ. Α' σ. 57, 1) φερομένη ὡς παροιμία *Μία γυνὴ ἐκτενίζετο καὶ ἡ ψυχὴ ἐποντίζετο καὶ ὁ νοῦς φροντίζει*, νομίζομεν ὅτι δὲν εἶναι παροιμία, ἀλλ' ἀρχὴ ἐρμηνείας, ἐν ἣ περιέχονται λέξεις τῆς παροιμίας ὡς λῆμμα. Πρβλ. πρὸς τοῦτο ἐρμηνείαν τῆς παροιμίας ἐν τοῖς Μ. Ν. Η. καὶ U.

<sup>2)</sup> *Βενιζέλου* Ἱ. Παροιμίαι δημῶδεις, Ἐρμούπολις 1867 σ. 190, 194 κ. ἀ. Νεοελληνικάς παραλλαγὰς τῆς παροιμίας συγκεντρωμένας βλ. ἐν Π. Π. καὶ ΛΑ λ. κόσμος.

<sup>3)</sup> *Ἐστολίζετο* ἔχει καὶ ἡ παρὰ Βενιζέλω ἐ. ἀ. σ. 190, 193. *Ὁ κόσμος ἐποντίζετο κι' ἡ γυναῖκα μ' ἐστολίζετο*. Ἐν Πόντῳ λέγεται *ὁ κόσμος ἐποντίγετον κ' ἡ κόρη ἐστολίγετον* (Ἀρχεῖον Πόντου τόμ. Γ' σ. 14, 1054).

<sup>4)</sup> Ἐν τῷ Ἀρχεῖῳ τοῦ Ἱστορ. Λεξικοῦ, ὅπου ἀνεζητήσαμεν τὴν λέξιν, εὔρωμεν τὰ ἐξῆς: τὸ *βγαλτό*, *βγαρτό*, *βγατό*, *βγάσιμο* καὶ ὁ *βγαλτός* σημαίνουν τὸ σπυρί, ἀπόστημα. τὴν δὲ λ. ὁ Κοραῆς (Ἄτακτα τόμ. Ε' σ. 74), παράγει ἐκ τοῦ ῥ. ἐκβαίνω. Παρὰ Du Cange αἱ λ. *εὔγαρμαν*, *ἐκβαλμαν*, *ἐκβατὰ* ἔχουν τὴν αὐτὴν σημασίαν περίπου. Ἐν Κυνουρίᾳ *βγαλτό* νερὸ λέγεται τὸ ἀναβρυτὸν ὕδωρ καὶ ἐν Αἰτωλίᾳ τὸ φρεάτιον. Ἐν *Κυπριαν.* Ἱστορ. σ. 15 τὰ *ἐβγαλτὰ* νερά. *Βγαρτός* δ' ἐν Κιμῶλω λέγεται ὁ ἐκκριζωτός ἐκ τῆς γῆς δι' ἀποσπάσεως.

ται ὅμως ὅτι καὶ τοῦτο ὀφείλεται εἰς τὴν προσπάθειαν παρηγήσεως (πηκτι-  
ἐμπηκτι-ἐβγαλτί), ἥτις τὰ μάλιστα συνέβαλεν εἰς τὴν διαμόρφωσιν τῆς παροι-  
μίας<sup>1)</sup>, ἂν καὶ ὁ Πολίτης ἀποκρούει τὴν ἤδη ὑπὸ τοῦ *Meyer* (ἐν *Byz. Zeitschrift*  
3 (1894) σ. 403) ἐκφρασθεῖσαν γνώμην, ὅτι ἡ λ. ἐμπηκτι ἐτέθη ἔνταῦθα χάριν  
παρηγήσεως. Ἡ ἔννοια τῆς παροιμίας κατὰ τὸν Πολίτην (ἐ. ἀ. σ. 22-24) εἶναι,  
ὅτι συχνάκις ταῖς εὐωχίαις ἐπακολουθοῦσιν ἔριδες καὶ πληγαί, κατὰ μεταφορὰν  
δέ, ὅτι συνήθως τῇ ἡδονῇ παρομαρτεῖ ἡ λύπη. Βλ. αὐτόθι τὰς ἀντιστοίχους  
νεοελληνικάς.

10. Ἡ ἔννοια τῆς παροιμίας, τῆς κατ' αὐτὸν τὸν τύπον<sup>2)</sup> ἦτοι διὰ προστα-  
κτικῆς εἰς πλείστους κώδικας φερομένης, εἶναι παραινετική, δηλ. πρέπει τις νὰ  
φροντίζη ἐν καιρῷ, νὰ προνοῇ πρὸ τοῦ φθάσει τὸ κακόν. Νεοελληνικάς παραλ-  
λαγὰς ἔχομεν ἐν συλλογῇ Μανασείδου<sup>3)</sup> *πρὶν φθάσει εἰς τὸν ποταμόν, σήκωσε*  
*τὰ βρακιά σου καὶ παρὰ Warner L.* (ἐν Π. Π. τόμ. Β' σ. 104) *πρὶν κατέβῃ*  
*ὁ ποταμός, φύλαξε τὸ ροῦχό σου.*

11. Ἡ παροιμία εἶναι κοινὴ καὶ σήμερον παρὰ τῷ Ἑλληνικῷ λαῷ· π. χ.  
*τς βουλὲς τ' ποντικοῦ κόψ' κάτα* (Λέσβος ἐν Π. Π. λ. ποντικός 20), *ποντικοῦ*  
*βουλή γλήγορα κόβ' ἢ γάτα* (Βενιζέλος 'Ι. σ. 260, 200). κλπ.

12. Ἡ γραφὴ *εὐφρανθή* μόνον ἔνταῦθα (*ἐξωογονήθη* F, *οἰκονομήθη*  
I. I. N, *οἰκοδομήθη* M), διὰ ταύτης δὲ τονίζεται τὰ μάλιστα ἡ εἰρωνεία, τὴν  
ὁποίαν διαβλέπει ἐν τῷ *ἐξωογονήθη* ὁ Πολίτης (Ἑρμην. σ. 41). Κατὰ τὸν  
Krumbacher (MGS σ. 192, 65) ἡ παροιμία ἀναφέρεται εἰς ὠρισμένον τι γε-  
γονός ἢ ὑπαινίσσεται παράδοσιν τινα περὶ τῆς Ἀγ. Σοφίας, ἐνῶ κατὰ τὴν  
ἑρμηνείαν τοῦ Πολίτου (ἐ. ἀ.) ἡ παροιμία ἐλέγετο εἰρωνικῶς ἐπὶ ἐκείνων πιθα-  
νῶς, οἵτινες ἐλάχιστα παρέχοντες<sup>4)</sup> ἤξιουν, ὅτι μέγιστα διὰ τῆς συνδρομῆς τῶν  
κατώρθωσαν, ὅπως δηλ. ἡ ἀντίστροφος ἔννοια ἀποδίδεται διὰ τῆς γνωστῆς  
παροιμίας *θὰ χάση ἢ Βενετιὰ βελότι!*

<sup>1)</sup> Σχετικῶς πρὸς τὴν παρήγησιν καὶ τὸ λογοπαίγνιον εἰς τὴν παροιμίαν βλ. *Seiler*  
ἐ. ἀ. σ. 175, 198 καὶ *A. Taylor*, *The Proverb*, Cambridge 1931 σ. 154 κ. ἑ.

<sup>2)</sup> Ὁ τύπος οὗτος δέον νὰ διακρίνεται τοῦ κατ' ἐνεστῶτα ἢ κατ' ἀόριστον ἐκφερομέ-  
νου, *πρὶν ἰδοῦμε τὸ ποτάμι, ἀνασκουμπωθήκαμ' ἢ πρὶν δοῦν τὸ ποτάμι, ἀνασκουμπώνονται* (Λα-  
κωνία. ΛΑ 330, 1402 καὶ 883, 551, 321<sup>α</sup>· ὁμοία ἐκ Πύλου, ΛΑ 1159 B, 198), ὅτε ἡ πα-  
ροιμία λέγεται εἰρωνικῶς ἐπὶ τῶν προτρεχόντων ἄνευ ἀποχρῶντος λόγου. Ὁμοία καὶ ἡ  
παρὰ Κατζίουλη (Π. Π. τόμ. Α' σ. 107, 2050) *πρὸ ποταμῶν ἀναστέλλει τὰ ἱμάτια.*

<sup>3)</sup> ΛΑ. ἀριθ. 360 σ. 174, 170. Ὁ συλλογεὺς διορθώνει, κατὰ τὴν παλαιὰν συνή-  
θειαν, τὸν τύπον *φτάσης* εἰς *φθάσης*.

<sup>4)</sup> Φόλλη ἢ φόλλις - εως: νόμισμα μικρᾶς ἀξίας. Βλ. *Schrötter*, *Wörterbuch der*  
*Münzkunde*, Berlin - Leipzig 1930, ἐν λ. *follicis*.

13. Ἡ φράσις αὕτη, φερομένη ὡς παροιμία ἐν τοῖς κώδιξι, εἶναι συνήθης τύπος «ταξίματος» παρὰ τῷ Ἑλληνικῷ λαῷ, οἷον: *κάνε τὸ παιδί μου καλὰ καὶ γὰ τὸ δασοφορέσω* (Κορῶνη), ἢ *ἂν μοῦ τὸ γλυτώσης, γὰ τὸ πτύσω* (Κεφαλληνία) κ. ἄ. Περὶ τῆς παροιμίας, ὡς καὶ περὶ τοῦ παγκοίνου καθ' ἅπασαν τὴν Ἑλλάδα ἐθίμου, εἰς τὸ ὁποῖον αὕτη ἀναφέρεται, διαλαμβάνει ἐν ἐκτάσει ὁ Πολίτης ἐν τόμ. Γ' λ. γελῶ 3.

14. Ἡ παροιμία κοινοτάτη νῦν.

15. Περὶ τῆς γνωστῆς καὶ νῦν παρὰ τῷ Ἑλληνικῷ λαῷ παροιμίας ταύτης βλ. Π. Π. τόμ. Α' ἐν λ. ἄλλοῦ, (περὶ τῆς βυζαντινῆς ἰδία ἐν ἀριθ. 62, ἐνθα εἶναι συγκεντρωμένα αἱ παραλλαγαὶ) καὶ MGS σ. 165, 31.

16. Τὴν βυζαντινὴν παροιμίαν δίδουν οἱ πλεῖστοι κώδικες. Ἀντιστοίχους νεοελληνικὰς δὲν γνωρίζω ἄλλοθεν εἰμὴ μόνον μίαν, τὴν ὁποίαν ἀναφέρει ὡς λεγομένην ἐν Μακεδονίᾳ ὁ Π. Παπαγεωργίου ἐν Byz. Zeitschr. 3 (1894) σ. 553-4: *κλέψ τὸν κλέφτη καὶ μὴ φοβᾶσαι* (ἐνν. τὸν Θεόν). Ὁμοίας ἀρχαίας καὶ ξένας παραθέτει ὁ Levy ἐν Philologus 58 (1899) σ.78.

17. Εἰς τὴν ἐνταῦθα ἐρμηνείαν ὑπολανθάνει ἡ βυζαντινὴ παροιμία *ὅπου πολλοὶ πετεινοί, ἐκεῖ ἡμέρα οὐ γίνεται*<sup>1)</sup>, ὡς καταδεικνύεται ἐκ τῆς θεολογικῆς ἐρμηνείας τῆς παροιμίας ἐν ταῖς λοιπαῖς συλλογαῖς, ἰδία ἐν PQ, ὁμοίας οὔσης πρὸς τὴν τοῦ U.

18. Περὶ τῆς παροιμίας βλ. Π. Π. τόμ. Δ' λ. διπλός 4.

19. Ἡ παροιμία κολοβή. Οἱ ἄλλοι κώδικες δίδουν πλήρη τὸν τύπον ταύτης: *τὸν γάϊδαρον ἐκούρευαν καὶ ἀπὸ τὴν ἄλλην οὔλιζεν* (F.I.L.N.), — — καὶ *ἀπὸ τὴν οὔλην οὔριζεν* (M), *οὔριξε* (K).

Ἀπίθανον εἶναι ὅτι πρόκειται ἐνταῦθα περὶ τῆς συνεπτυγμένης μορφῆς τῆς παροιμίας, οἷα ἡ νεοελληνικὴ *γάϊδαρον ἐκούρευαν*, λεγομένη ἐπὶ τῶν ἀδύνατα ζητούντων (ΛΑ 883 σ. 100, 3), διότι τότε θὰ ἔλειπεν τὸ εἰσάγον τὴν νέαν πρότασιν καί. Νεοελληνικὰς ἀναλόγους ἔχομεν τὰς ἐξῆς: *τὸν λύκο τὸν ἐκούρευαν κι' ἀπὸ πίσω μάλλιαζε* (Πορταριά· βλ. Π. Π. λ. κουρεύω 18), *τὸν δαίμονα ἀπ' ἐμπρὸς τὸν κούρευαν κι' ἀπὸ πίσω μάλλιαζε* (Βενιζέλου ἐ. ἀ. 351, 6) καὶ *κάποιον ἀπὸ μπρὸς τὸν κούρευαν κι' ἀπὸ πίσω μάλλιαζε* (Κορῶνη)· λέγονται δὲ αὗται ἐπὶ ματαιοπονίας<sup>2)</sup>. Ἀνωμαλίαν παρουσιάζει καὶ ἡ ἐρμηνεία· ἡ ἀρχὴ αὐτῆς εἶναι διαγεγραμμένη, μολονότι ἀνῆκει πράγματι ἐνταῦθα (βλ. ἄνωτ. ἔκδοσιν σ. 56).

<sup>1)</sup> Νεοελληνικὰς παραλλαγὰς συγκεντρωμένας βλ. ἐν Π. Π. καὶ ΛΑ λ. πολὺς.

<sup>2)</sup> Ἐν Λατσίδα Κρήτης, κατ' ἀνακοίνωσιν Μ. Λιουδάκη, λέγουν *τὸν γάϊδαρον ἐχώνανε κι' ἡ οὔρα του φαίνονταν*.

20. Οἱ δύο ἄλλοι κώδικες, ὅπου εὐρίσκεται ἡ παροιμία (O. PQ), ἔχουν ἀντὶ τοῦ *νερά, πιπέρι*. Αἱ νεοελληνικαὶ παραλλαγαὶ τῆς κοινοτάτης σήμερον παροιμίας δίδουν τὰς λ. *νερά, λάδια, ξύλα, πιπέρι, οἶον*: ἄς λείψουν τὰ πιπέρια μου νὰ ἰδῶ τις μαγειριές σου, ἢ ἄς λείψουνε τὰ λάδια μου — — (πολλαχοῦ), βλ. Π. Π. καὶ ΛΑ ἐν λ. λείπω.

21. Αἱ νεοελληνικαὶ παραλλαγὰὶ τῆς παροιμίας, δίδουσαι καὶ τὸ ρῆμα, διασαφηνίζουν καὶ τὴν βυζαντινὴν: *για μνιὰ βραδειὰ τὰ ἴλαγοῦ γ' ἢ προβειὰ βαστᾶ* (Λέσβος· βλ. Π. Π. τόμ. Γ' λ. βραδειὰ 1) ἢ *για τόσες δὰ μέρες καὶ τοῦ λα(γ)οῦ προβειὰ βαστᾶ* (Λρακίδη Γ. Ροδιακά, Ἀθ. 1937 σ. 175). Ἡ παροιμία προῆλθεν ἐκ τῆς λαϊκῆς παρατηρήσεως, διότι πράγματι τὸ δέρμα τοῦ λαγοῦ πολὺ ταχύτερον τῶν ἄλλων ἀποσυντίθεται.

22. Ἐν τῇ διατυπώσει ταύτῃ ἡ παροιμία μόνον ἐν U ἀπαντᾷ. Ἐν PQ (Π. Π. τόμ. Α' σ. 58, 8) ἀναγιγνώσκομεν: *ἐὰν οὐκ ἔνε παχὺν τὸ φαρίν σου <τί> καὶ ἂν σηκῶνῃ τὴν οὐράν του*. Παρὰ τὸ γεγονός, ὅτι εἰς ἀμφοτέρας τὰς παροιμίας οἱ κώδικες δίδουν τὴν αὐτὴν ἐρμηνείαν, νομίζομεν ὅτι αὗται δὲν πρέπει νὰ ταυτισθῶσιν. Νεοελληνικὰς δὲν ἠδυνήθην ν' ἀνεύρω, ἡ δὲ θεολογικὴ ἐρμηνεία δὲν διαφωτίζει τὴν ἔννοιαν. Λίαν εὐλογοφανῆς ὅμως φαίνεται ἡ γνώμη, ἣν ἐκ τοῦ προχείρου ἐξέφρασε φίλη συνάδελφος, ὅτι δηλ. ἡ παροιμία, ὡς παραδίδεται ἐν τῷ U, ἴσως ἐλέγετο περιπαικτικῶς, οἶον «τὸ ἄλογό σου θὰ τὸ βαραίνει ἡ οὐρά του καὶ δὲν τρέχει, γι' αὐτὸ νὰ τοῦ τὴν κόψης!», οὕτω δὲ θὰ ἦτο ἀνάλογος πρὸς τὴν ἐπίσης χάριν ἀστειότητος λεγομένην: *πονεῖ κεφάλι, κόψε κεφάλι*.

23. Καὶ ἐνταῦθα, ὡς καὶ ἀνωτέρω ἀριθ. 4 καὶ 17, πρόκειται περὶ ἐρμηνείας ἐλλειπούσης παροιμίας. Ἡ ἐρμηνεία αὕτη, περισσότερον λογικὴ τῶν ἄλλων θεολογικῶν, θ' ἀνεφέρετο πιθανῶς εἰς παροιμίαν τινά, ὡς ἡ βυζαντινὴ *πῶς ὀρχεῖται ὁ γάϊδαρος, ὡς θεωρεῖ τὸν κῦριν του*, (MGS σ. 127, 118), ἂν καὶ ἡ ἐρμηνεία τῆς ἐν λόγῳ παροιμίας εἶναι τελείως διάφορος τῆς ἡμετέρας τοῦ U, ἢ αἱ νεοελληνικαὶ τὸ *βασιλιᾶ κλονθάει τ' ἀσκέρι* (Π. Π. τόμ. Γ' λ. βασιλιᾶς 16. Ἐπίσης πρβλ. αὐτόθι τόμ. Β' λ. ἄρχοντας 42.43).

24. Ἡ παροιμιώδης αὕτη φράσις, ἡ μόνον ἐν U καὶ PQ ἀπαντῶσα, νομίζω ὅτι εἶναι μᾶλλον ἐπιτυχῆς ἔκφρασις γραπτοῦ λόγου, μεταπεσοῦσα εἰς παροιμίαν.

25. Ἐρμηνείαν τῆς παροιμίας, ὡς καὶ ἀντιστοίχους νεωτέρας καὶ ξένας, βλ. ἐν Π. Π. τόμ. Γ' λ. βλέπω 1.

26. Ἡ παροιμία τὸ πρῶτον φέρεται ἐνταῦθα καὶ ἀκολουθεῖ τὴν λ. ἀββᾶς, ὡς πάλιν εἰς ταύτην ἔπεται ἡ 27<sup>η</sup>, ἔνεκα τῆς ἐσωτερικῆς μεταξύ των ὁμοιότητος καὶ τῆς ὁμοίας ἐξωτερικῆς διατυπώσεως. Ἡ ἔννοια ταύτης θὰ εἶναι, ὅτι, ἂν καὶ

πολλοὶ εἶναι οἱ ἱερωμένοι, ὀλίγοι μόνον εἶναι ἱκανοὶ νὰ ζήσουν ἐν στερήσει τὸν μοναχικὸν βίον· ἐνθυμίζει δὲ τὸ τοῦ Πλάτωνος, Φαίδ. 69, C *ραθηκοφόροι μὲν πολλοί, βάκχοι δὲ τε παῦροι*, ὡς καὶ τὴν εὐαγγελικὴν ρῆσιν πολλοὶ γὰρ εἶσι κλητοί, ὀλίγοι δ' ἐκλεκτοί (Ματθ. 20, 16. 22, 14).

27. Ἐνάλογος πρὸς τὴν παροιμίαν ταύτην εἶναι ἡ παρὰ Ματθαίῳ 13, 13 ρῆσις: *βλέποντες οὐ βλέπουνσι καὶ ἀκούοντες οὐκ ἀκούουσιν*, ὡς καὶ ἡ νεοελληνικὴ παροιμία *μάτια ἔχει καὶ δὲν βλέπει, αὐτιά καὶ δὲν ἀκούει* (Π. Π. λ. μάτι 65).

28. Ἡ παροιμία ἐν τῷ χειρογράφῳ φέρεται ἐν συνεχείᾳ πρὸς τὴν ἐρμηνείαν τῆς προηγουμένης καὶ συναντᾶται τὸ πρῶτον ἐνταῦθα. Ἐκ τῆς διατυπώσεως ἐν τῷ χειρογράφῳ δὲν δυνάμεθα νὰ ἐννοήσωμεν τὴν παροιμίαν. Ἐάν ὅμως τὸ *κρῖσον ἀναγνωσθῆ ὡς χρυσόν*<sup>1)</sup>, δύναται τότε ἴσως νὰ σχετισθῆ πρὸς νεοελληνικὰς παροιμίας, οἷαι: *μ' εὐγενικὸν κουβέντιαζε καὶ ξόδευε τὸ βιό σου* (Π. Π. λ. εὐγενής 4) ἢ ἡ ἐξ Ἰνναχωρίου Κρήτης *μὲ τὸν καλλιὰ σου κάθιζε καὶ νησιζὸς πορπάθειε* (ΛΑ 1161, Α' σ. 86), [—σηκῶνου] ἐν Λατσίδα Ἐν. Κρήτης κ. ἄ. Ἡ δ' ἐννοία τῆς παροιμίας, τὴν ὁποίαν καὶ ἡ θεολογικὴ ταύτης ἐρμηνεία ὑπεμφαίνει, θὰ ἦτο ὅτι μεγίστη εἶναι ἡ ἐκ τῆς μετ' ἀγαθῶν ἀναστροφῆς ὠφέλεια καὶ ὅτι οὐδεμιᾶς ὑλικῆς θυσίας πρέπει νὰ φειδόμεθα χάριν ταύτης.

29. Ἡ παροιμία κοινὴ καὶ νῦν παρὰ τῷ ἑλληνικῷ λαῷ, ὡς κατὰ τὰ ροῦχα *μοιράζει ὁ Θεὸς τὸ κρῖον ἢ: ὁ Θεὸς κατὰ τὰ ροῦχα μοιράζει καὶ τὴν κροῦδα* βλ. Π. Π. καὶ ΛΑ ἐν λ. Θεὸς καὶ λ. κατὰ.

30. Ἡ παροιμία αὕτη εἶναι ὁ δημῶδης τύπος τῆς μόνον παρὰ Πλανούδη φερομένης καὶ ὁ ἀλέκτωρ ἐν τῇ οἰκείᾳ κοπρία ἰσχυρὸς ἐστὶ<sup>2)</sup>. Τὰς νεοελληνικὰς παραλλαγὰς τῆς παροιμίας βλ. ἐν Π. Π. τόμ. Δ' λ. ἑαυτοῦ.

31. Ἡ παροιμία μόνον ἐν U ὑπάρχει, ἡ δ' ἐννοία ταύτης εἶναι σαφής, ὅτι δηλαδὴ ἕκαστος μόνον εἰς τὰς ἰδίας δυνάμεις καὶ τὴν ἰδίαν αὐτοῦ προσπάθειαν πρέπει νὰ ἐμπιστεύεται. Νεοελληνικὰς ἀντιστοίχους ἔχομέν τινας, π. χ. *μῶδωκε καὶ ἡ μάνα μου, ἀλλὰ σὰν μῶδωκαν τὰ χέρια μου!*<sup>3)</sup> ἢ *μοῦ δωσε ἡ μάνα μου, μοῦ δωσε ὁ πατέρας μου, ὅσα μοῦ δωσαν τὰ χέρια μου δὲν μοῦ ἔδωσε κανένας.* (Ἀθῆναι· Π. Π. λ. χέρι 40) κ. ἄ.

32. Ἡ ἐπίσης τὸ πρῶτον ἐνταῦθα φερομένη παροιμία αὕτη δὲν ἔχει μεταφορικὴν τινα ἐννοίαν. Θὰ ἐλέγετο ἴσως εἰρωνικῶς ἐπὶ τῶν ἰσχυριζομένων, ὅτι

<sup>1)</sup> Τὴν εἰκασίαν περὶ τοιαύτης ἀναγνώσεως ἐξέφρασεν ὁ κ. Α. Πολίτης, τὸν ὁποῖον καὶ συνεβουλευθῆμεν διὰ τὴν ἀνάγνωσιν καὶ χρονολόγησιν τοῦ χειρογράφου.

<sup>2)</sup> E. Kurz, Sprichwörterammlung des Maximus Planudes, Lpz. 1886 σ. 46, 264.

<sup>3)</sup> Π. Παπαζαφειροπούλου, Περισυναγωγή γλωσσ. ὕλης καὶ ἐθίμων τοῦ ἑλληνικοῦ λαοῦ, Πάτραι 1897 σ. 576, 261.

εὐρίσκουν διαφορὰν ἐκεῖ, ὅπου οὐδόλως ὑπάρχει, ὡς π.χ. αἱ παροιμίαι ὄχι *Γιάννης*, ἀλλὰ *Γιαννάκης* ἢ ὄχι *γριά*, μὸν *ζαρουμένη*<sup>1)</sup>.

33. Τῆς μόνον ἐν Ὑ φερομένης παροιμίας ταύτης, νεοελληνικὴν ἀντίστοιχον γνωρίζομεν τὴν ἐξῆς: *τοῦ παπαῦ πὸν ᾿φημερεύει* || *ὁ Θεὸς τοῦ μαγειρεύει* (ΛΑ, 520, 29. Δημητσάνα). Καὶ ὁ μὲν συλλογεὺς ἐρμηνεύει: ὅτι ὁ ἄνθρωπος τοῦ Θεοῦ δὲν θὰ πεινάσῃ ποτέ, κοινῶς ὅμως λέγεται ἡ παροιμία γλευαστικῶς ἐπὶ τῶν ὀκνηρῶν. Ὡς μακρινὴ ἀπήχησις τῆς περὶ ἧς ὁ λόγος παροιμίας δύνανται, ἴσως, νὰ θεωρηθῶσιν καὶ αἱ ἐξῆς: *ἀπόχαι τὲς ἐροπίδες του εἰς τὸν Θεὸν τὸν ἕνα* || *τρῶγει καὶ πίνγει ἡσυχὰ καὶ πέφτι ἄναπαμένα* (Π. Π. λ. Θεὸς 325. Κύπρος) ἢ: *ἀπόχ' τὰ θάρρη του στὸ Θεὸ ἀδείπνητος δὲν πέφτει* || *ἂν πέση καὶ ἀδείπνητος ἡ χάρις του τὸν τρέφει*.

34. Ὅμοίαν βυζαντινὴν ἢ νεοελληνικὴν παροιμίαν δὲν γνωρίζω. Ὡς πρὸς τὴν ἔννοιαν ἀντίστοιχοι νεοελληνικαὶ εἶναι: *ὁ ἄτυχῆς (φτωχὸς) καὶ στὰ ρόδ' ἂν πέση σπάζει τὴ μύτη του*, (Βενιζέλος, ἐ. ἀ. σ. 178, 32) ἂν καὶ δὲν εἶμαι βεβαία, ὅτι ἡ παροιμία εἶναι ἐλληνικὴ καὶ ὄχι μετάφρασις ξένης τινὸς ἢ: *ἄτυχος πάει νὰ πιγγῆ, στρεφεύουν τὰ πηγάδια*. (Π. Π. τόμ. Β' λ. ἄτυχος 2). Βυζαντινὰς ἀναλόγους βλ. Π. Π. αὐτ. 4.

<sup>1)</sup> Ἀμφιβάλλω ἂν δύναται νὰ σχετισθῇ πὺς πρὸς τὴν βυζαντινὴν παροιμίαν ἡ ἐν Λυτ. Μακεδονία ὡς περίπαιγμα λεγομένη φράσις: *γιατὶ ἔφ'γες; - ἀχ τὸν μπόρτζ'* (=ἀπὸ τὸ χρέος).

<sup>2)</sup> Μ. Λελέκου, Ἐπιδόρπιον, Ἀθ. 1888 σ. 158. Παραλλαγαὶ ἐν Π. Π. λ. Θεὸς 193.



# ΟΙΚΙΑΙ ΑΡΑΧΟΒΗΣ

ΥΠΟ

ΜΑΡΙΑΣ ΙΩΑΝΝΙΔΟΥ

---

Τὸ ὑλικὸν τῆς προκειμένης ἐργασίας συνελέγη κατὰ τὸ θέρος τοῦ 1938, ὅτε ἐντολῇ τῆς Ἀκαδημίας Ἀθηνῶν ἐπεσκέφθη τὴν Ἀράχοβαν διὰ λαογραφικὸς σκοπούς.

Ἡ ἱστορικὴ Ἀράχοβα, ἥτις ἔνεκα τῆς θέσεως καὶ τοῦ κλίματος αὐτῆς κατέστη κέντρον παραθερισμοῦ, παρέχει παρὰ τὴν πυκνὴν συγκοινωνίαν καὶ ἐπικοινωνίαν πρὸς τοὺς ξένους μέγα λαογραφικὸν ἐνδιαφέρον καὶ γενικῶς καὶ εἰδικῶς ὡς πρὸς τὴν οἰκίαν.

Αἱ ἀσχολίαι τῶν κατοίκων εἶναι ἡ γεωργία, ἰδιαίτερος δὲ ἡ ἀμπελουργία, καὶ ἡ κτηνοτροφία. Οἱ κτηνοτρόφοι, οἱ *τβιοπάνηδες*, ἀποτελοῦν τὸ 1/4 περίπου τοῦ ὅλου πληθυσμοῦ, περὶ τὰς 150 οἰκογενείας, καὶ κατοικοῦν ὡς ἐπὶ τὸ πλεῖστον τὰς ἄκρας τοῦ χωρίου. Σημαντικὴν ἐνίσχυσιν εἰς τὰ ἔσοδα τῶν κατοίκων φέρει ἡ ὑφαντικὴ. Ἡ οἰκογένεια κατὰ μέγα μέρος, ἐνίοτε δὲ καὶ ἐξ ὀλοκλήρου, συντηρεῖται ἐκ ταύτης· διότι ἡ γῆ εἶναι πολὺ ὀλίγη καὶ αὕτη οὐχὶ τόσο εὐφορος, ὥστε ἡ γυναικεία ἐργασία καθίσταται ἀπαραίτητος. Γραῖαι, νέαι, ἀνήλικα κορίτσια, ὅλαι ἀσχολοῦνται μὲ τὸν ἐργαλειόν.

Τὰ ἔθιμα τὰ παλαιὰ διατηροῦνται ἐν Ἀραχόβῃ μὲ πολὺν ἔτι σεβασμὸν παρὰ τὴν πρὸς νεωτερισμὸν τάσιν τῶν νέων, ἐκδηλουμένην ἰδίᾳ εἰς τ' ἀφορῶντα τὴν ἐνδυμασίαν.

Εἰς τὸ βλέμμα τοῦ ἀντικρύζοντος τὸ πρῶτον τὸ χωρίον, ἰδίᾳ τοῦ ἀπὸ ἀνατολῶν ἐκ Λεβαδείας ἐρχομένου, προσπίπτει ἀμέσως τὸ ἐπικλινὲς τοῦ ἐδάφους καὶ ἡ θέσις τῶν οἰκιῶν, αἵτινες φαίνονται, οὕτως εἰπεῖν, ἀναρριχώμεναι εἰς τὰς νοτίους κλιτῆς τοῦ Παρνασσοῦ. Τὸ ἐπικλινὲς τοῦτο καὶ πετρωδὲς ἔδαφος ἔχει διαμορφώσει καὶ τὸ βῆμα τῶν κατοίκων τοῦ χωρίου, ὥστε ν' ἀποβαίνῃ χαρὰ ματιοῦ τὸ ἐλαφρὸν καὶ ἁρμονικὸν βάδισμά των.

Ἐκάστη οἰκία ἔχει τὴν αὐλὴν της, τὸν *ὄβουρό*, περιφραγμένην μὲ μάνδραν, ἀπὸ ταύτης δὲ φθάνει τις εἰς τὴν κυρίαν εἴσοδον τῆς οἰκίας. Ἀπαραίτητος εἰς τὴν αὐλὴν εἶναι ἡ *κληματαριά*, ἡ ὁποία συνήθως προεκβαλλομένη καλύπτει τὸ

υπέρθυρον τῆς αὐλοθύρας. Αὕτη εἶναι μεγάλη ἀψιδωτὴ (μὲ θόλο), προσδίδει δὲ οὕτω μεγάλην γραφικότητα εἰς τὴν οἴκησιν καὶ ἀποβαίνει διακοσμητικὸν στοιχεῖον τοῦ ὅλου χωρίου. Ἐάν τις ἤθελε νὰ δώσῃ προχείρως μίαν εἰκόνα χαρακτηριστικὴν τοῦ χωρίου, δὲν θὰ ἐχρειάζετο εἰμὴ νὰ σχεδιάσῃ ἓνα δρομίσκον ἀνηφορικόν, μίαν πόρταν μὲ καμάραν καὶ πρὸ αὐτῆς μίαν Ἀραχοβίτισσαν κρατουῖσαν τὴν ῥόκαν, ἣτις δύναται νὰ θεωρηθῇ σύμβολον τῆς ἀραχοβίτικης ζωῆς.

Αἱ οἰκίαι εἶναι τόσον πλησίον ἀλλήλων ἐκτισμέναι, ὥστε πολλάκις μόνον τὰ σταλάματα<sup>1</sup> χωρίζουν μίαν οἰκίαν ἀπὸ τῆς ἄλλης. Κτίζονται δ' αὐταὶ διὰ λίθων, διότι εἶναι πρόχειρος εἰς τοὺς κατοίκους τοῦ χωρίου ἢ πέτρα τοῦ Παρνασσοῦ, καθὼς καὶ ἡ ἐκ τῶν ἐλάτων τούτου ξυλεία.

Γενικῶς ὅλαι αἱ οἰκίαι εἶναι διώροφοι, ἀποτελούμεναι ἐκ τοῦ ἀνωγείου καὶ τοῦ κατωγείου<sup>2</sup>, ὑπολογιζομένου καὶ τούτου ὡς ὀρόφου, ἐκτὸς ὀλιγίστων, αἵτινες ἀνήκουν ἢ ἀνήκον ἀρχικῶς εἰς πλουσίους καὶ ἔχουν καὶ τρίτον ὄροφον. Εἰς τὴν τοιαύτην μορφήν τῆς οἰκίας ἤγαγεν ἡ διαμόρφωσις τοῦ ἐδάφους<sup>3</sup>. Ὡς ἐλέχθη καὶ ἀνωτέρω, εἶναι τοῦτο τόσον ἐπικλινές, ὥστε ἀναλόγως τῆς θέσεως, ἐξ ἧς προσβλέπει τις τὴν οἰκίαν, παρουσιάζει αὕτη ὄψιν μεγάλης καὶ ὑψηλῆς ἢ μικρᾶς καὶ χαμηλῆς οἰκοδομῆς.

Τὸ ἀνώγι ἀποτελεῖται ἐκ δύο κυρίως δωματίων, ἀπὸ τὴν παρασιὰν ἢ χειμωνιάτικον καὶ τὴν σάλα<sup>4</sup>.

Τὸ χειμωνιάτικο δὲν ἔχει παράθυρα, φωτίζεται δὲ μόνον δι' ἑνὸς ἢ δύο φεγγιτῶν, δηλ. τετραγώνων ἀνοιγμάτων ἐπὶ τῆς στέγης, κλειομένων διὰ τεμαχίων ὑέλου· ὀνομάζονται δ' οὗτοι μπατζᾶδες καὶ φηγγῖτες. Εἰς τὸ δωμάτιον τοῦτο εὐρίσκειται ἡ παρασιὰ ἢ τζάκι<sup>5</sup>, παρὰ τὸ ὁποῖον συγκεντρώνεται ἡ οἰκογένεια κατὰ

<sup>1</sup>) Οὕτως ὀνομάζεται τὸ μέρος τοῦ ἐδάφους, τὸ ἀντιστοιχοῦν εἰς τὴν μικρὰν προεξοχὴν ἐκάστης στέγης, τὴν ὀνομαζομένην ἀστρέχαν.

<sup>2</sup>) Τὸ κατώγι εἶναι ἀναλόγως τῆς θέσεως τῆς οἰκίας ὑπόγειον (ιδίως εἰς τὴν Κάτω Ἀράχοβαν) ἢ ισόγειον.

<sup>3</sup>) Πρβλ. οἰκίας Αἰτωλίας καὶ Θράκης (Δ. Λουκοπούλου, Αἰτωλ. οἰκήσεις Ἀθ. 1925 σ. 6 καὶ 19, Γ. Μέγα Θρακικαὶ οἰκήσεις, ἀνωτέρω σελ. 44 - 5 κ. ἀ.)

<sup>4</sup>) Τὰ δύο ταῦτα δωμάτια προήλθον διὰ διαιρέσεως τοῦ ἑνὸς καὶ μόνου χώρου, ὅστις ἀπετέλει πάλαι τὴν οἰκίαν. Τοιοῦτον χώρον εἶδον καὶ εἰς τοῦτον ἀνήκει τὸ ἐν τῇ σ. 77 (εἰκ. 3α) εἰκονιζόμενον τζάκι. Σήμερον χρησιμοποιεῖται ὡς ἀποθήκη οἰκίας, κτισθείσης παρὰ τὸν παλαιὸν τοῦτον πυρῆνα, ὅστις, ὡς λέγουν, «εἶναι ἀπὸ τὸν καιρὸ τοῦ Καραϊσκάκη». Καὶ κατὰ τὴν μαρτυρίαν τῶν γηραιότερων «στὴν ἀρχαία ἐποχὴ ὅλα σχεδὸν τὰ σπῖτια ἦταν μονοκάμαρα· ἐκεῖ τρώγαν, ἐκεῖ κοιμόντουσαν ὅλη ἡ οἰκογένεια· παράθυρα δὲν εἶχαν, ἔβλεπαν ἀπὸ τοὺς μπατζᾶδες, δηλ. τοὺς φεγγῖτες, ποὺ λέμε. Στὴ μέση εἶχαν μίαν κολόννα· ἐκεῖ κρεμοῦσαν ὅλα τὰ πράγματα» (κατὰ τὴν Αἰχ. Φερτάζου).

<sup>5</sup>) Τὸ τζάκι ὀνομάζεται ἔτι φουτάναμμα ἢ φουτοκαγιά, ἐξ οὗ καὶ τὸ δωμάτιον, ἐνθα εὐρί-

τὸν χειμῶνα, ὅτε τοῦτο χρησιμεύει ἔτι πρὸς παρασκευὴν τῶν φαγητῶν. Τὸ χειμωνιάτικο εἶναι πράγματι ἡ «οἰκογενειακὴ ἐστία». Ἐκεῖ ἐργάζεται, τρώγει, κοιμάται, ἐκεῖ ζῆ ἡ οἰκογένεια.

Ἡ σάλα ἀφ' ἑτέρου εἶναι πάντοτε μεγαλύτερα μὲ περισσότερα συνήθως τῶν δύο παράθυρα. Αὕτη χρησιμεύει διὰ τὴν ὑποδοχὴν τῶν ξένων, εἶναι δηλ. τὸ καλὸ δωμάτιο τοῦ σπιτιοῦ, ἐπειδὴ δ' ἔνεκα τῶν πολλῶν παραθύρων εἶναι δροσερώτερα κατὰ τὸ θέρος, χρησιμεύει πολλάκις καὶ ὡς κοιτῶν.

Μαγειρεῖον εἰς τὰς παλαιότερας οἰκίας δὲν ὑπάρχει· μαγειρεύουν τὸν μὲν χειμῶνα, ὡς ἐλέχθη, εἰς τὸ τζάκι, τὸ δὲ θέρος ἐπὶ τοῦ πρὸ τοῦ φούρνου πεζουλίου, στήνοντες ἐπὶ τούτου τὴν *πυρρουσιά*. Διότι εἰς τὴν αὐτὴν ἐκάστης οἰκίας ὑπάρχει ἀπαραιτήτως φούρνος. (Εἰκόνα φούρνου βλ. ἐν Πίν. Ε, 2).

Πρὸ τῆς οἰκίας εὐρίσκεται ὑπόστεγος χῶρος, τὸ *χαγιατί*, τὸ ὁποῖον εἰς τὰ ἀπλᾶ παλαιὰ σπίτια καταλαμβάνει τὸν πρὸ τῆς κυρίας προσόψεως τῆς οἰκίας χῶρον, ὀλόκληρον ἢ τοῦλάχιστον τὸ περισσότερο μέρος τούτου. Τὸ χαγιατί, ἐπαυξάνον τὸν χῶρον τοῦ κυρίως σπιτιοῦ, εἶναι ἀπαραίτητον διὰ τὴν ζωὴν τοῦ Ἀραχοβίτου, ἰδίᾳ δὲ τῆς Ἀραχοβίτισσας· ἐκπληροῖ δὲ κατὰ τὸ θέρος τὸν προορισμόν, τὸν ὁποῖον καὶ τὸ χειμωνιάτικο κατὰ τὸν χειμῶνα. Ὅπως εἰς τοῦτο ζῆ ἡ οἰκογένεια κατὰ τὸν χειμῶνα, οὕτω καὶ εἰς τὸ χαγιατί διημερεύει καὶ διανυκτερεύει αὕτη κατὰ τὸ θέρος<sup>1</sup>. Ἐπειδὴ ὅμως ἡ κυρία ὄψις τῶν οἰκιῶν τῆς Ἀραχόβης μὲ τὸ χαγιατί εἶναι ἐστραμμένη πρὸς τὴν αὐτὴν καὶ οὐχὶ πρὸς τὴν ὁδόν, τὰ ἀραχοβίτικα χαγιατία δὲν εἶναι ἀμέσως ὄρατὰ ἐκ τῆς ὁδοῦ. Τὸ πάτωμα τοῦ χαγιατιοῦ, κατασκευαζόμενον συνήθως ἐκ σανιδίων, εἶναι προέκτασις οὕτως εἰπεῖν τοῦ δαπέδου τοῦ ἀνωγείου. Τὸ χαγιατί τοῦτο, ἀναλόγως τῆς διαμορφώσεως τοῦ ἐδάφους, ἢ ἔχει τὴν μορφήν ἐξώστου μετὰ ξυλίνου κιγκλιδώματος ἢ εἶναι ἀπλοῦς ὑπόστεγος χῶρος. Ἡ στέγη αὐτοῦ, ἀποτελοῦσα ἐπίσης προέκτασιν τῆς στέγης τῆς πλευρᾶς ταύτης τῆς οἰκίας, στηρίζεται ὑπὸ ξυλίνων κίωνων (*στύλων*), ὧν ὁ εἷς, ὁ μεσαῖος, εἶναι *ντάκος*, δηλ. ὁ στῦλος δὲν ἐφάπτεται ἀπ' εὐθείας τῆς ἐγκαρσίας δοκοῦ, ἀλλὰ μεσολαβεῖ τεμάχιον ξύλου, *ντάκος*, δίκην κιονοκράνου ἐπὶ τοῦ ξυλίνου στύλου τοποθετημένος. Τοιοῦτον ντάκον ἐπιθέτουν συνήθως ἐπὶ τῶν μεσαίων στύλων, προφανῶς διότι ὑφίστανται οὗτοι μεγαλύτεραν κόπωσιν ἐκ τοῦ βάρους τῆς στέγης. Ὅτε ὅμως δὲν συντρέχει ὁ λόγος οὗτος, τότε ὁ ντάκος ὑποστηρίζει τὸ σημεῖον συνενώσεως τῶν

σχετῆται τοῦτο, λαμβάνει τὰς ὀνομασίας ταύτας. Καὶ ἐν Αὐδημίῳ τῆς Θράκης «γωνιά» καλεῖται ἐπίσης καὶ τὸ δωμάτιον. (Θρακικὰ τόμ. Ζ' (1936) σ. 323). Ὅμοιως καὶ ἐν Δ. Μακεδονίᾳ (Κωσταράζι) *παρασιές* ὀνομάζονται ὅσα δωμάτια ἔχουν τζάκι.

<sup>1</sup>) Πρβλ. Γ. Μέγαν, ἐ. ἀ. σ. 10. Ἀγγελ. Χατζημιχάλη, Ἑλλην. λαϊκὴ τέχνη. Ρουμλούκι κλπ. Ἀθ. 1931 σ. 26.

δύο ἐπ' αὐτοῦ ἐπικαθημένων τμημάτων τῆς ἐγκαρσίας δοκοῦ, ἥτις ὡς ἐπὶ τὸ πλεῖστον ἀποτελεῖται ἐκ πλειόνων τοῦ ἑνὸς τεμαχίων. Ἐννοεῖται, ὅτι πολλάκις ὁ σκοπὸς τῆς τοιαύτης κατασκευῆς ἀπέβη μόνον διακοσμητικός, ὡς συνήθως συμβαίνει εἰς τὴν οἰκοδομικὴν· οἱ δὲ χωρικοὶ ἀποδίδουν τὴν προσθήκην τοῦ ντάκου εἰς ἀνεπάρκειαν τοῦ μήκους τοῦ στύλου.

Εἰς τὸ χαγιάτι εὐρίσκεται ἡ *κάδη*<sup>1</sup>, ὕψους τοῦλάχιστον 2 μ., διαμέτρ. 1,25 μ. Πρὸς ἐξοικονόμησιν δὲ ταύτης κατασκευάζουν τὸ χαγιάτι τοιουτοτρόπως, ὥστε εἰς τὸ ἐκ σανιδίων δάπεδον τούτου νὰ μένη ὀπὴ στρογγύλη τόση, ὥστε νὰ χωρῇ ἐντὸς αὐτῆς ἡ ὑψηλὴ *κάδη*, ἡ ὁποία κατ' αὐτὸν τὸν τρόπον κάτω μὲν ἀκουμβᾷ εἰς τὸ ἔδαφος τῆς αὐλῆς, ἀφοῦ εἰς τὸ μέρος τοῦτο τοποθετήσουν προηγουμένως λίθους, ἄνω ὅμως ἐξέχει κατὰ τὸ ἥμισυ ἀπὸ τὸ δάπεδον τοῦ χαγιατιοῦ. Ἐκτὸς τῆς *κάδης* εἰς τὸ χαγιάτι τοποθετεῖται ἐνίοτε *ἀργαλειός*, ἐν ᾧ ἕτερος εὐρίσκεται πάντοτε εἰς τὸ χειμωνιάτικο.

Τὸ χαγιάτι ἐνίοτε ἔχει ἀντικαταστήσει μικρὸς ἐξώστης, (ὡς ἐν Πίν. Ζ. 2), ὁμοίως χαγιάτι ὀνομαζόμενος.

Ἄν τυχὸν δὲν ὑπάρχη χαγιάτι πρὸ τῆς οἰκίας, πάντως ὅμως θὰ ὑπάρχη ἔστω καὶ μικρὸς ὑπόστεγος χῶρος ἐντὸς τῆς αὐλῆς διὰ τὰ βαρέλια, τὰ καυσόξυλα, διὰ τὴν πλύσιν κ.τ.τ. Καὶ ὁ χῶρος οὗτος ὀνομάζεται *χαγιάτι*<sup>2</sup>.

Τὸ κατώγι, ἀντιστοιχοῦν πρὸς τὸ ἀνώγι, εἶναι ἢ ἀδιαίρετον ἢ εἰς δύο ἢ τρία διαμερίσματα χωρισμένον καὶ χρησιμεύει ὡς ἀχυρῶν, ὡς στάβλος καὶ ὡς ἀποθήκη.

Εἰς τὴν βορεινὴν συνήθως πλευρὰν τοῦ κατωγείου καὶ κάτωθεν τοῦ χειμωνιάτικου εὐρίσκεται ἡ *σκάρα* διὰ τὰ βαρέλια μὲ τὸ κρασί. Αὕτη κατασκευάζεται ὡς ἑξῆς: ἐπὶ ξύλων ἐμπεπηγμένων εἰς τὸ ἔδαφος καὶ ἐξεχόντων αὐτοῦ περίπου 0,30 μ. καρφώνουν ὀριζοντίως δοκοὺς, ἐξικνουμένας μέχρι τοῦ τοίχου, ἐπὶ τούτων δὲ πάλιν τῶν δοκῶν τοποθετοῦν ἄλλας μακροτέρας σταυροειδῶς (βλ. κατωτέρω κατόψεις οἰκιῶν). Ἐπὶ τοῦ ξυλίνου τούτου σκελετοῦ τοποθετοῦν τὰ βαρέλια. Εἰς τὸ κατώγι εὐρίσκεται ἐπίσης ἡ *γωνιά* ἢ τὸ *ἀμπάρι*, ὅπου συσσωρεύουν μεθ' ἄλατος τὰς ἐλαίας, ἐκ τῶν ὁποίων κατόπιν θὰ παρασκευασθῇ τὸ ἔλαιον. Πρὸς κατασκευὴν τῆς *γωνιάς* τοποθετοῦν σανίδας τοιουτοτρόπως, ὥστε νὰ σχηματισθῇ τετράπλευρος χῶρος, τοῦ ὁποίου τὰς μὲν δύο πλευρὰς ἀποτελοῦν οἱ δύο

<sup>1</sup>) Ἐντὸς αὐτῆς πατοῦν τὰ σταφύλια «γίνεται τὸ σταφυλοπάτι». Αὕτη ἀντικατέστησε τὸ πατ' *τῆρι*, ποὺ εἶχαν ἄλλοτε εἰς τ' ἀμπέλια. Ἐκ τῆς *κάδης* μεταφέρεται ὁ οἶνος εἰς τὰ ἐντὸς τοῦ κατωγείου βαρέλια.

<sup>2</sup>) Ἡ λ. *χαγιάτι* χρησιμοποιεῖται ἔτι πρὸς δήλωσιν παντὸς μὴ τελείως ἐκτισμένου χώρου. Οὕτω π.χ. προκειμένου περὶ τῆς ἐν Πίν. Θ, 2 εἰκονιζομένης νεωτέρας οἰκίας, χαγιάτι ὀνόμαζον ὀλόκληρον τὸν ἐπάνω ὄροφον, ὅστις παρέμενεν ἀδιαίρετος ἔνεκα οἰκονομικῶν δυσχερειῶν.

τοιχοι τοῦ δωματίου, τὰς δὲ δύο ἄλλας τὰ δύο ἐκ τῶν σανίδων χωρίσματα· αἱ σανίδες αὗται εἶναι καρφωμένοι εἰς ξυλίλους στύλους, ἀλλ' ὄχι μέχρι τῆς κορυφῆς τούτων. Ἐφοῦ δὲ μπατανίσουν<sup>1</sup> τὸν τοῖχον, κατόπιν ρίπτουν ἐντὸς τὰς ἐλαίας.

Ἡ στέγη (σκεπή) τῶν οἰκιῶν εἶναι ἀμφικλινῆς ἢ τετρακλινῆς (ἐπίσης τρικλινῆς), τὰ δὲ σπίτια ἐκ ταύτης ὀνομάζονται σπίτια μὲ καβαλλάρη (δίροριχτα) ἢ τετράροριχτα. Καὶ εἰς μὲν τὰ παλαιότερα τετράροριχτα σπίτια αἱ δύο πλευραὶ τῆς στέγης, αἱ παράλληλοι πρὸς τὴν μεσαίαν δοκὸν ταύτης, εἶναι πολὺ μακρύτεραι τῶν δύο ἄλλων, ἐνῶ εἰς τὰ νεώτερα ἡ διαφορὰ εἶναι κατὰ πολὺ μικρότερα. Οὕτω τὰ μὲν πρῶτα σπίτια φαίνονται ἐπιμήκη, τὰ δὲ δεύτερα τετράγωνα, ἢ δ' ἐξωτερικὴ αὕτη ὄψις ἀνταποκρίνεται φυσικὰ καὶ εἰς τὴν διάταξιν τῶν διαφόρων χώρων τοῦ ἐσωτερικοῦ.

Οἱ χωρικοὶ διακρίνουν ἔτι ὡς σπίτια μ' ἀστροπίνες τὰς παλαιότερας οἰκίας καὶ σπίτια μὲ πέταυρα τὰς νεωτέρας. Εἰς τὰ πρῶτα πρὸς κατασκευὴν τῆς στέγης ἐχρησιμοποιοῦντο ἀκατέργαστοι κορμοὶ δένδρων, ἰδίᾳ ἐλάτης, καὶ ἐπὶ τούτων, ἀπεχόντων ἀλλήλων ὅσον τὸ μῆκος μιᾶς κεράμου, ἐτοποθετοῦντο τὰ κεραμίδια, τὰ ὅποια εἶναι οὕτως ὄρατὰ ἐκ τοῦ ἐσωτερικοῦ τῶν δωματίων διὰ μέσου τῶν διακένων τῶν ξύλων (βλ. Πίν. Γ', 2). Εἰς τὰ νεώτερα χρησιμοποιοῦνται σανίδες, πέταυρα<sup>2</sup> ὀνομαζόμεναι, ἐπὶ τῶν ὁποίων τοποθετοῦνται αἱ κέραμοι.

Τὸ χαγιατί ἔχει συνήθως μονόροριχτην σκεπήν, οἷονεὶ προέκτασιν τῆς πρὸς τὸ μέρος τοῦτο πλευρᾶς τῆς στέγης.

Ἐξωτερικῶς αἱ στέγαι καλύπτονται διὰ κεράμων, πρὸς ἐξασφάλισιν δὲ τούτων ἀπὸ τοῦ σφοδροῦ ἀνέμου, τοῦ λεγομένου Μέγα, ὅστις πνέει ἐκ τοῦ Παρνασοῦ, τοποθετοῦνται μεγάλοι λίθοι.

Τὸ δάπεδον τοῦ ἀνωγείου στηρίζεται κάτωθεν μὲ τὸ ταμπάνι, ὡς ὀνομάζεται ἢ μεσαία ἐγκαρσία δοκός, ἢ διήκουσα καθ' ὅλον τὸ μῆκος τῆς οἰκίας, φαίνεται δὲ πάντοτε εἰς τὸ μέσον τῆς ὀροφῆς τοῦ κατωγείου (βλ. κατωτέρω σ. 98, εἰκ. 16).

Ἡ ἐπίπλωσις τῆς οἰκίας τῆς Ἀραχόβης εἶναι ἀπλῆ. Εἰς τὴν σάλαν ὑπάρχει ἀπαραιτήτως ἓν μικρὸν τραπέζι, τοῦ ὁποίου ἡ μία πλευρὰ ἀκουμβᾷ εἰς τὸν τοῖχον. Ὑπὲρ τοῦτον κρέματα ὁ καθρέπτης (πρβλ. Πίν. Η, 2)· τούτου, ὡς καὶ τοῦ τραπέζιου, τὸ μέγεθος καὶ ἡ ποιότης εἶναι ἀνάλογα πρὸς τὴν οἰκονομικὴν κατάστασιν καὶ κοινωνικὴν θέσιν τῆς οἰκογενείας. Τὰ κάπως εὐπορώτερα σπίτια ἔχουν εἰς τὸ μέσον τῆς σάλας καὶ μίαν μεγαλυτέραν τράπεζαν. Εἰς τὰ παλαιότερα σπίτια

<sup>1</sup>) Ἀλείφουνε ἢ περνᾶνε μπατανᾶ – ἐπιχρῶνουν δι' ἀσβέστου.

<sup>2</sup>) Τὰς ὀνομάζουν καὶ φ'λλαδέλλες τοῦ ταβανιοῦ.

1. Χωριζοί  
της Άραχόβης  
έπιστρέφοντας  
από τὸ ἀλώνι.

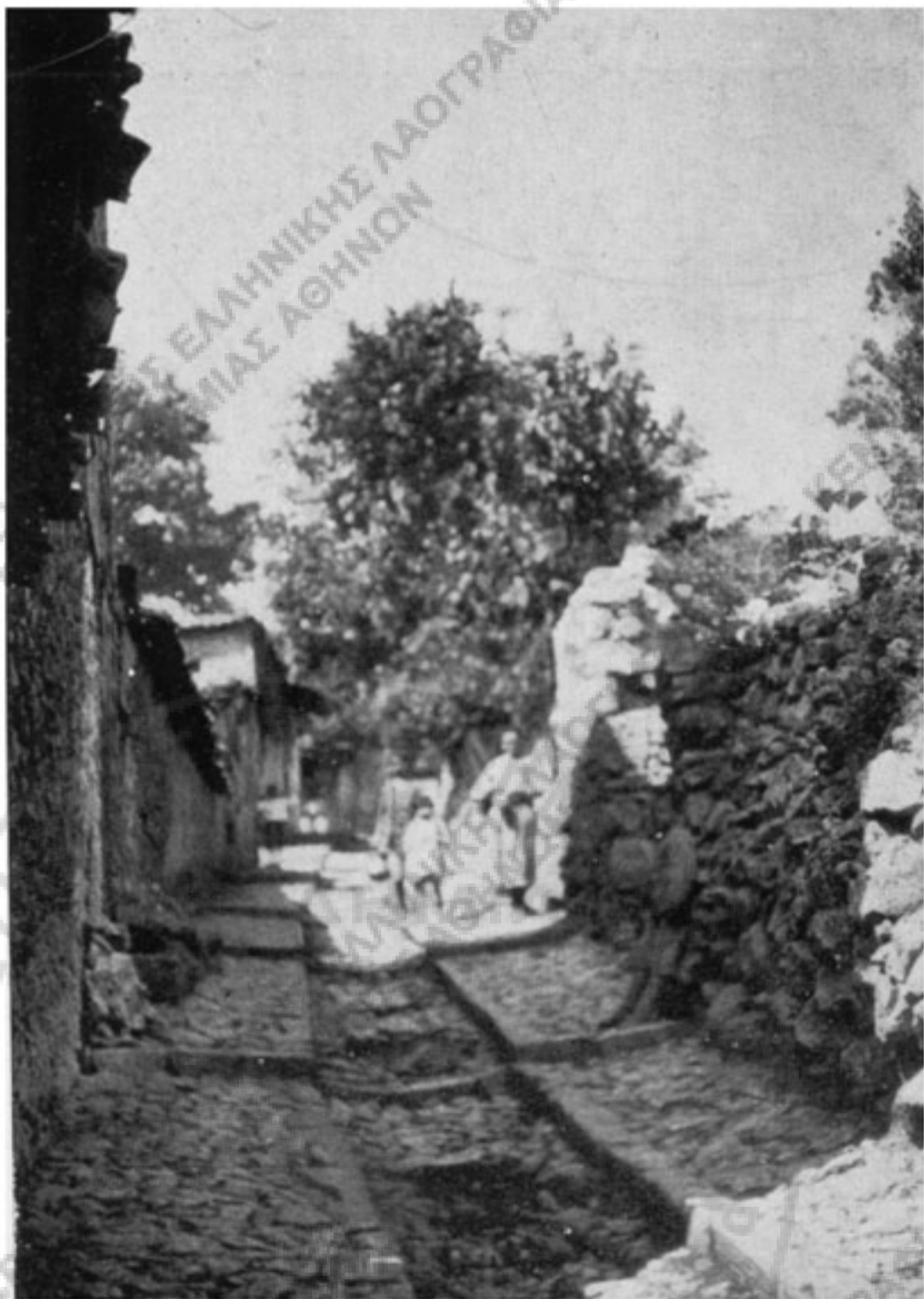

2. Δρόμος ἀνηφορικός τῆς Άραχόβης.



3. Άραχοβίτισσες.

ΠΙΝΑΞ Β.



1. Οικία Στεργίου Γκίκα. "Αποψις από τῆς ὁδοῦ.

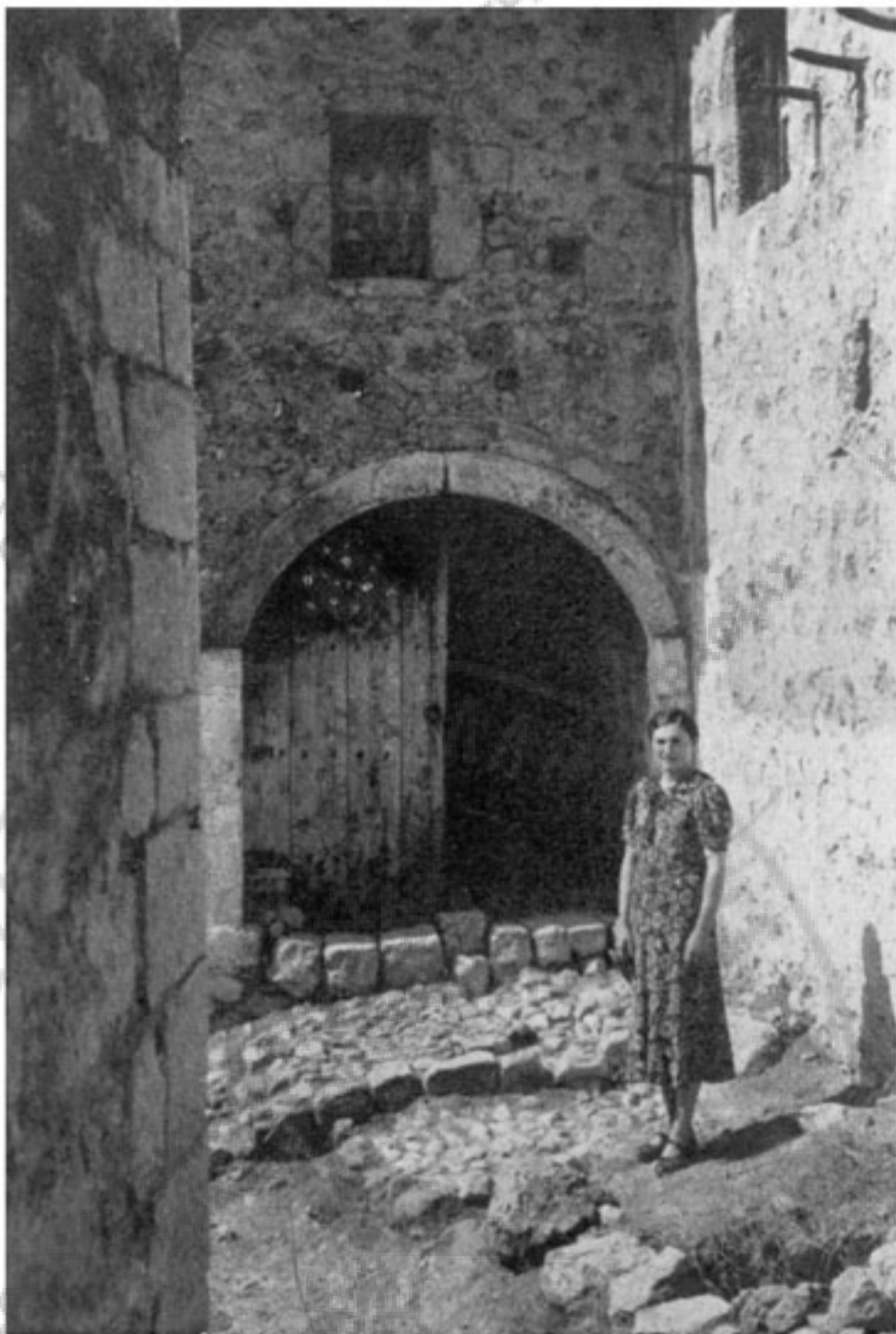

2. Αὐλόθυρα τῆς αὐτῆς οἰκίας.

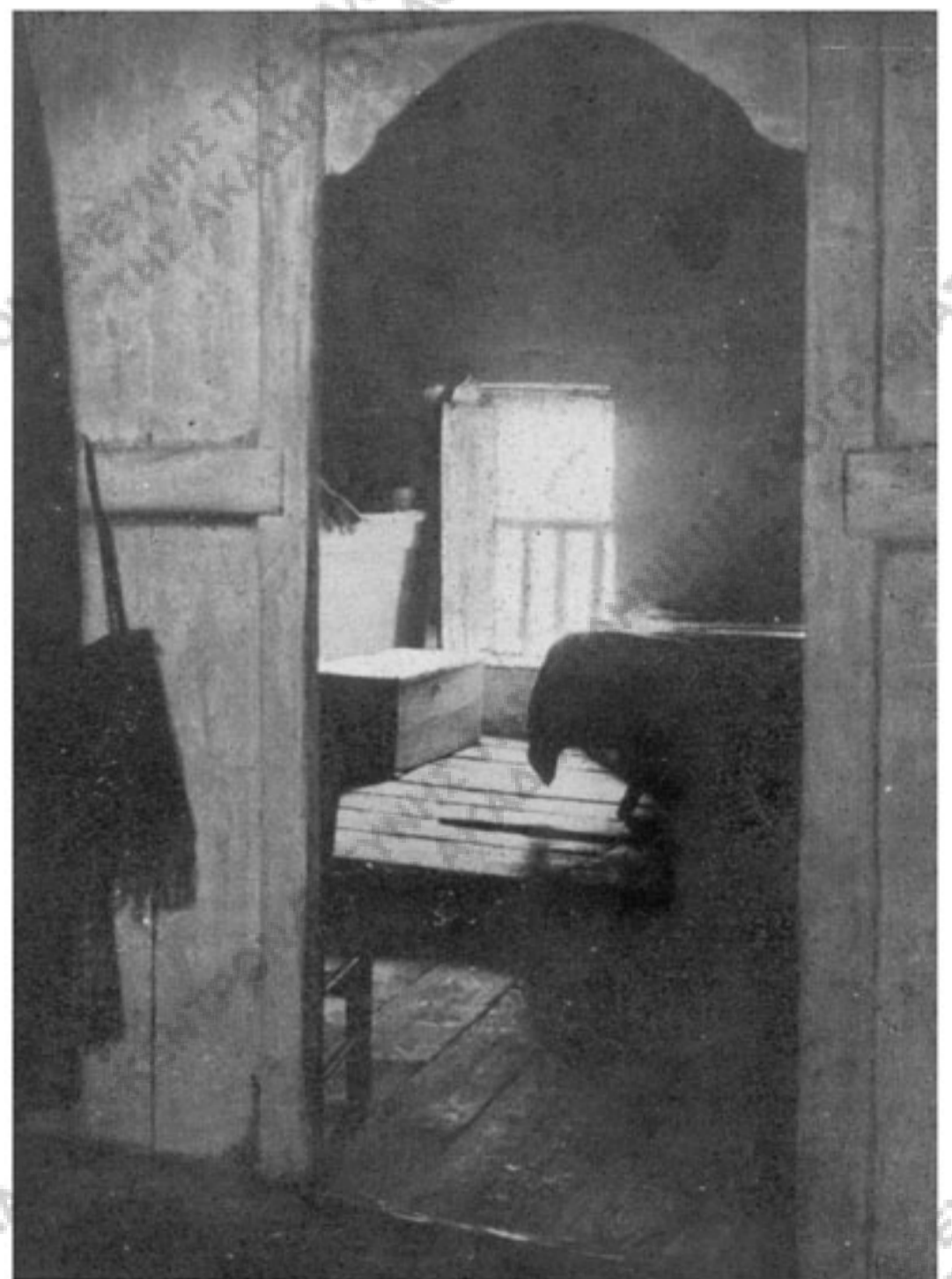

3. Θύρα μεταξύ τῶν δωματίων.



1. 'Αργαλειός εις τὸ χαγιατί (η) τῆς οἰκίας Στ. Γκίκα.



2-3. "Αποψις τοῦ χαγιατιοῦ τῆς αὐτῆς οἰκίας. 'Αριστερὰ τὸ τμήμα ε, δεξιὰ τὸ τμήμα γ-γ'.



ΠΙΝΑΞ Δ.



1. Στέγη οικίας  
Στ. Γκίκα.

2. Έσωτερική όψη  
της στέγης της  
αυτής οικίας.

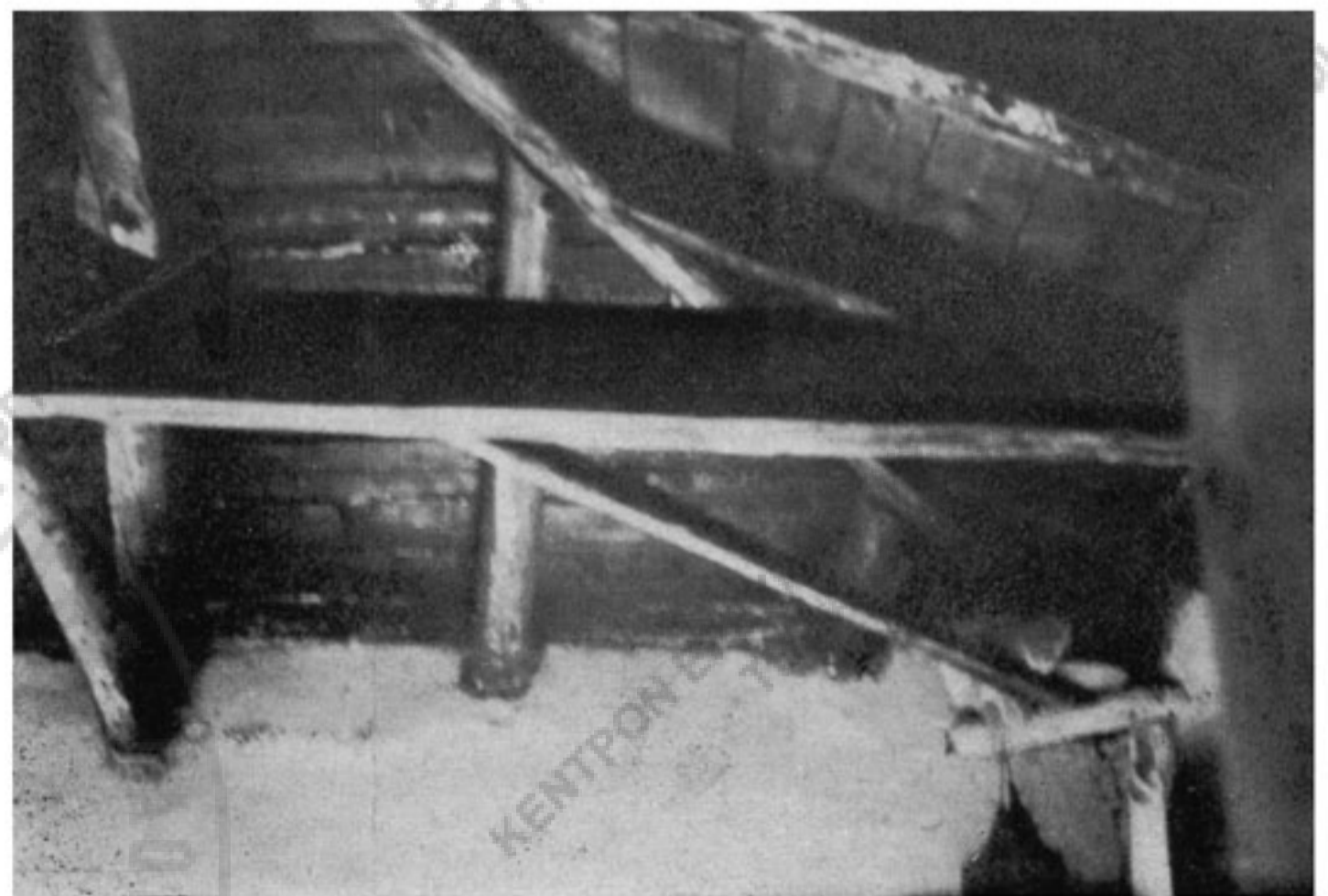

εύρισκονται εἰς τὴν σάλαν *κασέλλες* καὶ *σιντούγια*, περιέχοντα ἐκλεκτὰ ἤδη ρουχισμού, προικιά κ.τ.τ. Καναπὲς καὶ φορητὰ καθίσματα εἶναι ἔνδειξις σχετικῆς εὐπορίας καὶ μᾶλλον νεώτερα ἀποκτήματα. Εἰς τὴν σάλαν στρώνεται τὸ *σαλοκάρπτο*<sup>1</sup>, τὸ ὁποῖον μὲ τόσην λαχτάραν καὶ ὄνειρα ὑφαίνει κάθε κοπέλλα. Διὰ τὴν σάλαν ἐπίσης προορίζονται διάφορα ἄλλα ὑφαντὰ (*διάδρομοι, μπάντες*).

Δυστυχῶς ὅμως εἶναι σπάνιον νὰ ἴδῃ<sup>2</sup> τις αὐτὰ ἐν χρήσει εἰς τὴν οἰκίαν· διότι στρώνουν βεβαίως τὰ δωμάτια, ἰδίᾳ τὸ χειμωνιάτικο, κατὰ τὸν χειμῶνα, ἀλλὰ μὲ δευτερότερα εἶδη, μόνον δὲ κατὰ τὰς μεγάλας ἐορτὰς τοῦ ἔτους ἢ κατὰ τὴν ἐορτὴν τοῦ ἀνδρός, τὰ *γιορτάσματα* «στρώνουν τὴ σάλα μὲ βελέντζες». Ἐπειτα τὰ σηκώνουν πάλιν, διὰ νὰ μὴ κατατρίβωνται. Οὕτως ὅλα τὰ πολυάριθμα ὑφαντὰ, καρπίτια μεγάλη καὶ μικρά, διὰ τὰ ὁποῖα ἐπὶ ἔτη καταπονεῖται καὶ ἐξοδεύεται ἡ νέα, δὲν τὰ χαίρεται πραγματικῶς ποτέ, παραμένει δὲ ὡς μόνη, προφανῶς ὅμως μεγάλη ἱκανοποίησις δι' αὐτήν, ὅτι κατὰ τὸ *στήσιμο καὶ φόρτωμα τῶν προικιῶν* ἔχει πολλὰ νὰ ἐπιδείξῃ!

Εἰς τὸ χειμωνιάτικο εὐρίσκεται ὁ *ἀργαλειός*, ὁ ὑπὸ τῶν παλαιότερων ἰδίως *σαρμενιά*<sup>3</sup> ὀνομαζόμενος, μερικὰ *σκαμνιά*, *κούτσιρα*<sup>4</sup> κοινῶς λεγόμενα, καὶ πολλάκις μικρὰ τράπεζα. Διὰ τὸν ὕπνον ἢ στρώνουν χάμω ἐπὶ τοῦ δαπέδου βελέντζες, τοῦτο δ' εἶναι καὶ τὸ συνηθέστερον, ἢ κατασκευάζουν κρεββάτι μὲ *καβαλλέτα* (= στρίποδα), εἰς τὸ ὁποῖον κοιμᾶται τὸ ἀνδρόγυνον. Οἱ γέροι καὶ τὰ παιδιὰ κοιμοῦνται χάμω. Ἐν τυχὸν εἰς τὴν οἰκίαν εὐρίσκεται καὶ δεύτερον κρεββάτι, εἰς τοῦτο κοιμᾶται τὸ ἀγόρι τῆς οἰκογενείας. Τώρα πλέον τὰ κρεββάτια εἶναι περισσότερον ἐν χρήσει, μάλιστα παρὰ τοῖς εὐπορωτέροις.

Τὸ χειμωνιάτικο *ντύνον* μὲ βελέντζες κατωτέρας ποιότητος, ἑκατέρωθεν δὲ τῆς ἐστίας διευθετοῦν πολλάκις ἐν ἡ δύο *μιντέρια*. Διὰ τὴν κατασκευὴν τούτων τοποθετοῦν στενόμακρα μάλλινα μαξιλάρια, περιέχοντα ἄχυρον ἢ τζίβαν εἴτε ἀπ' εὐθείας ἐπὶ τοῦ ἐδάφους εἴτε ἐπὶ σανίδων ἢ ἐπάνω εἰς κάσσας. Τὰ μαξιλάρια ταῦτα ἐπιστρώνουν μὲ βελέντζες. Τὰ μιντέρια σηκώνουν τὸ καλοκαῖρι, μόνον

<sup>1</sup>) Δηλ. τὸ καρπίτι (= τὸ χαλί) τῆς σάλας· τοῦτο ὑφαίνεται τελευταῖον ἐκ τῶν προικίων, ἐορτάζεται δὲ ἡ ἑναρξίς τῆς ὑφάνσεως τούτου, προσφερομένων γλυκισμάτων κ. ἄ. δώρων εἰς τὴν ὑφαίνουσαν κόρην.

<sup>2</sup>) Ταῦτα γνωρίζω μόνον ἐκ μαρτυριῶν αὐτῶν τῶν ἐντοπίων καὶ ἀφορῶσι τὸν κοινὸν τύπον τοῦ ἀραχοβίτικου σπιτιοῦ, διότι δυστυχῶς μόνον ἐν ἐποχῇ θέρους παρέμεινα ἐν Ἀραχόβῃ.

<sup>3</sup>) Ἡ λ. *σαρμενιά* (ἐν Χίῳ *ἀρμενιά*) προέρχεται ἐκ τῆς λ. ἄρμενο - α, ἣτις δηλοῖ οὐχὶ μόνον τὰ ἱστία τοῦ πλοίου, ἀλλὰ καὶ πᾶν ἐργαλεῖον. Ἐν Φιλιππουπόλει λέγεται *στραμινιά*, πιθανῶς ἐκ τοῦ ἱστός + ἄρμενιά (κατὰ πληροφωρίαν τοῦ Ἱστορ. Λεξικοῦ τῆς Ἀκαδημίας).

<sup>4</sup>) Πράγματι ταῦτα εἶναι κούτσουρα, δηλ. κορμοὶ δένδρων ἀποκεκομμένοι. Εἶτα ὀνομάζον οὕτω καὶ τὰ ἐκ τεμαχίων σανίδων καρφωτὰ σκαμνιά.

δὲ εἰς μίαν οἰκίαν, ἐξ ὧν ἐπεσκέφθη κατὰ τὸ θέρος, εἶδον τοιαῦτα μικρὰ παρὰ τὴν ἐστίαν. Οὕτω μόνον τὸ ὄνομα ἔχουν ταῦτα κοινὸν πρὸς τὰ πλούσια καὶ ἀναπαυτικὰ μόνιμα μιντέρια ἄλλων ἐλληνικῶν τόπων, ὡς π. χ. τῆς Μακεδονίας.

Ἄλλα ἐπιπλα δὲν ὑπάρχουν. Τὰ ὀλίγα ἐνδύματα, τὰ ὁποῖα χρειάζονται νὰ εἶναι πρόχειρα, κρεμοῦν εἰς τὴν κρεμάστραν. Τὰ ἄλλα τοποθετοῦνται εἰς τὰ σιντούκια. Τὰ μικρὰ ἀφ' ἑτέρου ντουλάπια καὶ οἱ *καμάρες*<sup>1</sup> εἰς τὸν τοῖχον, χρησιμεύουν διὰ τὴν ἐναπόθεσιν διαφόρων μικροτέρων ἀντικειμένων.

Μετὰ τὴν γενικὴν ταύτην εἰκόνα τοῦ χωρίου καὶ τοῦ ἀραχοβίτικου σπιτιοῦ προβαίνομεν εἰς τὴν ἐπὶ μέρους περιγραφὴν οἰκιῶν τινῶν, τὰς ὁποίας ἐμελετήσαμεν, παρέχοντες συγχρόνως κατόψεις καὶ φωτογραφίας αὐτῶν<sup>2</sup>. Ἀνεζητήσαμεν δὲ πρῶτον τὰς ὑπαρχούσας παλαιὰς οἰκίας καὶ ἐμελετήσαμεν ταύτας ἐκ παραλλήλου πρὸς τὰς σχετικῶς νεώτερας, αἵτινες ὅμως συνεχίζουν τὸν παραδεδομένον οἰκοδομικὸν τύπον.

Διακρίνομεν γενικῶς τρεῖς τύπους οἰκιῶν :

1. Εἰς τὸν πρῶτον τύπον ἀνήκουν αἱ παλαιότεραι παραλληλόγραμμοι οἰκίαι, εἰς τὰς ὁποίας τὰ δωμάτια εὐρίσκονται κατὰ παράταξιν.
  2. Εἰς τὸν δεύτερον ἀνήκουν αἱ οἰκίαι σχήματος Γάμμα.
  3. Εἰς τὸν τρίτον αἱ τετράγωνοι, αἱ σχετικῶς νεώτεροι οἰκίαι.
- Περὶ ἑνὸς ἐκάστου τῶν τύπων τούτων πραγματευόμεθα κατωτέρω.

1) α') Οἰκία Στεργίου Γκίκα.

Ἡ οἰκία αὕτη εὐρίσκεται ἐπὶ τῆς ὁδοῦ, ἣτις ἄλλοτε ἦτο ἡ κεντρικὴ ὁδὸς τοῦ χωρίου, προτοῦ νὰ χαραχθῇ ὀλίγον κατωτέρω καὶ παραλλήλως πρὸς αὐτὴν ὁ νῦν αὐτοκινητόδρομος, θεωρεῖται δ' ὑφ' ὧν γενικῶς ἐν τῷ χωρίῳ ὡς *σπίτι παλαιῖνό*. Σήμερον ἔχει ἡ οἰκία ἀνακαινισθῆ, ἀλλ' ἡ ἀνακαίνισις, τὴν ὁποίαν ὑπέστη, ἀφορᾷ λεπτομερείας τινὰς καὶ ἐν γένει προσθήκας τοιαύτας, ὥστε δὲν ἀλλοιοῦται ἢ ἐκ τῆς ὅλης κατοικίας ἐντύπωσις τῆς παλαιότητος (εἰκόνας βλ. ἐν Πίν. Β - Δ).

Ἡ οἰκία, τῆς ὁποίας ἡ πρόσοψις εἶναι πρὸς δυσμὰς, εἶναι διώροφος, ὡς ὅλαι αἱ ἐν Ἀραχόβῃ. Τοιαύτη δ' εἶναι ἡ κλίσις τοῦ ἐδάφους, ὥστε, ἐνῶ τὸ ὕψος τῆς οἰκίας πρὸς τὴν Α πλευρὰν εἶναι 4,70 μ., ἀπὸ τῆς ἀντιθέτου, τῆς Δ πλευρᾶς, εἶναι 2,50 μ. περίπου.

<sup>1</sup>) Καμάρα ὀνομάζεται, ὡς καὶ ἀλλαχοῦ, ἡ δίκην ντουλαπιοῦ ἐσοχὴ τοῦ τοίχου (niche), ἣτις ἐνταῦθα ἔχει, παρὰ τὴν ὀνομασίαν, σχῆμα τετράπλευρον. Αἱ καμάραι ἔχουν διαστάσεις 0,30 × 0,40 μ. περίπου καὶ βάθος 0,30 μ.

<sup>2</sup>) Ἡ φωτογράφησις τῶν παλαιῶν οἰκιῶν διὰ τὸ ἐπικλινές τοῦ ἐδάφους ἦτο ἀρκετὰ δύσκολος. Εἰς τὴν ἐπεξεργασίαν τῶν πλείστων ἐκ τῶν κατωτέρω σχεδίων ἐβοήθησιν ἡμᾶς ὁ κ. Ἰ. Χ. Ἰωαννίδης, πολ. μηχ.

Εἰς τὴν αὐλὴν εἰσέρχεται τις διὰ μεγάλης διφύλλου θύρας (εἰκ. 1, ε) μὲ θόλο, πλάτους 2,20 μ. καὶ ὕψους 2,10 μ. Καὶ ἐξωτερικῶς μὲν, πρὸς τὸν δρόμον, κλείεται αὕτη ἀσφαλῶς διὰ τοῦ λουκέτου, διὰ τὴν τοποθέτησιν τοῦ ὁποίου χρησιμεύουν δύο κρίκοι σιδηροῖ, οἱ μπερδεβέλλες, ἐσωτερικῶς δέ, πρὸς τὸ μέρος

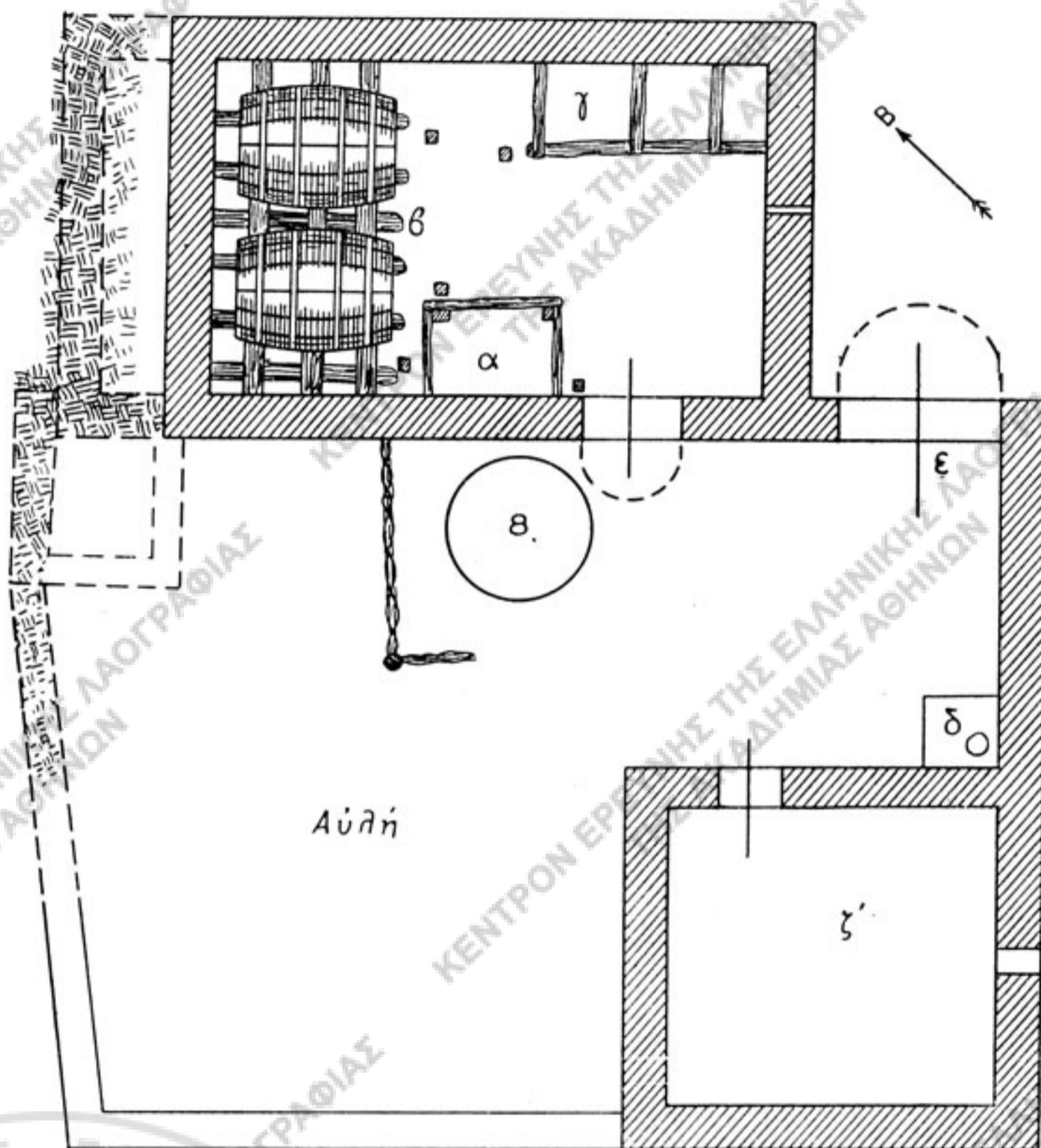

Εἰκ. 1. — Κάτωρις κατογείου καὶ αὐλῆς τῆς οἰκίας Στ. Γκίκα.

α ἀμπαρί,  
β σκάρα,  
γ πάχνα,

δ ἀποχωρητήριο,  
ε ἀνιδωτὴ αὐλόθυρα,  
ζ' κατώγι ὑπὸ τὸ νεώτερον δωμάτιον ζ (εἰκ. 2).

τῆς αὐλῆς, μὲ τὸν μάνταλο. Τὸ ζεμπερέκι χρησιμοποιεῖται, διὰ νὰ ἀνοίγουν καὶ κλείουν τὴν θύραν, ἐφ' ὅσον δὲν εἶναι αὕτη κλειδωμένη.

Ἡ κυρίως οἰκία, τὸ ἀνώγι (εἰκ. 2, Β) ἀποτελεῖται ἐκ δύο δωματίων μετὰ τοῦ χαγιατιοῦ καὶ τοῦ φούρνου.

Διὰ μικρᾶς θύρας, ἀπλῆς ἐκ σανίδων (1,50 × 0,75), εἰσέρχεται τις ἐκ τοῦ χα-

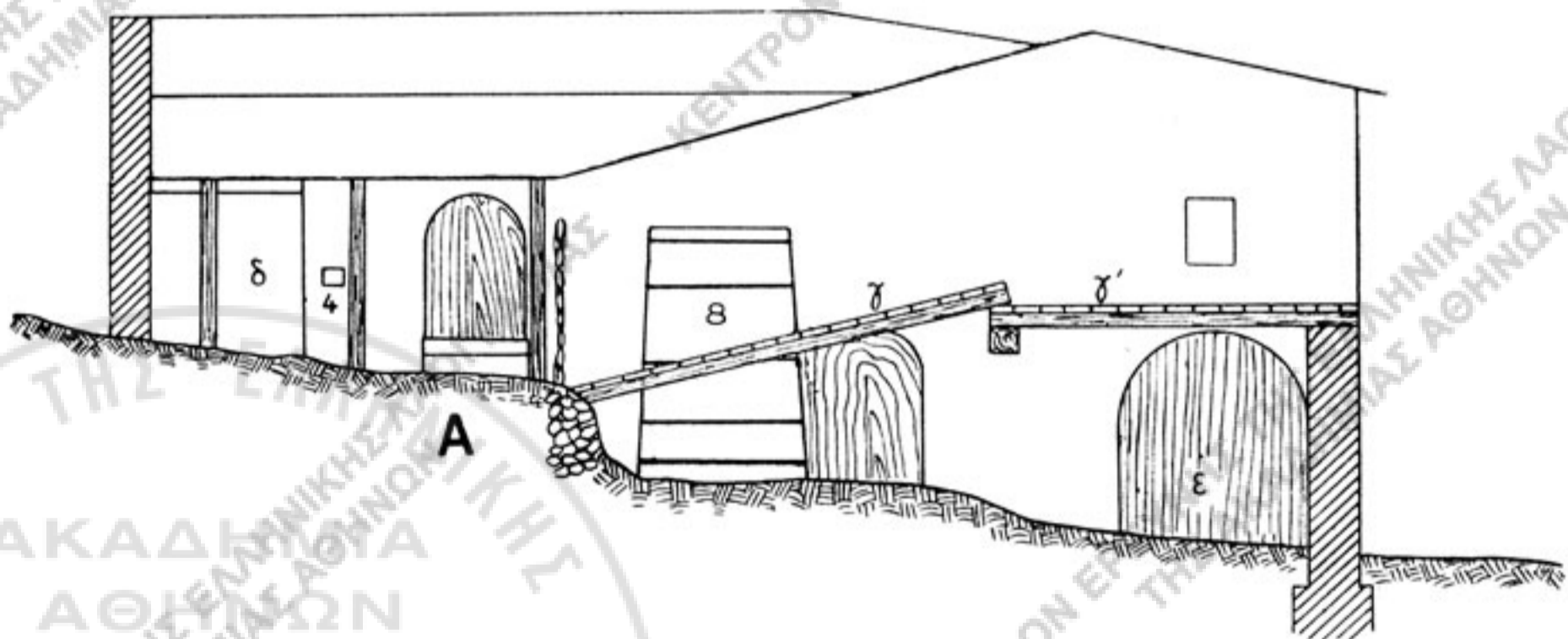
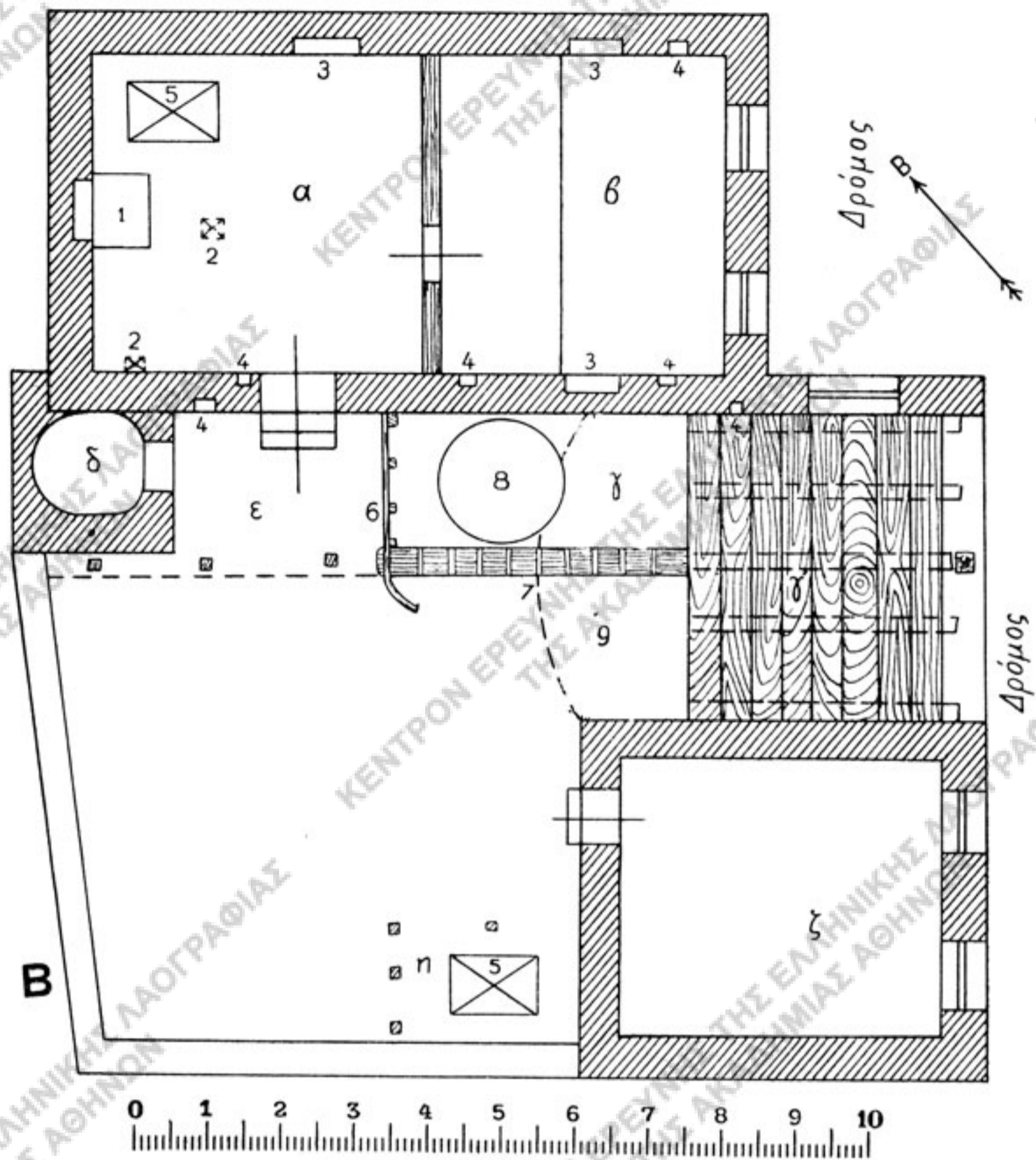

Εἰκ. 2. — Κάτοπις ἀνογείου καὶ τομὴ κάθετος οἰκίας Γκίζα.

- α χειμωνιάτσο,
- β δωμάτιον (σάλα),
- γ χαγιάτι ἄνευ δαπέδου,
- γ' > μετὰ δαπέδου ἐκ σαγίδων,
- δ φούρνος,
- ε χαγιάτι λιθόστροτον,
- ζ ἡ σάλα, νεώτερον δωμάτιον,
- η μικρὸν χαγιάτι διὰ τὸν ἀογαλειὸν.

- 1 παραστῆ (τζάκι),
- 2 μπατζᾶς (φριγγίτ'ς),
- 3 ντουλάκι,
- 4 χαμάρα,
- 5 ἀογαλειός,
- 6 ξύλινον διαχώρισμα,
- 7 πατάρι, δι' οὗ ἐπιζουινωοῦν ἀπὸ τοῦ ε εἰς τὸ γ',
- 8 κάδη,
- 9 χαμάρα (προβολή).

γιατιού (ε) εἰς τὸ χειμωνιάτικο (α). Ἡ ἐντὸς τούτου παλαιὰ ὑψηλὴ παραστία ἔχει ἀντικατασταθῆ διὰ νεωτέρας, οἷαι συνηθίζονται νῦν (βλ. εἰκ. 3, γ) καὶ μόνον ἐν

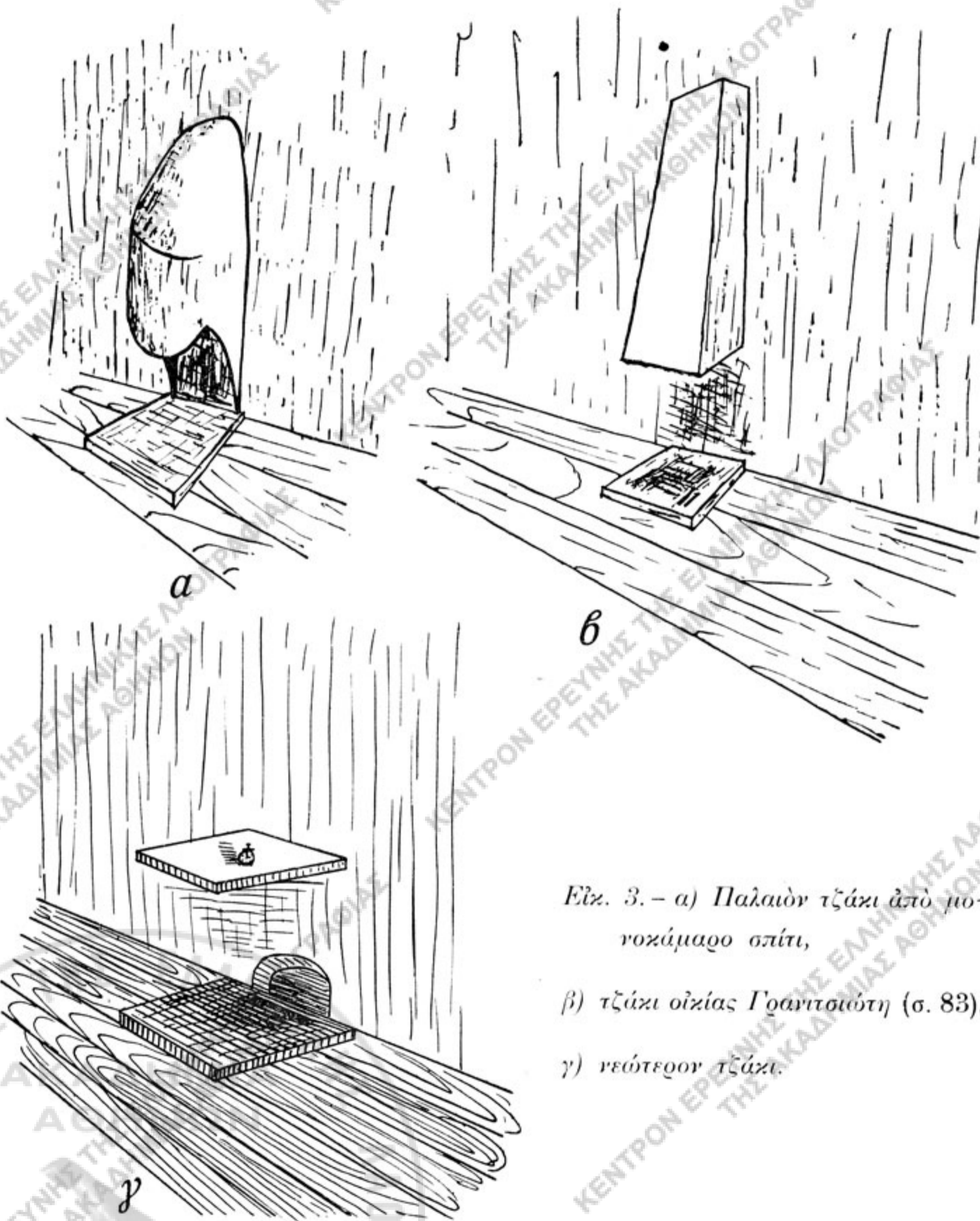

Εἰκ. 3. - α) Παλαιὸν τζάκι ἀπὸ μοροκάμαρο σπίτι,  
β) τζάκι οἰκίας Γρανιτσιώτη (σ. 83),  
γ) νεώτερον τζάκι.

λείψανον ἀπομένει εἰς τὸν τοῖχον ἐκ τοῦ παλαιοῦ διζακιοῦ<sup>1</sup>. Δείγματα πα-

<sup>1</sup>) Οὕτως ὀνομάζεται τὸ ἄνω μέρος τῆς ἐστίας, ἢ καπνοδόχος (ὁ μπουχαρὲς) ἐξωτερικῶς, ἐνῶ τὸ κάτω μέρος, ὅπου τοποθετοῦνται τὰ ξύλα, λέγεται σταχτολόγος.

λαιῶν τζακιῶν ἐξ ἄλλων οἰκιῶν δίδω ἐν εἰκ. 3, α. β. Εἰς τὴν Β Α πλευρὰν τοῦ δωματίου εὐρίσκεται ντουλάπι (3) ἐντοίχιον ( $0,95 \times 0,70$ ) μὲ δύο φύλλα, ἅτινα δὲν καλύπτουν τὸ ἄνω μέρος τῆς κοιλότητος τοῦ τοίχου· τοῦτο ὡς κενὸς χῶρος καλύπτεται ἐξ ὀλοκλήρου διὰ σανίδος πεποικιλμένης διὰ διακένων ἢ διατροῆτων σχεδίων, σχηματιζομένων διὰ καταλλήλου ἀποκοπῆς ὠρισμένων τμημάτων ξύλου (εἰκ. 4 καὶ 5). Τὰ σχέδια ταῦτα εἰς τὰ μικρὰ ντουλάπια εἶναι τὰ μόνα δείγματα διακοσμῆσεως, τὰ ὅποια εὐρίσκομεν εἰς τὸ ἐσωτερικὸν τῶν παλαιῶν σπιτιῶν (βλ. καὶ κατωτέρω σ. 86 οἰκίαν Μυλωνᾶ). Εἰς τὸ δωμάτιον τοῦτο παραμένει ἡ οἰκογένεια κατὰ τὸν χειμῶνα. Ἐκεῖ ἐργάζεται ὁ νοικοκύρης, ἀσκῶν τὸ ἐπάγγελμα

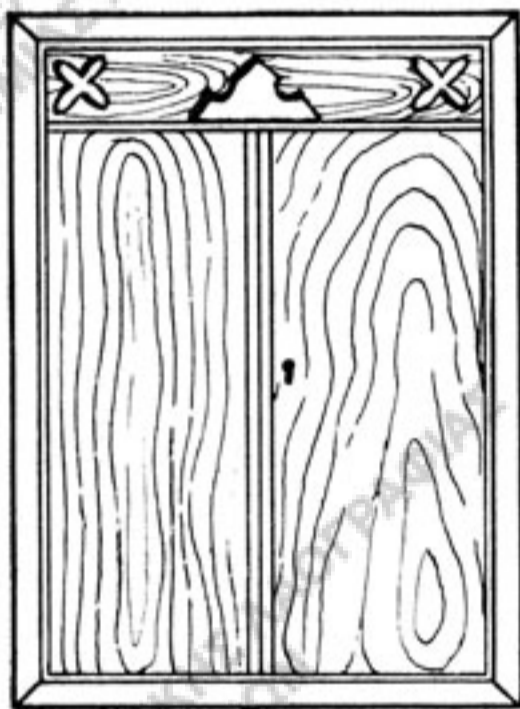

Εἰκ. 4. - Παλαιὸν ντουλάπι.

τοῦ ράπτου, εἰς τοῦτο δ' εὐρίσκεται καὶ ὁ ἕτερος τῶν δύο ἐργαλειῶν τῆς οἰκογενείας.

Τὸ χειμωνιάτικο (α) χωρίζεται ἀπὸ τοῦ ἐτέρου δωματίου (β) διὰ μεσοτοίχου ἐκ σανίδων, αἱ ὅποια εἶναι τόσο καλῶς ἐπιχειρισμένοι δι' ἀσβέστου, ὥστε ἐκ πρώτης ὄψεως νομίζει τις, ὅτι πρόκειται περὶ κανονικοῦ τοίχου. Ἡ θύρα ( $1,70 \times 0,65$ ), δι' ἧς ἐπικοινωνοῦν

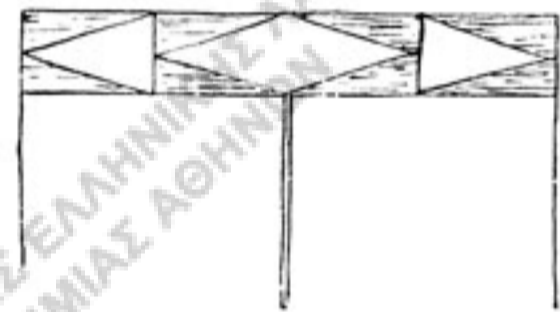

Εἰκ. 5. - Ἄνω τμήμα παλαιοῦ ντουλαπιῶ.

τὰ δωμάτια ταῦτα εἶναι ἀψιδωτῆ (Πίναξ Β, 3), ποικίλλουσα οὕτω τὸ κατὰ τ' ἄλλα ἀπλούστατον ἐσωτερικὸν τῆς οἰκίας· κλείεται δ' αὕτη ἐπίσης μὲ τὸν μάνταλο. Ὀλόκληρον δὲ τὸ ἐκ σανίδων μεσοχώρισμα τοῦτο εὐρίσκεται στερεωμένον ἐπὶ ξυλίνης δοκοῦ ὕψους  $0,10$  μ., ὥστε πρὸ τῆς ἀψιδωτῆς θυρίδος σχηματίζεται βαθμῖς. Τὸ δωμάτιον β, τὸ ὁποῖον εἰς τὰς ἄλλας οἰκίας εἶναι ἡ σάλα, ἐνταῦθα χρησιμοποιεῖται ὡς κοιτῶν, ὡς σάλα δὲ χρησιμεύει τὸ δωμάτιον ζ, τὸ ὁποῖον ἐκτίσθη κατόπιν. Τὸ ἥμισυ περίπου τοῦ δωματίου, τὸ πρὸς Α, ἔχει τὸ ἐκ σανίδων δάπεδον ὑπερυψωμένον κατὰ  $0,10$  μ. τοῦ ἐδάφους τοῦ λοιποῦ δωματίου, χαρακτηριστικὸν καὶ τοῦτο τῆς παλαιότητος τῆς οἰκίας. Τὸ τμήμα τοῦτο τοῦ δαπέδου ὀνομάζεται πατάρι<sup>1</sup>, εὐρίσκεται δὲ νῦν ἐνταῦθα τὸ ἐκ σανίδων καὶ καβαλλέτ-

<sup>1</sup>) Κατὰ τὰς δοθείσας εἰς ἐμὲ πληροφορίας τοῦτο ἐχρησίμευεν ὡς ἀποθήκη. Δὲν νομίζω ὅμως, ὅτι τοιαύτη ἦτο πράγματι ἡ χρῆσις αὐτοῦ ἀρχικῶς, ἀλλ' ὅτι τὸ ὑπερέχον τοῦτο δάπεδον, τὸ ὁποῖον ἐνθυμίζει τὰ κιόσκια μὲ τὰ μιντέρια τῶν ἀρχοντικῶν τῆς Β. Ἑλλάδος, θὰ ἐχρησιμοποιεῖτο διὰ νὰ κάθηνται ἢ καὶ νὰ κοιμῶνται ἐπιστρωγνυμένων διαφόρων ὑφαντῶν. Ὁμοίως θὰ ἦσαν τὰ μεντελίκια τῆς Ἀρτοτίνης (βλ. Α. Λουκόπουλον ἐ. ἀ. σ. 30 - 31). Ὁμοίως ἀλλὰ χροῦ, ὡς ἡ πεζούλα ἐν Κρήτῃ.

των<sup>1</sup> κατεσκευασμένον κρεββάτι τῶν νοικοκυραίων.

Τὸ δωμάτιον τοῦτο ἔχει *παλειθύρια παλαιγινά*<sup>2</sup>, δηλ. παράθυρα παλαιὰ μικρότερων διαστάσεων (0,70 × 1,00), τὰ ὁποῖα ἔχουν ξύλινον θωράκιον μέχρι τοῦ μέσου περίπου τοῦ ἀνοίγματος (βλ. Πίν. Β, 1-3). Τὰ παράθυρα αὐτὰ προσδίδουν καὶ εἰς τὸ ἐξωτερικὸν τῆς οἰκίας τὴν ὄψιν τῆς παλαιότητος, αἱ δὲ γάστραι<sup>3</sup> μετ' ἀνθέων, αἱ κοσμοῦσαι ἄλλοτε ἐξωτερικῶς τὴν οἰκίαν, πολὺ θὰ συνέβαλλον εἰς τὴν γραφικότητα ταύτης. Εἰς τοὺς τοίχους τοῦ δωματίου εὐρίσκονται αἱ ἀπαραίτητοι εἰς ὅλας τὰς παλαιὰς οἰκίας *καμάραι*, τῶν αὐτῶν περίπου διαστάσεων πάντοτε, αἱ ὁποῖαι ἐνταῦθα κρύπτονται ὀπισθεν μικρῶν παραπετασμάτων μαύρων, ἐπειδὴ ἡ οἰκογένεια ἀπὸ μακροῦ πενθεῖ τὸν θάνατον δύο μεγάλων υἱῶν. Ὡς καὶ εἰς τὸ δωμάτιον α, οὕτω καὶ ἐνταῦθα ὑπάρχει ἓνα ντουλάπι τοίχου, τοῦ ὁποίου τὸ ἄνω ὀριζόντιον τμήμα εἶναι ἐπίσης διακοσμημένον. Δύο παλιῆς *κασέλλες*, ὧν ἡ μία διακρίνεται ἐν τῇ φωτογραφίᾳ (βλ. Πίν. Β, 3 καὶ εἰκ. 6) συμπληρῶνουν τὴν ἐπίπλωσιν τοῦ χώρου τούτου. Ἐκ τῶν δοκῶν τῆς στέγης εἶναι ἀνηρητημένη διὰ σχοινίου σανίς, ἐπὶ τῆς ὁποίας ἔχουν τοποθετήσει ντομάτες, πιατικά, ἓνα τέντζερη κλπ. κυρίως ὅμως χρησιμεύει αὕτη πρὸς ἐναπόθεσιν τοῦ ἄρτου κατὰ τὸν χειμῶνα, ἐνῶ ἐν καιρῷ θέρους χρησιμοποιεῖται πρὸς τὸν σκοπὸν τοῦτον τὸ καζάνι.

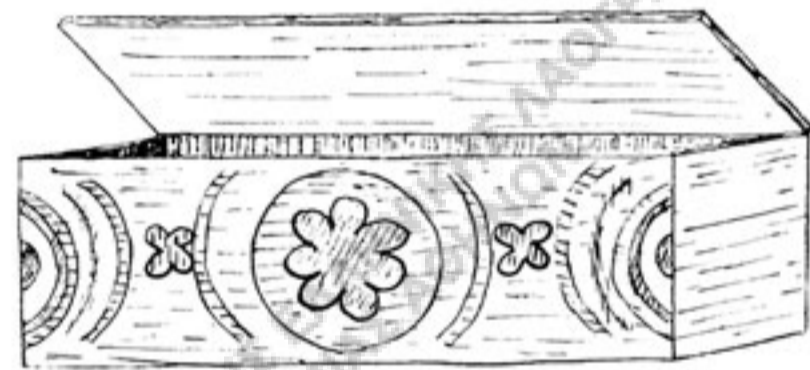

Εἰκ. 6. - Σχέδια ἔγχρωμα παλαιῆς *κασέλλας*.

Τὸ ὕψος ἀμφοτέρων τῶν δωματίων (α β) εἶναι 2,35 μ. μὲν μέχρι τῶν δοκῶν τῆς στέγης, 3,10 μ. δὲ μέχρι τοῦ κορυφαίου ξύλου. Ἐὰν καὶ ἡ οἰκία εἶναι παλαιά, *ἀστροπίνες* δὲν ὑπάρχουν πλέον εἰς τὴν στέγην, εἰ μὴ μόνον εἰς ἓν τμήμα τοῦ χαγιατιοῦ, τὸ γ (βλ. κατωτ.). Ταύτας ἔχουν ἀντικαταστήσει μὲ πέταυρα, τὰ ὁποῖα διακρίνονται εἰς τὴν φωτογραφίαν τοῦ ἐσωτερικοῦ (Πίν. Δ, 2). Τὴν *μαχιά*, ὡς ὀνομάζεται τὸ κορυφαῖον ξύλον τῆς ἀμφικλινοῦς στέγης, ὑποστηρίζουν πέντε *παπάδες* ὕψους 0,85 μ., διαμ. 0,15 μ., εἰς ἀπόστασιν 1,35 - 1,55 μ. ἀπ' ἀλλήλων. Κάτωθεν τούτων εἶναι οἱ *στρῶσες*<sup>4</sup>, ξύλα πάχους 0,16 μ.

Πρὸ τῶν δύο τούτων δωματίων σχηματίζεται τὸ χαγιατί (ε-γ-γ'). Τοῦ ἐνὸς

<sup>1</sup>) Καβαλλέτα ὀνομάζουσι τὰ κοινῶς στρίποδα λεγόμενα.

<sup>2</sup>) Αἱ χωρικά, αἵτινες μοῦ ὑπεδείκνουν τὸ σπίτι τοῦτο ὡς παλαιόν, ἐτόνιζον ὅτι εἶναι *σπίτι μὲ καφάσια*. Προβλ. καὶ Δ. Λουκόπουλον ἐ. ἀ. σελ. 13 καὶ εἰκ. 11 καὶ 14.

<sup>3</sup>) Αὗται ἐτοποθετοῦντο ἐπὶ σανίδων, αἵτινες πάλιν εὐρίσκοντο ἐπὶ τῶν ξύλων, τῶν ἐξεχόντων ὀριζοντίως τῆς οἰκοδομῆς ὑπὲρ τὴν θύραν εἰσόδου καὶ παρὰ τὰ παράθυρα (βλ. Πίν. Β 1-2).

<sup>4</sup>) Ὀνοματολογίαν τῆς στέγης βλ. ἐν εἰκ. 7.



τιμήματος τούτου, τοῦ  $\epsilon$ , (βλ. Πίν. Γ, 2), τὸ δάπεδον εἶναι λιθόστρωτον καὶ εὐρίσκειται εἰς ὕψος 0,50 μ. ἀπὸ τοῦ ἐδάφους τῆς αὐλῆς. Τὸ χαγιάτι τοῦτο στεγάζεται διὰ προεκτάσεως τῆς στέγης τῆς οἰκίας. Τρεῖς στῦλοι ξύλινοι, ὕψους 2 μ. εἰς ἀπόστασιν 1,60 ἀπ' ἀλλήλων, βαστάζουν τὸ ἄκρον τῆς στέγης ταύτης. Εἰς τὴν ἀριστερὰν ἄκρον τοῦ χαγιατιοῦ καὶ εἰς τὴν γωνίαν, ἣτις σχηματίζεται ἐκ τοῦ μανδροτοίχου καὶ τοῦ τοίχου τοῦ  $\alpha$  δωματίου, εὐρίσκειται ὁ φοῦρονος ( $\delta$ ). Ἀνήκει

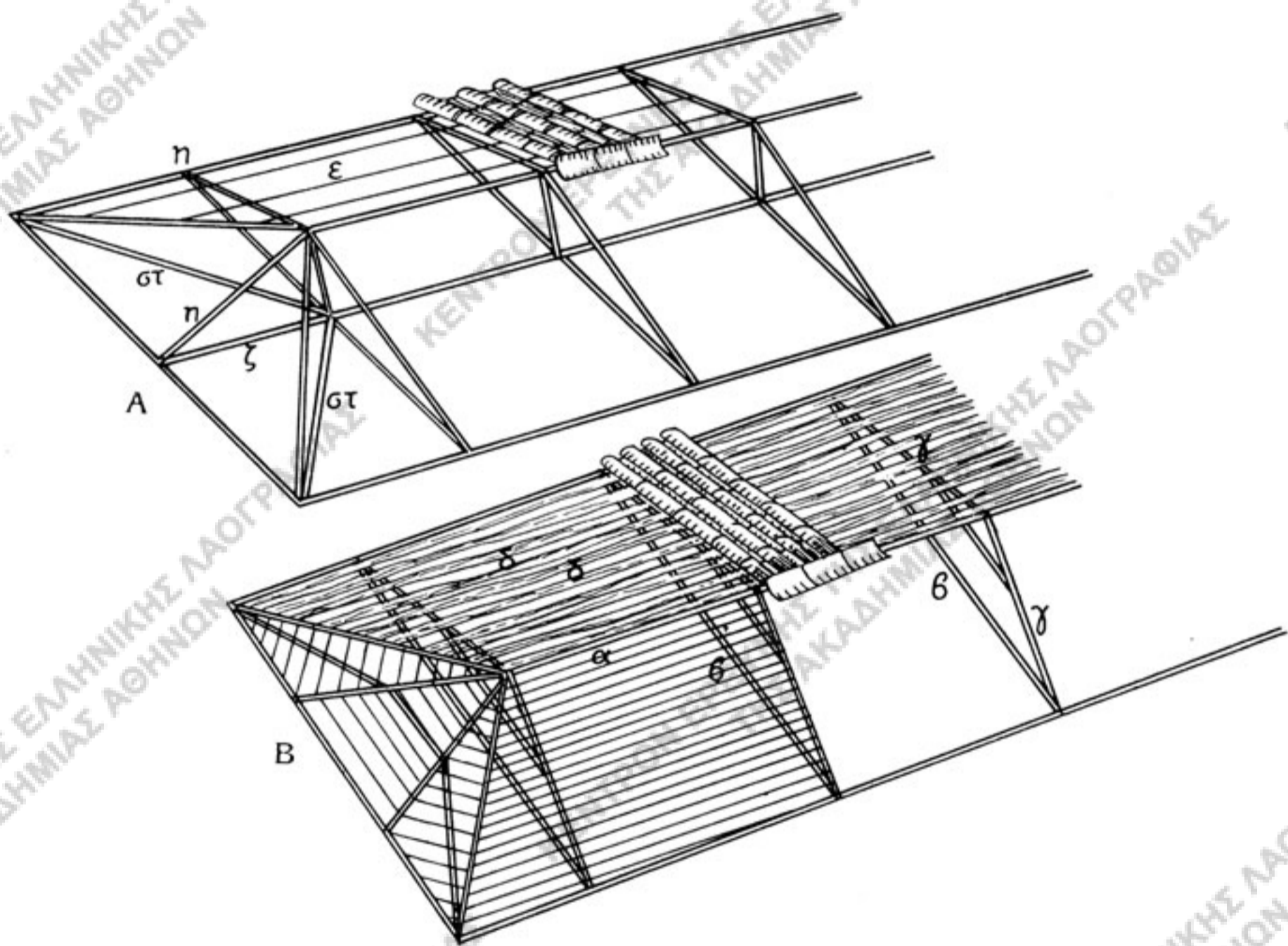

Εἰκ. 7. - Στέγαι οἰκιῶν Ἀραχόβης.

$\alpha$  καβαλλάρης ἢ μαχιά,  
 $\beta \gamma \eta$  στοῶσες ἢ μαννάδες,  
 $\delta$  ἀστροπίνες,

$\epsilon$  πέταυρα,  
 $\sigma\tau$  ἀγκαλιές,  
 $\zeta$  σταυρός.

καὶ αὐτὸς εἰς τὸ χαγιάτι, ἔχων τὴν αὐτὴν στέγην μὲ τοῦτο. Παρὰ τὸν φοῦρονον καὶ ἐπὶ τοῦ ἐξωτερικοῦ τοίχου τοῦ  $\alpha$  δωματίου, εἰς ἀπόστασιν 0,70 μ. ἀπὸ τῆς θύρας εἰσόδου, εἶναι ἐπίσης μία μικρὰ καμάρα.

Διὰ χωρίσματος ἐκ στερεῶν σανίδων, ἐπικεχρισμένων δι' ἀσβέστου, ἀποχωρίζεται τὸ τμήμα  $\epsilon$  ἀπὸ τοῦ  $\gamma \gamma'$ , τοῦ ὁποίου ἡ διαμόρφωσις ἐνταῦθα παρεκκλίνει τῆς συνήθους. Τοῦ ὅλου δηλ. τούτου χώρου, ὅστις ἔχει μῆκος 8 μ. περι-

που, μόνον ἐν τμήμα, μήκους 3,60 μ., ἀπὸ τῆς ΝΑ πλευρᾶς ἔχει δάπεδον ἐκ σανίδων εἰς ὕψος 2,50 μ. ἀπὸ τοῦ ἐδάφους, λόγω τῆς κλίσεως τούτου, ἐνῶ τὸ ὑπόλοιπον τμήμα, μήκους 4,25 μ., εἶναι ἐστεγασμένον μὲν, ἀλλ' ἄνευ δαπέδου.

Ἡ ἐπικοινωνία μετὰ τοῦ γ' ἐπιτυγχάνεται διὰ διαδρομοῦ ἐκ σανίδων, ἐν εἴδει γεφύρας (πλάτους 0,50-0,60), ὅστις ὀνομάζεται *πατάρι*, καὶ τοῦ ὁποίου τὸ μὲν ἐν ἄκρον στηρίζεται ἐπὶ τοῦ ἐδάφους τοῦ ε χαγιατιοῦ, τὸ δ' ἄλλο ἐπὶ τοῦ σανιδωμένου δαπέδου τοῦ τμήματος γ'. Ἡ διὰ τούτου διέλευσις προκαλεῖ πάντως τὸν ἱλιγγον (βλ. τομήν, εἰκ. 2 Α καὶ Πίν. Γ, 3).

Εἰς τὸ ἄνευ δαπέδου τμήμα τοῦτο τοῦ χαγιατιοῦ βλέπομεν τὴν *κάδη*, ἡ ὁποία ἀκουμβᾷ κάτω εἰς τὸ ἔδαφος τῆς αὐλῆς, πρὸ τοῦ κατωγείου. Τὸ ὕψος τῆς κάδης εἶναι 2,90 μ., ὥστε τὸ ἥμισυ περίπου ταύτης εὐρίσκεται ὑπὲρ τὸ δάπεδον τοῦ ἄνωθεν χαγιατιοῦ. Ἡ θέσις αὐτῆς ἐνταῦθα εἶναι ἡ τυπική, ὡς δ' ἐλέχθη καὶ ἄνωτέρω, διὰ νὰ ἐξοικονομηθῇ ἡ κάδη, ἀφίνεται συνήθως μία μεγάλη ὀπὴ στρογγύλη εἰς τὸ δάπεδον τοῦ χαγιατιοῦ, ὥστε νὰ χωρῇ αὕτη ἐντὸς τῆς ὀπῆς. Εἰς τὴν προκειμένην ὅμως οἰκίαν λείπει ὀλόκληρον τὸ πάτωμα τοῦ χαγιατιοῦ καὶ οὐχὶ μόνον τὸ διὰ τὴν κάδην ἀπαραίτητον μέρος. Τὸ χαγιατί γ καὶ γ' κλείεται ἐν μέρει ἀπὸ τῆς βορείου καὶ νοτίου πλευρᾶς διὰ τῶν τοίχων τῶν δωματίων β καὶ ζ. Εἰς δὲ τὸν βόρειον τοῖχον τοῦ χαγιατιοῦ, τὸν συνεχίζοντα τὸν νότιον τοῖχον τῆς οἰκίας εὐρίσκεται ἐν παράθυρον μὲ θωράκιον, ὡς τὰ τοῦ δωματίου β, καὶ τῶν αὐτῶν περίπου διαστάσεων, ὥστε ἐξωτερικῶς νομίζει τις, ὅτι πρόκειται περὶ δωματίου. Νῦν τὸ παράθυρον τοῦτο εἶναι μονίμως κλειστόν<sup>1</sup>.

Ἐπομένως ὡς ἀφορᾷ τὴν στέγην<sup>2</sup> τοῦ γ', αὕτη εἶναι δίρριχτη, καὶ συνέχεται μετὰ τῆς τοῦ δωματίου ζ, βαίνει ὅμως κατ' ἀντίθετον φορὰν πρὸς τὴν στέγην τῆς οἰκίας (α - β). Καὶ εἰς μὲν τὸ γ βλέπομεν ἔτι *τις ἀστροπίνες*, ἐνῶ εἰς τὸ γ' ἔχουν περάσει πέταυρα. Ἀψὶς (*θόλος*) ἐκ τριῶν καταλλήλων δοκῶν ἀποτελουμένη, (βλ. Πίν. Γ, 3), ὑποβαστάζει δοκὸν τῆς στέγης, διήκουσαν ἀπὸ τοῦ τοίχου τοῦ παλαιοῦ κυρίως σπιτιοῦ μέχρι τοῦ νέου τμήματος ζ. Πρὸς τὸ ἀνατολικὸν μέρος, τὸ πρὸς τὴν ὁδόν, ὑποστηρίζει τὴν στέγην καὶ ὁ ἐν τῇ φωτογραφίᾳ 1 τοῦ Πίν. Β διακρινόμενος ξύλινος στῦλος (*ντάκος*), ὅστις φαίνεται ὅτι κατόπιν ἐτοποθετήθη

<sup>1</sup>) Τοιαύτη διαμόρφωσις χαγιατιοῦ ὡς προβαθμίδος τοῦ τελείως κλειστοῦ χώρου τοῦ δωματίου δὲν εἶναι τι ἀσύνηθες ἐν Ἀραχόβῃ, ὡς ἐλέχθη ἤδη ἐν ἀρχῇ τῆς παρούσης μελέτης. Εἰς πολλὰ σπιτία συναντῶμεν ἄνευ κλειστοῦ ἀπὸ τριῶν πλευρῶν μὲ θύραν κανονικὴν καὶ παράθυρα, ὥστε νὰ νομίζη τις, ὅτι πρόκειται περὶ τελείου δωματίου, ἐνῶ ἀπὸ τῆς μιᾶς πλευρᾶς μένει ὁ ἄνευ οὗτος ἀνοικτός. Οὕτω τὰ δύο κλειστά παράθυρα, τὰ ὁποῖα διακρίνονται ἐν τῇ οἰκίᾳ τοῦ Πίν. Θ, 1 ἀνήκουν εἰς χαγιατί, διὰ τοῦ ὁποίου εἰσέρχεται τις εἰς τὴν κυρίως οἰκίαν, καὶ ὅπου εὐρίσκεται ὁ φούρνος, ξύλα διὰ τὸν χειμῶνα, ἕνας ἀργαλειὸς καὶ ἄλλα τινά.

<sup>2</sup>) Τὴν ἐξωτερικὴν στέγην τοῦ χαγιατιοῦ, ὡς καὶ ὀλόκληρου τῆς οἰκίας, βλ. ἐν Πίν. Δ, 1.

ἔκει πρὸς ἐνίσχυσιν, καθὼς καὶ δύο ἕτεροι λεπτοὶ στῦλοι ἐντὸς τοῦ χαγιατιοῦ. Γενικῶς δ' ἡ στέγη ἐνταῦθα ἔχει πολλὰ *πεντέλια*<sup>1</sup>, δηλ. βοηθητικὰ δοκοὺς πρὸς ἐνίσχυσιν, ὡς συμβαίνει εἰς τὰς παλαιὰς οἰκίας. Φαίνεται, ὅτι τὴν ἐνίσχυον, ὁσάκις ἔκρινον ταύτην ἐτοιμόρροπον καὶ ἐκ τούτου αὕτη παρουσιάζει λίαν περιοργον καὶ ἀκατανόητον ὄψιν.

Τὸ εἰς τὸ ΝΔ ἄκρον τῆς αὐλῆς εὐρύχωρον δωμάτιον ζ, εἰς τὸ ὁποῖον εἰσέρχεται τις ἀπὸ τῆς αὐλῆς διὰ θύρας ὕψους 1,95 μ., ἐκτίσθη πολὺ ὑστερότερον τῆς παλαιᾶς οἰκίας, διότι δὲν ἐπῆρκει πλέον αὕτη διὰ τὰς ἀνάγκας τῆς οἰκογενείας. Ὁ χώρος οὗτος χρησιμοποιεῖται νῦν, ὡς ἐλέχθη καὶ ἀνωτέρω, ὡς σάλα καὶ ἔχει τὴν ἀνάλογον ἐπίπλωσιν. Πρὸ τοῦ ζ ἔχει διευθετηθῆ ἓν μικρὸν χαγιατί (η) μὲ ἰδιαιτέραν *μονόρριχτην* στέγην, τὴν ὁποίαν ὑποβαστάζουν τέσσαρες ξύλινοι στῦλοι. Εἰς τὸ χαγιατί τοῦτο καὶ ἐν μέσῳ ὠραίων περιπλοκάδων ἔχει στήσει τὸν ἀργαλειὸν τῆς ἠ κοπέλλα τῆς οἰκογενείας, διὰ νὰ ἐργάζεται κατὰ τὸ θέρος (βλ. Πίν. Γ, 1).

Τὸ παλαιὸν σπίτι, ὡς καὶ τὸ νεώτερον δωμάτιον ζ, ἔχουν ἕκαστον τὸ ἀπαραίτητον εἰς κάθε ἀραχοβίτικο σπίτι *κατώ(γ)ι*, (βλ. εἰκ. 1), ἀντιστοιχοῦν πρὸς τὸ ἀνώγι. Εἰς τὸ κατώγι τῆς κυρίως οἰκίας εἰσέρχεται τις δι' ἀψιδωτῆς εὐρείας θύρας (1,25 × 1,55)<sup>2</sup>, ἣτις φαίνεται ἐν Πίν. Γ, 3 παρὰ τὴν κάδην. Τὸ ὕψος τούτου ἕως τὸ ταμπάνι εἶναι 2,35 μ. Τὸ ταμπάνι ἐνταῦθα ἀποτελεῖται ἐκ τεσσάρων τεμαχίων, διότι ἦτο δύσκολον νὰ ἐξευρεθῆ ἓν ξύλον χονδρὸν τοσοῦτου μήκους, οἱ δὲ ὑποστηρίζοντες τοῦτο ξύλινοι στῦλοι ἔχουν πάχος περίπου 0,12 μ.

Εἰς τὸ δυτικὸν μέρος τοῦ κατωγείου εὐρίσκεται ἡ *σκάρα* διὰ τὰ βαρέλια. Ἀριστερὰ τῆς εἰσόδου εἶναι τὸ *ἀμπάρι* διὰ τὰς ἐλαίας, εἰς δὲ τὸν ἀνατολικὸν τοῖχον εὐρίσκεται ἡ *πάχνα* κιστῆ, *παλαιῖνή* (1,75 × 0,60), εἰς ὕψος 0,50 μ. ἀπὸ τοῦ ἐδάφους, μὲ χωρίσματα διὰ τρία ζῶα. Τρεῖς κρῖκοι, *μπερδεβέλλες*, χρησιμεύουν διὰ νὰ προσδέωνται ταῦτα. Ἐν μικρὸν ἄνοιγμα ἐπὶ τοῦ τοίχου (0,50 × 0,40), φωτίζει τὸ κατώγι. *Καμάρες* μικραὶ εἰς τοὺς τοίχους χρησιμεύουν, ὅπως καὶ εἰς τὸ ἀνώγι, πρὸς ἐναπόθεσιν διαφόρων μικρῶν ἀντικειμένων.

Ἐντὸς τοῦ κατωγείου ζ' ἔχουν ἄχυρα διὰ τὰ ζῶα, *βυτίτες*, ἄλλως *βουτσιά*, διὰ τὸ ἔλαιον, *ἱλούμα* κ. ἄ. σκεύη χρήσιμα διὰ τὸ νοικοκυριό, *γιά τ' σγύρι* (σιγύριση), τοῦ σπιτιοῦ. Ἐξωθεν δ' αὐτοῦ παρὰ τὸν τοῖχον ἐκτίσθη εἰς νεωτέ-

<sup>1</sup>) *Πεντέλια*, ἐκ τοῦ ἰταλ. *puntello* = ὑποστήριγμα, ὀνομάζονται ὅλα τὰ βοηθητικὰ ξύλα, τὰ χρησιμοποιούμενα πρὸς ὑποστήριξιν, εἴτε διαγώνια (κρέμασες) εἴτε λοξὰ (βερβά), ὥστε ἡ μία ἄκρα τούτων νὰ εἰσχωρῆ εἰς τὸν τοῖχον, ἢ δ' ἄλλη ν' ἀκουμβᾶ ἐπὶ τῆς σκεπῆς. Ἔτσι *πεντελιάζουν* - *πεντελιάζεται* τὸ σπίτι.

<sup>2</sup>) Τὸ ὕψος τῆς καμάρας ἐσωτερικῶς εἶναι 2,20 μ.



1. Ὁ Ἀηγιάννης. Παλαιὰ ἐκκλησία τῆς Ἀραχόβης.



2. Φοῦρνος με ὑπόστεγον.



3. Ἡ Οἰκονομόβρυση, κληθεῖσα οὕτω ἀπὸ τοῦ ὀνόματος τοῦ κτίτορος.



1. Πρόσοψις οίκιας  
Γ. Μυλωνᾶ.

2. Ἐσωτερικὴ  
ὄψις στέγης τῆς  
ἄνω οἰκίας

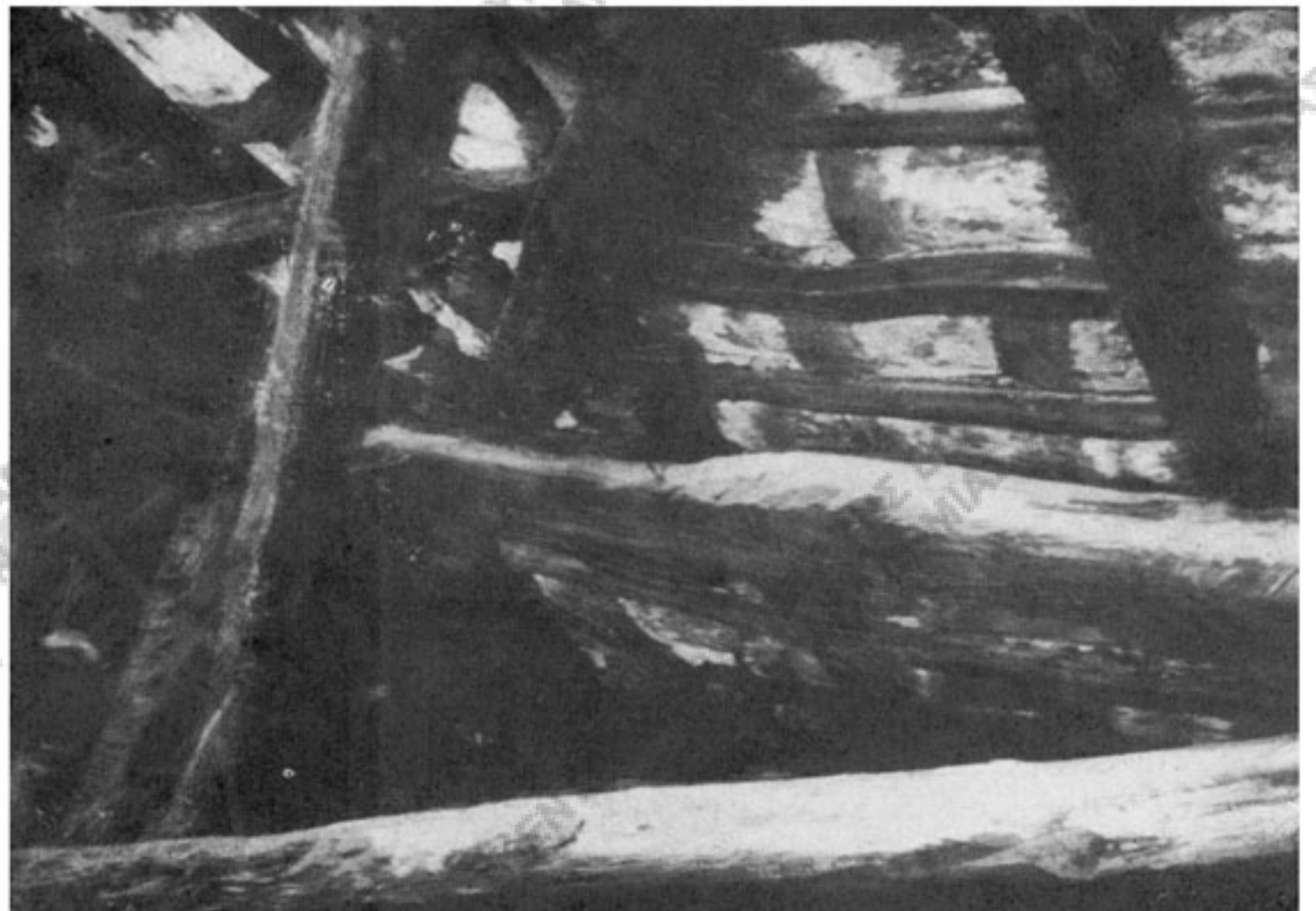

ρους χρόνους ἀποχωρητήριον (δ), διότι τοιοῦτος χώρος ἦτο ἀνύπαρκτος εἰς τὰ παλαιὰ σπίτια.

β) Τὴν παλαιότητα τῆς οἰκίας Εὐσταθίου Γρανιτσιώτη, τῆς ὁποίας πρόχειρον σχεδιάγραμμα παραθέτομεν (εἰκ. 8), δεικνύουν ἐκτὸς ἄλλων ἐξωτερικῶς μὲν ἡ κλίμαξ μετὰ τοῦ ἐξώστου δ (Πίν. Ζ, 1), ἐσωτερικῶς δὲ τὸ ὑψηλὸν τζάκι (βλ. εἰκ. 3, β) καὶ τὸ ὑπερυψωμένον δάπεδον (γ).

Ἐνταῦθα ὁ μακρὸς, παραλληλόγραμμος χώρος (βλ. ἄνωτ. σ. 69) διηρέθη εἰς τρεῖς μικροτέρους. Μετὰ τὸν ἀποχωρισμὸν τοῦ χειμωνιάτικου α, ἐχωρίσθη ἡ σάλα εἰς δύο, κατόπιν δὲ τούτου εὐρίσκεται ἀδικαιολογήτως νῦν εἰς τὴν ἄκραν τοῦ β δωματίου ἓν μικρὸν τμήμα τοῦ ὑπερυψωμένου δαπέδου, τὸ ὁποῖον ἀρχικῶς θ' ἀνήκεν εἰς τὸν ἐνιαῖον χῶρον (πρὸ βλ. ἄνωτ. σ. 78). Ὑστερογενῆ θὰ εἶναι καὶ τὰ παράθυρα τοῦ χειμωνιάτικου (α), τὸ ὁποῖον, ὡς ἐλέχθη, φωτίζεται μόνον ἀπὸ τὸν μπατζᾶν, πιθανῶς δὲ καὶ τὰ ἄλλα τρία παράθυρα τῆς οἰκίας εἰς τὴν βορείαν πλευράν.

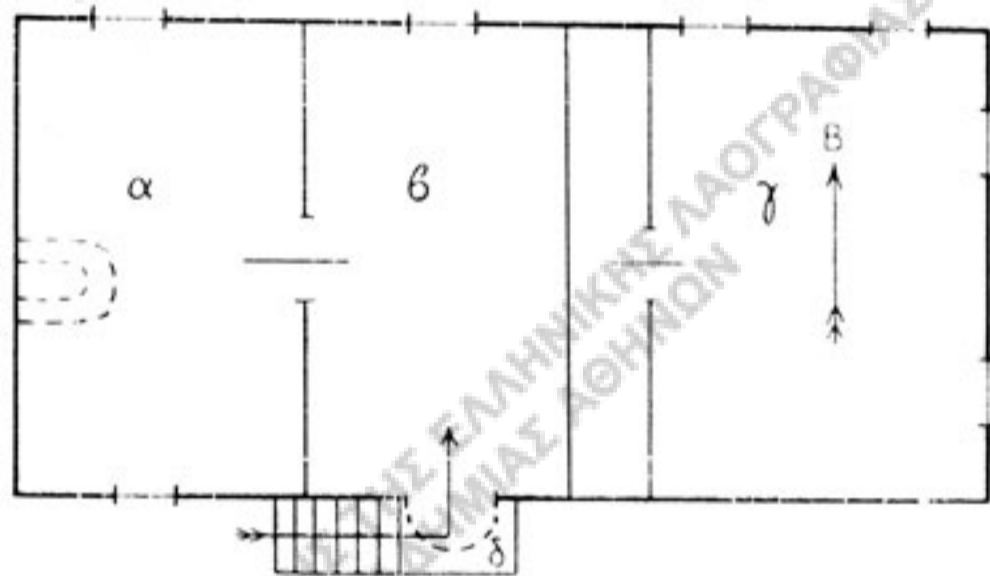

Εἰκ. 8. - Σχέδιον οἰκίας Εὐστ. Γρανιτσιώτη.

Τὸν τύπον τῶν παλαιῶν τούτων οἰκιῶν παρουσιάζουν καὶ αἱ παλαιαὶ ἐκκλησίαι τοῦ χωρίου, οἷα ἡ τοῦ Ἁγ. Ἰωάννου, τῆς ὁποίας φωτογραφίαν παραθέτομεν ἐν Πίν. Ε, 1. Καὶ αὕτη εἶναι μακρὸν παραλληλόγραμμον μετὰ δικλινοῦς στέγης, εἰσόδου εἰς τὴν πλευράν τῆς ὑδροροῆς καὶ μὲ χαγιάτι πρὸ τῆς μακροῦς ταύτης πλευροῦς.

γ) Παλαιὰ ἐπίσης εἶναι καὶ ἡ οἰκία τοῦ εὐπόρου γεωργοῦ Γ. Μυλωνᾶ, χαρακτηριστιζομένη ὑπὸ τῶν ἐντοπίων ὡς ἀρχαῖο σπίτι (Πίν. 5' καὶ εἰκ. 9). Κατὰ τὴν γραῖαν μητέρα τοῦ Γ. Μυλωνᾶ, ὅπως μολόγαγε ὁ ἴδιος ὁ παπποῦς, εἶναι ἀπ' τὸ 21' εἶναι ἀπὸ τὰ πρῶτα σπίτια, πὸν χριστῆκαν στὴν ἀπάνω Ἀράχοβα ἀκόμα νερὸ δὲν εἶχαν ἐδῶ καὶ τὸ κουβαλοῦσαν ἀπὸ τὴ Χτισιαροῦ<sup>1</sup>. Ἡ στέγη εἶχε ἀστροπίνες, αἱ ὁποῖαι ὅμως τώρα μόνον εἰς τὴν σάλαν (β), βλ. Πίν. 5' 2, καὶ τὸ μικρὸ κελλάρι (ε) ὑπάρχουν, διότι τὸ ἕτερον δωμάτιον, τὸ χειμωνιάτικο (γ), ἔχει ἐπιδιορθωθῆ καὶ ἀντικατεστήθησαν οἱ ἀστροπίνες διὰ πεταύρων.

<sup>1</sup> Ἄλλαι μεταβολαί, τὰς ὁποίας ἔχει ὑποστῆ ἡ παλαιὰ αὕτη οἰκία εἶναι αἱ

<sup>1</sup>) Πηγή εἰς τὴν ἀπὸ δυσμῶν εἰσόδον τοῦ χωρίου, παρὰ τὸ νεκροταφεῖον.

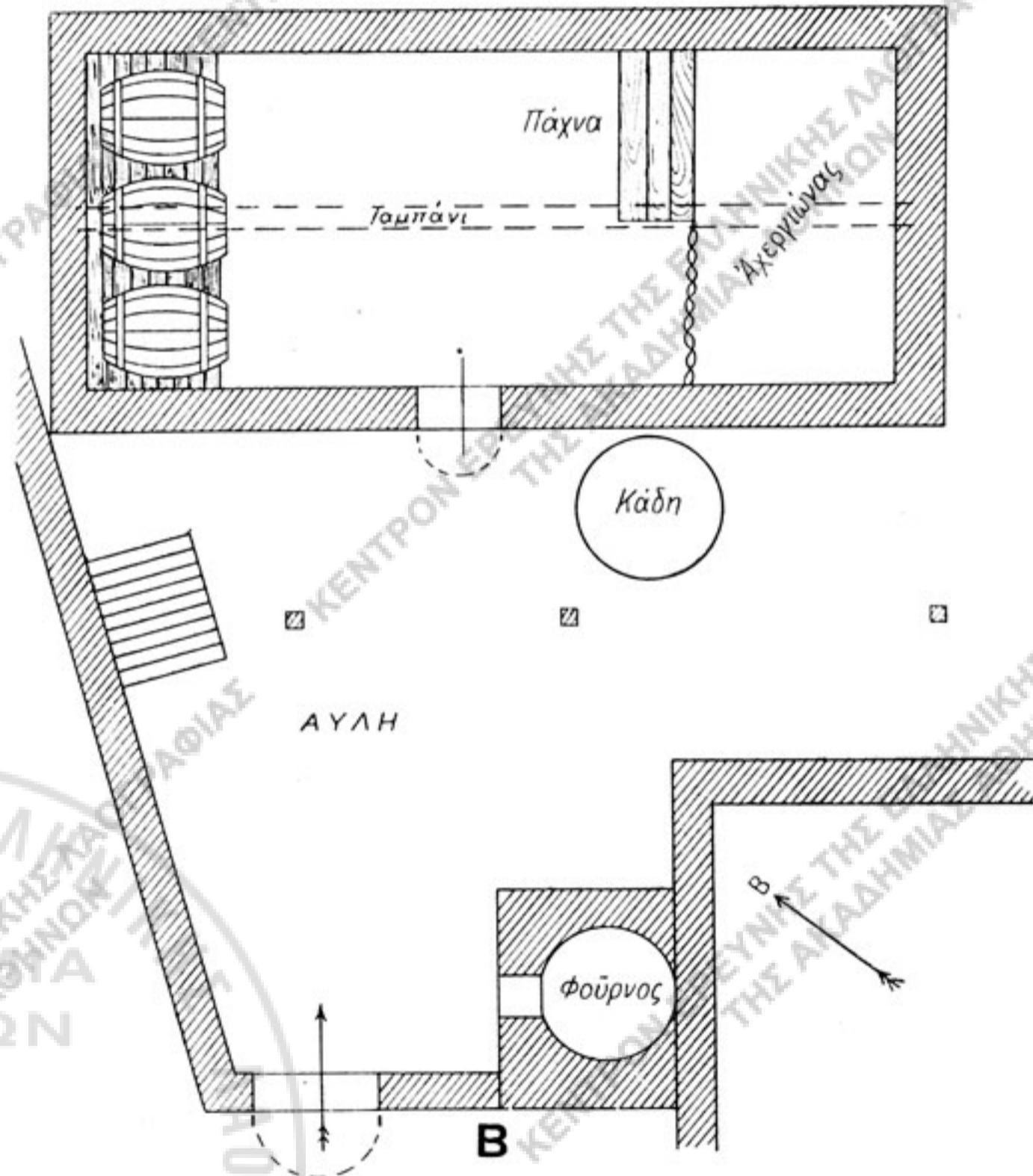
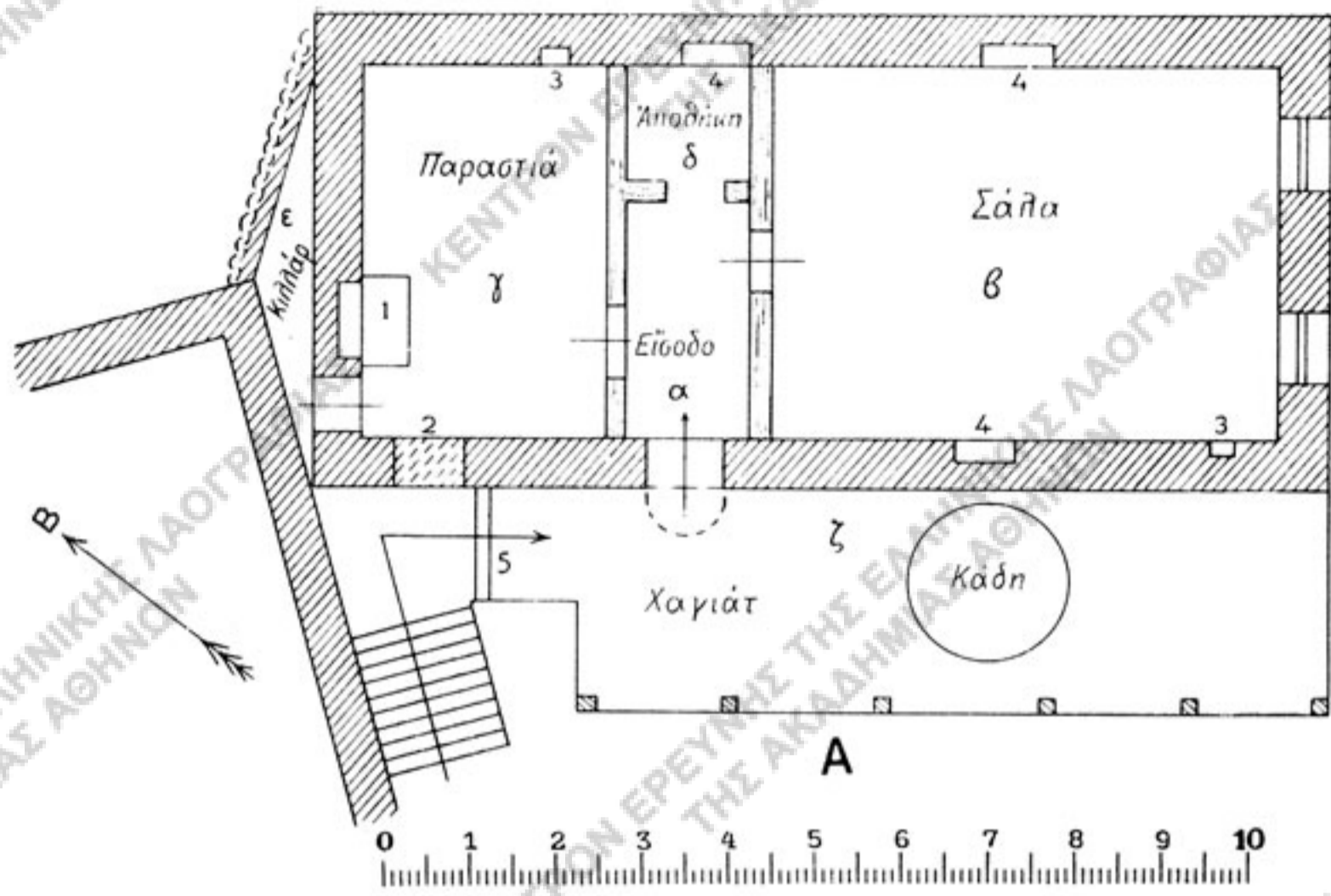

Είχ. 9. - Κάτοπις άνωγειού (Α) και κατωγειού (Β) οίκιας Γ. Μυλωνά.

- |                      |                      |
|----------------------|----------------------|
| 1 Παραστιά,          | 4 ντουλάπι,          |
| 2 παράθυρον νεώτερον | 5 ξυλίνη μικρά θύρα. |
| 3 καμάρα,            |                      |

ἑξῆς: Εἰς τὸ χειμωνιάτικο ἥνοιξαν παράθυρον ὕψους 1,10 μ., πλάτους 0,85 μ., ἐνῶ πρότερον τὸ δωμάτιον τοῦτο ἐφωτίζετο μόνον διὰ τοῦ ἐπὶ τῆς στέγης φεγγίτου. Ἐπίσης τὸ παλαιὸν ὑψηλὸν τζάκι ἀντικατεστάθη διὰ μικροτέρου, οἷον τὸ ἐν εἰκ. 3 γ. Ἀπὸ τὸ ἐν ἐκ τῶν δύο παλαιῶν παραθύρων τῆς σάλας ἀφήρεσαν τὸ ξύλινον θωράκιον (*καφάσι*), τὸ δὲ χαγιάτι περιέζωσαν γύρω διὰ κιγκλίδων (*μὲ παρμακλίγια*), ὕψους 0,60 μ. ἐκ λεπτῶν σανίδων, ἐνῶ πρὶν δὲν ὑπῆρχον τοιαῦται. Γενικῶς ὅμως ἡ κατάστασις τῆς οἰκίας εἶναι κακὴ, μολονότι οἱ ἰδιοκτῆται δὲν εἶναι πτωχοί, ἤδη δ' ἔχει προσκομισθῆ ὑλικὸν διὰ τὴν ριζικὴν ἀνακαίνισιν ταύτης.

Δεξιὰ τῶ εἰσερχομένῳ εἰς τὴν αὐλὴν εὐρίσκεται ὁ φοῦρνος οὐχὶ ὑπὸ στέγην χαγιατιοῦ, ὡς συνήθως, διὸ καὶ δυσχεραίνεται ἡ οἰκοδέσποινα κατὰ τὴν ἐργασίαν τῆς τόσον ἐκ τοῦ θερινοῦ καύσωνος, ὅσον καὶ ἐκ τοῦ ψύχους κατὰ τὸν χειμῶνα. Ἀπὸ τῆς αὐλῆς εἰς τὸ χαγιάτι φέρει κλίμαξ λιθίνη (ὕψους 1,60 ἔξ 8 βαθμίδων), στεγαζομένη ὑπὸ τῆς στέγης τοῦ χαγιατιοῦ. Θυρὶς χαμηλὴ ὕψους 1 μ. (βλ. Πίν. 5' καὶ κάτωσιν εἰκ. 9, 5) ἐκ σανίδων, χωρίζει τὸ χαγιάτι ἀπὸ τῆς κλίμακος. Ἡ ἐπικλινῆς στέγη τοῦ χαγιατιοῦ ὑποβαστάζεται δι' ἕξ στύλων ξυλίνων, ὕψους 1,20 μ., εἰς ἀπόστασιν 1,20 μ. ἀπ' ἀλλήλων, ὧν ὁ μεσαῖος εἶναι ντάκος (βλ. ἀνωτ. σ. 70). Καὶ πρὸς μὲν τὸ μέρος τῆς οἰκίας τὸ ἀπὸ τοῦ ἐδάφους ὕψος τῆς στέγης εἶναι 2,10 μ., ἐνῶ τὸ τῆς χαμηλοτέρας πλευρᾶς, τὸ πρὸς τὴν αὐλὴν, εἶναι μόλις 1,35 μ.

Ἀπὸ τοῦ χαγιατιοῦ ζ διὰ θύρας ἀψιδωτῆς (1,65×0,75) εἰσερχόμεθα εἰς τὴν οἰκίαν. Αὕτη ἐνῶ ἀρχικῶς θὰ ἦτο, ὡς ἡ τοῦ Γκίκα, διμερῆς (χειμωνιάτικο-σάλα), ἔχει διαρρυθμισθῆ διὰ διαιρέσεως εἰς τετραμερῆ (γ παρασιὰ, α διάδρομος, δ ἀποθήκη, β σάλα), τοιοῦτον δὲ σύστημα ἀκολουθεῖται γενικῶς εἰς τὰς οἰκίας Ἀραχόβης (βλ. κατωτέρω κατόψεις οἰκιῶν)<sup>1</sup>. Οἱ τέσσαρες οὔτοι χώροι χωρίζονται μὲ *τσατμᾶ*: δηλαδὴ ἐπὶ ὀρθίων *δοκαρίων* καρφώνονται σανίδες λεπταὶ ὀριζοντίως καὶ ὀλόκληρος ὁ σκελετὸς οὔτος ἐπιχρίεται δι' ἀσβέστου. Ὁ *τσατμᾶς* εἶναι δύο εἰδῶν, ὁ *ἀπλός*, εἰς τὸν ὁποῖον φαίνονται τὰ ὀρθια μεγάλα τετράπλευρα *δοκάρια*, καὶ ὁ *διπλός*, εἰς τὸν ὁποῖον δὲν φαίνονται ταῦτα, διότι κλείονται ἐντὸς δύο σειρῶν λεπτῶν σανίδων. Ἐνταῦθα ὁ μὲν μεσότοιχος (*τσατμᾶς*), ὁ ἀποχωρίζων τὴν *παρασιάν*, φθάνει μέχρι τῆς ὀροφῆς, ἥτις ἐπίσης ἔχει ἐπιδιορθωθῆ, καὶ οὔτω τὸ δωμάτιον τοῦτο εἶναι τελείως προφυλαγμένον ἀπὸ τοῦ ψύχους, ὁ δὲ τοῖχος τῆς σάλας δὲν φθάνει μέχρι ταύτης, εἶναι δὲ καὶ ἄλλως καταφανῆς ἡ μεταγενεστέρα πρόχειρος διαρρύθμισις καὶ διαίρεσις τῶν τριῶν τούτων χώρων α, β, δ. Αἱ πρὸς τὸ δ καὶ β ὅμως θύραι εἶναι κανονικαὶ μετὰ ξυλί-

<sup>1</sup>) Ὅμοιαν διαρρύθμισιν βλ. παρὰ Α. Λουκοπούλου ἐ. ἀ. σ. 31 εἰκ. 22, σ. 35 εἰκ. 25 καὶ Γ. Μέγα ἐ. ἀ. σ. 19 κ.έ. εἰκ. 13.



νων πλαισίων, ἔχουσαι ἢ μὲν πρὸς τὸ β ὕψος 2,10 μ., ἢ δὲ πρὸς τὸ δ 1,95 μ.

Ἡ χρῆσις τῶν χώρων εἶναι ἢ συνήθης, ἀλλ' ἢ σάλα χρησιμοποιεῖται καὶ διὰ τὸν ὕπνον τῶν μεγαλυτέρων παιδίων τῆς πολυμελοῦς οἰκογενείας. Τὰ ἐν αὐτῇ ἐντοίχια ντουλάπια (0,80 × 0,67) ἔχουν ἐπίσης ξυλόγλυπτον διακόσμησιν.

Τὸ δ εἶναι σκοτεινὸν καὶ χρησιμεύει ὡς ἀποθήκη· εἰς τοῦτο εὐρίσκονται διάφορα εἶδη ρουχισμοῦ, γίκοι κ. λ. π. Ἡ δὲ θέσις τοῦ ντουλαπιοῦ (4) ἀκριβῶς παρὰ τὸ μεσοχώρισμα δεικνύει, ὅτι ἀνῆκε τοῦτο ἄλλοτε εἰς ἐνιαῖον χώρον, προτοῦ ἀποχωρισθῆ τὸ δ ἐκ τοῦ β.

Ὁ ἐν τῇ κατόψει χώρος ε, εἰς ὃν εἰσέρχεται τις διὰ θυρίδος, ὕψους 1,35, ἐδημιουργήθη ἐκ τοῦ περισσεύματος τοῦ οἰκοπέδου, βραχῶδους ὄντος εἰς τὸ σημεῖον τοῦτο, εἰς τρόπον, ὥστε αἱ δύο πλευραὶ αὐτοῦ εἶναι βράχος, ἢ δὲ τρίτη ἢ πλευρὰ τοῦ γ δωματίου. Τὸ ἄλλως μὴ χρησιμοποιήσιμον διαμέρισμα τοῦτο χρησιμεύει ὡς ἀποθήκη (*κιλλὰρ*) ἀχρήστων πραγμάτων.

Τὸ ὕψος τῶν δωματίων ἀπὸ τοῦ ἐδάφους μέχρι τοῦ κορυφαίου ξύλου εἶναι 3,10 μ. Οἱ καβαλλάρηδες εὐρίσκονται εἰς ἀπόστασιν 1,60 μ. ἀπ' ἀλλήλων, δηλαδὴ εἰς ὀλίγον μεγαλυτέραν ἀπόστασιν ἢ ἐν τῇ οἰκίᾳ Γκίκα (βλ. ἀνωτέρω). Εἰς τὸ κατώγι φέρει ἀψιδωτὴ θύρα ὕψους 1,68, διακρινομένη μόλις ἐν τῇ φωτογραφίᾳ (Πίν. 5', 1) ὑπὸ τὸ χαγιάτι.

Τὸ κατώγι εἶναι ἀδιαίρετον καὶ μόνον ὁ ἀχειργιώνας εἶναι ἀποχωρισμένος διὰ σανίδων, δίκην τοίχου διευθετημένων. Ἐντὸς τούτου εὐρίσκεται ἡ φάκνα, ἢ τροφή τῶν ζώων. Ὑπὸ τὴν ὀροφήν τοῦ κατωγείου βλέπομεν τὸ χονδρὸν *ταμπάνι* ἐκ κορμοῦ ὄξυᾶς.

Τὸν τύπον τῶν παλαιῶν οἰκιῶν, περὶ ὧν μέχρι τοῦδε ἐπραγματεύθημεν, ἀκολουθοῦν καὶ αἱ νεώτεροι σχετικῶς οἰκίαι.

δ) Ἡ οἰκία τοῦ ποιμένος Εὐστ. Βελόνη (εἰκ. 10) εἶναι ἐν ἀπὸ τὰ πολλὰ ὅμοια πτωχὰ σπίτια, ἂν δὲ κρίνη τις ἐκ τῶν παραθύρων, ἅτινα ἔχουν ἐσωτερικὴν θόλον (βλ. κατωτ. σ. 90), πρέπει αὕτη νὰ μὴν εἶναι παλαιότερα τῶν ὀγδοήκοντα ἐτῶν. Ἐκ τῆς παρατιθεμένης κατόψεως φαίνεται ἡ ὁμοιότης διαρρυθμίσεως τῶν χώρων πρὸς τὴν οἰκίαν Γ. Μυλωνᾶ (εἰκ. 9). Ἡ στέγη ἔχει γίνει μὲ πέταυρα καὶ ὄχι πλέον μὲ ἀστροπίνες.

Τὸ χειμωνιάτικο α φωτίζεται ἀπὸ τῶν δύο ἐπὶ τῆς στέγης φεγγιτῶν. Ἡ παρασιὰ εἰς τοῦτο εἶναι μεγάλη, ὁμοιάζουσα μὲν γενικῶς κατὰ τὴν τεχνοτροπίαν πρὸς τὴν ἐν εἰκ. 3α εἰκονιζομένην, ἀλλὰ πολὺ περισσότερον ἄτεχνος. Τὸ κυρίως ὀντζάκι εἶναι εἰς βαρύτερος τετράπλευρος, ἀντὶ τοῦ συνήθως ἡμικυκλικοῦ, ὄγκος, πολὺ ἀκαλαίσθητος, οἷοι οἱ ἀπαντώμενοι συνήθως εἰς πτωχὰς οἰκίας ποιμένων.

Ἡ κρέμαση<sup>1</sup> τούτου φαίνεται εἰς τὸ κατώγι. Εἰς τὸ δωμάτιον τοῦτο δὲν ὑπάρχει ἄλλο ἐπιπλὸν ἐκτὸς τοῦ ἀργαλειοῦ, κοιμοῦνται δὲ στρώνοντες ἐπὶ τοῦ ἐδάφους βελέντζες. Οἱ χώροι β γ δ ἀπετέλουν κατ' ἀρχὰς ἓνα, τὴν σάλαν, ἀπεχώρισαν δ' εἶτα τὸ γ μὲ τσατμα̃, ὅστις ἐνταῦθα δὲν διήκει μέχρι τῆς ὀροφῆς, διὰ νὰ χρησιμοποιήσουν τοῦτο ὡς ἀποθήκην. Οὕτως ἐσχηματίσθη καὶ ὁ μικρὸς διάδρομος δ, ἡ εἴσοδος, ὅπως ὀνομάζουν αὐτόν. Εἰς τὴν σάλαν ἔχουν τὸ τυπικόν, μικρὸν ἐνταῦθα, τραπέζι μὲ τὸν πλήρη φωτογραφιῶν καθρέπτην ἄνωθεν αὐτοῦ, ἐν ἕως δύο καθίσματα καὶ ὡς ἀντίθεσιν ξενίζουσαν ἐν καινουργῆς ὠραῖον διπλὸ

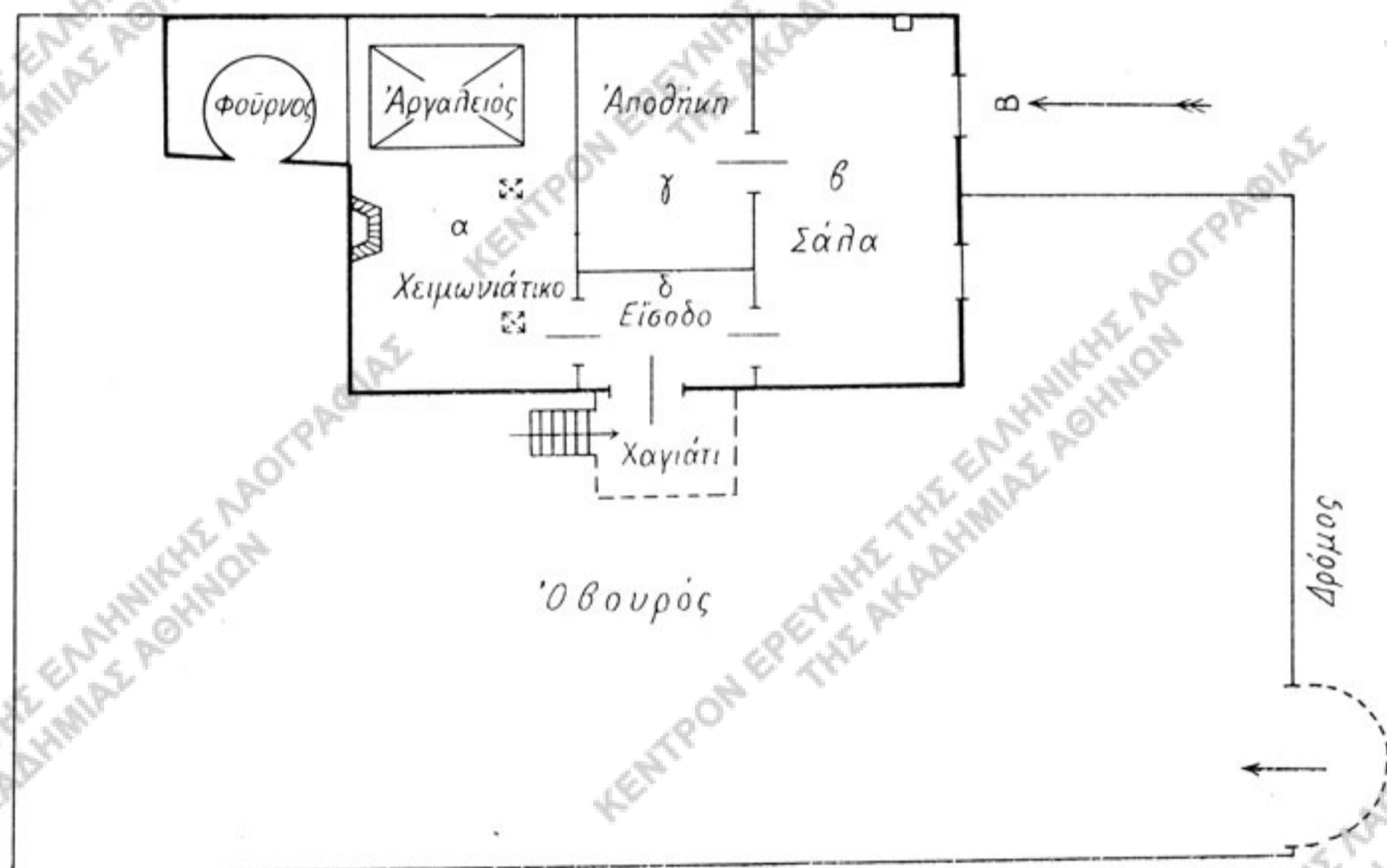

Εἰκ. 10. — Σχέδιον οἰκίας Εὐστ. Βελόνη.

κρεββάτι, τὸ ὁποῖον ἠγόρασεν ὁ ἰδιοκτῆτης ποιμὴν «για νὰ ξεκουράζεται, ὅταν γυρίζῃ ἀπὸ τὰ πρόβατα». Στρωμνὴ ὅμως ἐπὶ τῆς κλίνης δὲν ὑπάρχει, ἀλλὰ μόνον μία πολὺ λεπτὴ βελέντζα. Τράπεζαν δὲν ἔχουν, τρώγουν δὲ εἰς τὸν σουφρα̃ν, καθήμενοι ἐπὶ τοῦ ἐδάφους ἢ εἰς κούτσια.

Τὸ χαγιάτι ἐνταῦθα ἔχει ἀντικαταστήσει εἰς μικρὸς ἐξώστης (βλ. Πίν. Ζ, 2), ὀνομαζόμενος ἐπίσης χαγιάτι καὶ ἐκπληρῶν κατὰ τὸ δυνατόν τὸν προορισμὸν ἐκείνου. Ὁ τύπος τῆς κατὰ παράταξιν οἰκοδομῆς εἶναι πλήρης, διότι καὶ ὁ φούρνος εἶναι ἐκτισμένος εἰς τὴν αὐτὴν σειρὰν παρὰ τὰ δωμάτια.

Πρὸ τῆς θύρας εἰσόδου τοῦ κατωγείου, ὀπισθεν ἀκριβῶς τῶν φωτογραφου-

<sup>1</sup>) Περί ταύτης βλ. κατωτ. σ. 95.

μένων γυναικῶν, εἶναι διευθετημένος χώρος διὰ τὴν πλύσιν. Πλησίον εὐρίσκεται εἰς μικρὸς ξύλινος κορῦτος, διὰ τὸ ὕδωρ τῶν ὀρνίθων.

Εἰς τὸ νότιον μέρος τοῦ κατωγείου ξύλινον διαχώρισμα ἀποχωρίζει τὸν ἀγεργιῶνα ἀπὸ τοῦ λοιποῦ χώρου, ἔνθα εὐρίσκονται ἀναμιξ τὰ ξύλα διὰ τὸν χειμῶνα, ἓνα σιντῦκι μὲ ὅσα τυχὸν εἶδη ἀπέμειναν ἐκ τοῦ προικίου ρουχισμοῦ, ἄρνια (μανάρια) κ. ὄ.

Αἱ ἐλλείψεις πολλῶν πραγμάτων εἰς τὴν οἰκίαν ταύτην, ὡς καὶ ἡ ἐν γένει κατάστασις αὐτῆς, παρατηροῦνται συνήθως εἰς οἰκίας πτωχῶν ποιμένων, οἵτινες ζῶντες τὸ πλεῖστον μακρὰν τοῦ χωρίου θεωροῦν τὴν ἐν τούτῳ οἰκίαν τῶν ὡς προσωρινὸν μόνον κατάλυμα.

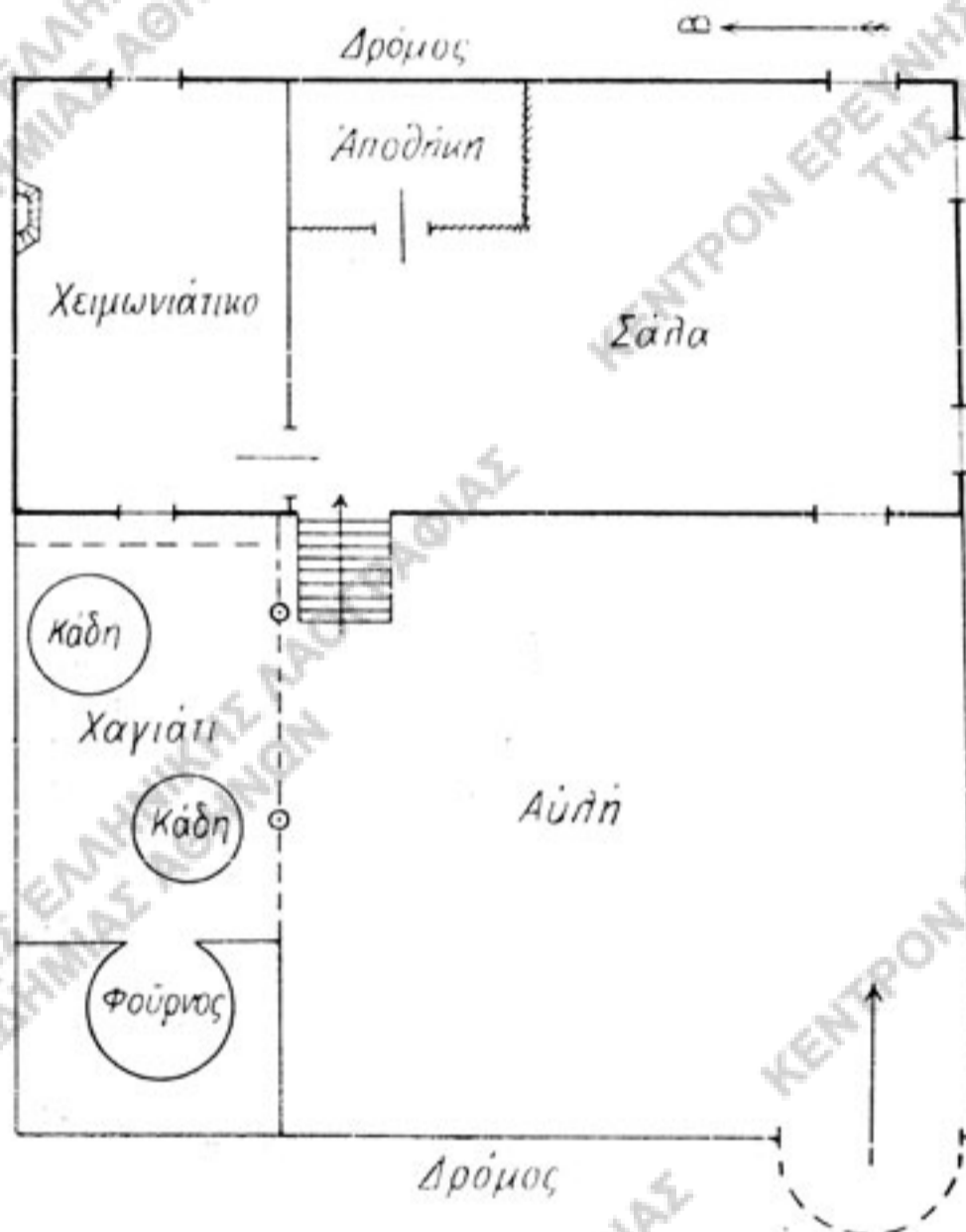

Εἰκ. 11. - Σχέδιον οἰκίας Α. Μυλωνᾶ.

Τὸ γωνιακὸν τοῦτο σχῆμα ἐξελλισσόμενον ἀπέβη τύπος καλοῦ σπιτιοῦ ὀρισμένης ἐποχῆς πρὸ 80-100 ἐτῶν, ἐκ τῆς ὁποίας σφύζονται μερικὰ ἄρχοντικά, τὰ πλεῖστα εἰς κακὴν κατάστασιν.

Εἰς τὰς οἰκίας τοῦ τύπου τούτου (πρὸβλ. εἰκ. 12) παρουσιάζεται ὡς τυπικὸν ἀρχιτεκτονικὸν στοιχεῖον ἡ ἀψίς, ὁ θόλος, ὅπως ὀνομάζουσαν αὐτήν. Ἡ θόλος αὕτη ὑποβαστάζει τὸ δάπεδον τοῦ ὑπερθεῖν αὐτοῦ δωματίου, τοῦ ἀποτελοῦντος τὸ μικρὸν σκέλος τοῦ Γ. Οὕτω δὲ κάτω τοῦ δωματίου τούτου ἐδημιουργήθη σκοτεινὸς διάδρομος ἄγων ἀπὸ τῆς ὁδοῦ εἰς τὴν αὐλὴν τῆς οἰκίας. Αἱ οἰκίαι αὗται εἶναι μεγαλύτερων διαστάσεων ἢ αἱ παλαιότεραι, ἔχουν δ' ἀπαραιτήτως εἰς τὴν πρόσψιν τὸ μπαλκόνι, τὸ ὁποῖον ἄλλως συναντῶμεν γενικῶς εἰς τὰ σχετικῶς νεώτερα

2. Ἡ παρατιθεμένη κάτοψις (εἰκ. 11) ἀνήκει εἰς τὴν οἰκίαν Α. Μυλωνᾶ, ἣτις ὀμοιάζει μὲν πρὸς τὰς ἄλλας μέχρι τοῦδε περιγραφείσας οἰκίας, ἀλλ' εἰς αὐτὴν τὸ χαγιάτι μετὰ τοῦ φούρνου εὐρίσκονται εἰς τοιαύτην θέσιν παρὰ τὴν οἰκίαν, ὥστε τὸ ὅλον συγκρότημα (κυρίως οἰκία - χαγιάτι - φούρνος) λαμβάνει τὸ σχῆμα Γάμμα· εὐρισκόμεθα δηλ. εἰς τὴν προβαθμίδα μιᾶς συνθετωτέρας μορφῆς οἰκίας ἢ ἡ ἀπλῆ μετωπικὴ παράταξις δωματίων, τὴν ὁποίαν μέχρι τοῦδε συνητήσαμεν.

Τὸ γωνιακὸν τοῦτο σχῆμα ἐξε-

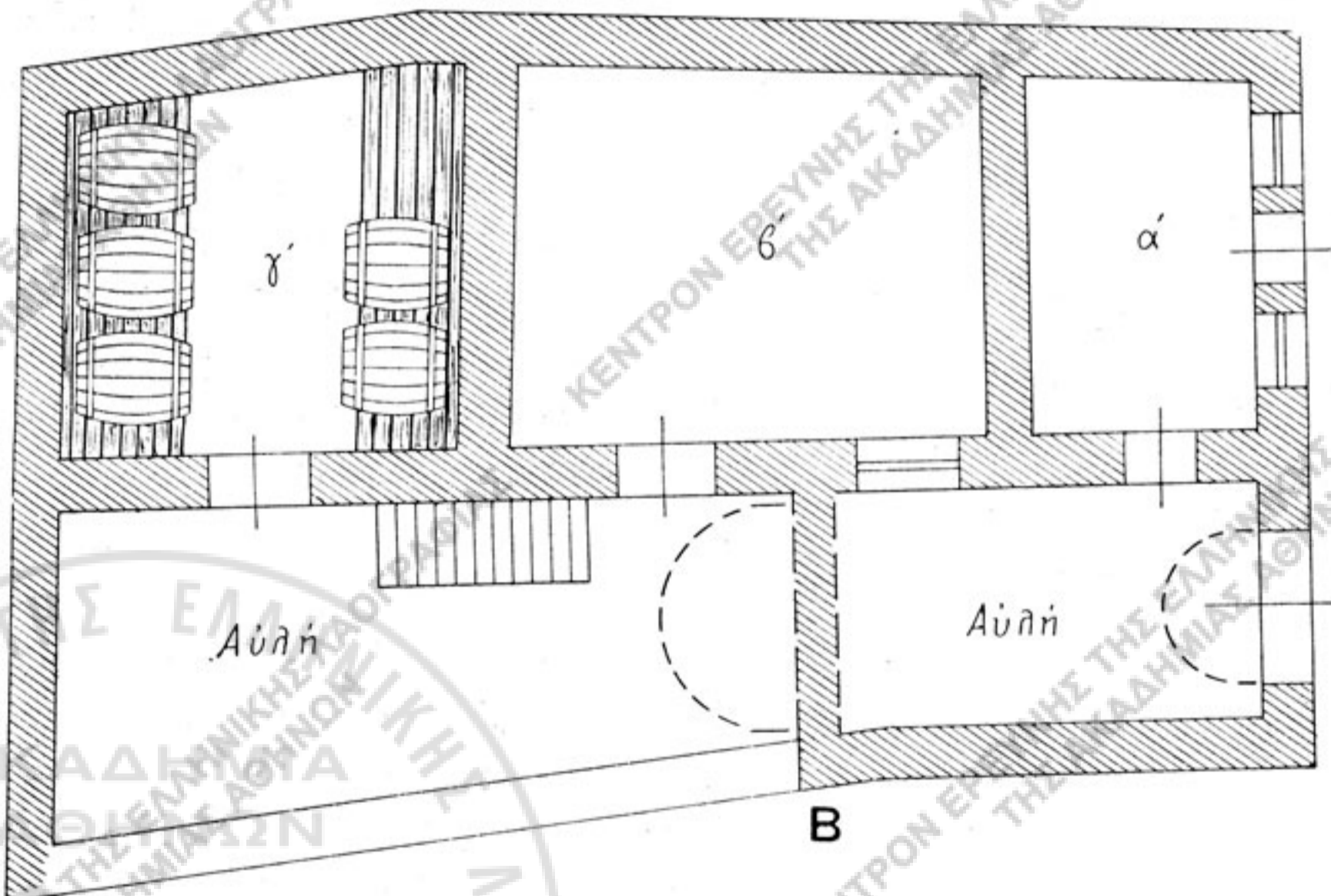
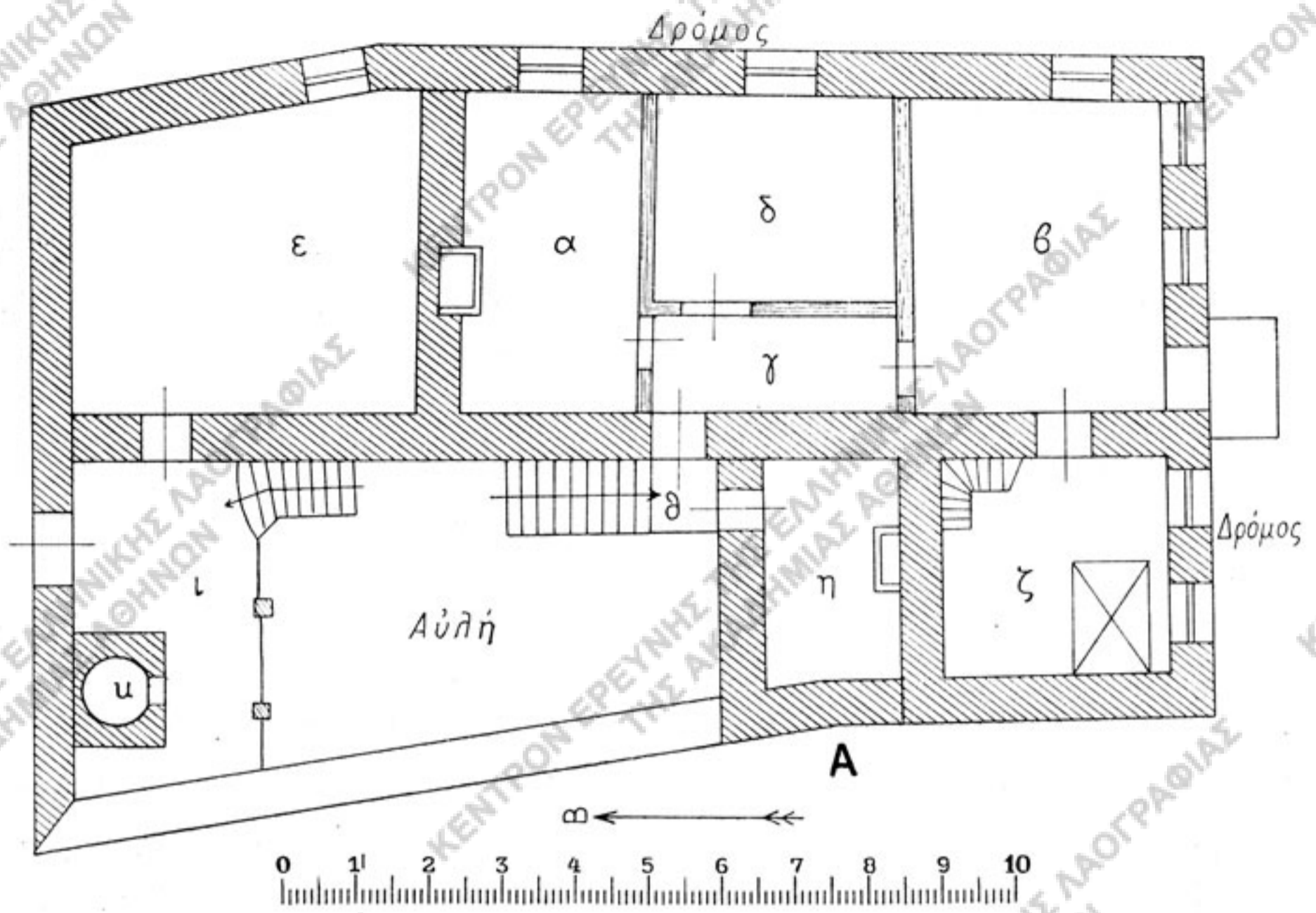

Εἰκ. 12. — Κάτοπις οἰκίας Α. Μπακάλη.

- |   |                 |   |                             |    |           |
|---|-----------------|---|-----------------------------|----|-----------|
| Α | ἀνώγι,          | ζ | δομάτιο με τὸν ἀγαλειό,     | Β  | κατώγι,   |
| α | χειμωνιάτικο,   | η | κουζίνα,                    | α' | δομάτιον, |
| β | σάλα,           | θ | χαγιάτι,                    | β' | στάβλος,  |
| γ | διάδρομος,      | ε | ἀποθήκη,                    | γ' | κατώγι.   |
| δ | κρεββατοκάμαρα, | ι | χαγιάτι με τὸν φούερον (κ). |    |           |



1. Πρόσοψις οίκιας Εύστ. Γρανιτσιώτη.



2. Χαγιάτι τῆς οίκιας Εύστ. Βελόνη.  
(Αἱ γυναῖκες φέρουν νυμφικὰς ἐνδυμα-  
σίας).



3. Χαγιάτι μὲ τὴν κληματαριὰν τῆς οἰ-  
κίας Λ. Μυλωνᾶ.

ΠΙΝΑΞ Η.

2. Παράθυρον με  
θόλο τῆς οἰκίας  
Ἰ. Μπακάλη.

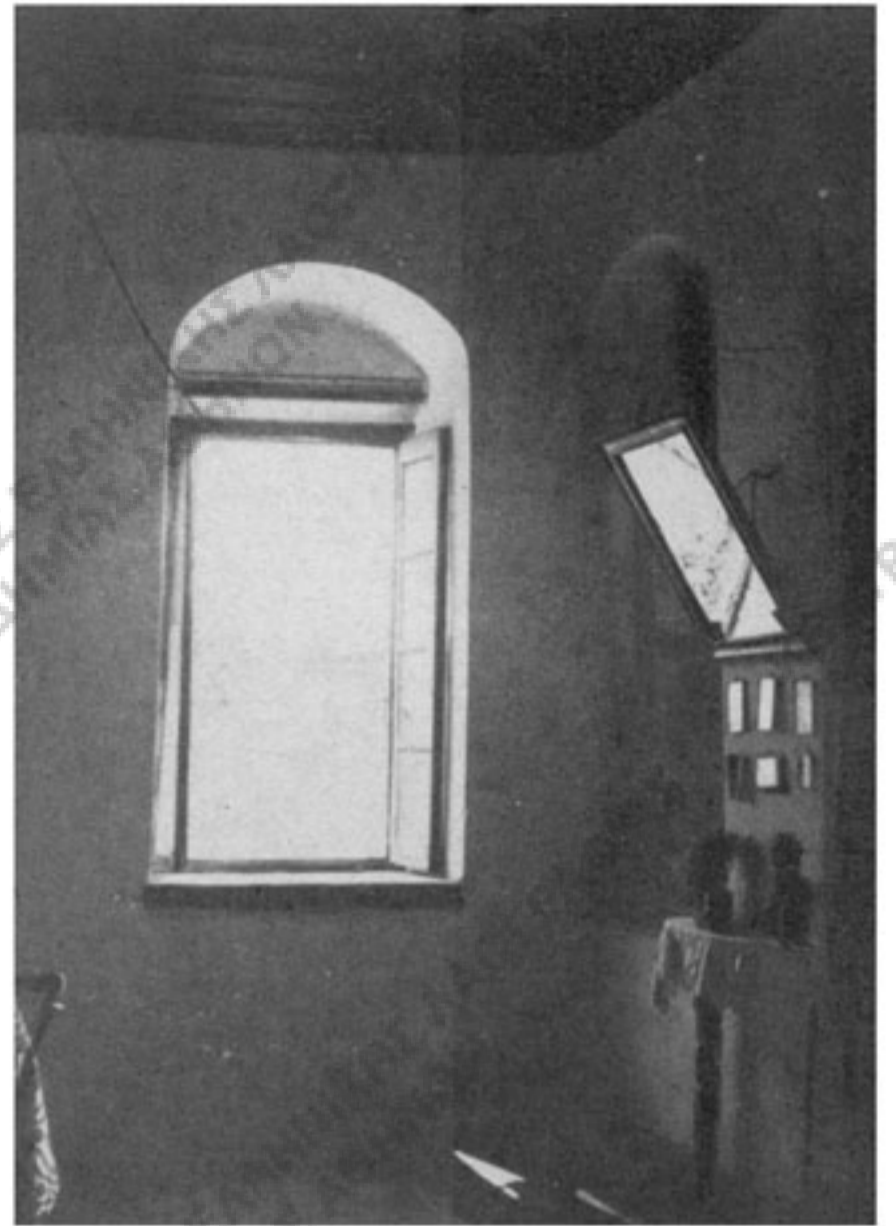

1. Πρόσοψις οἰκίας Ἰ. Μπακάλη.

3. Εἴσοδος εἰς τὴν  
αὐτὴν οἰκίαν ἀπὸ  
τῆς αὐλῆς.



άνωγιστά σπίτια τῆς Ἀραχόβης, καὶ ἐν γένει παρουσιάζουν ὄψιν οἰκίας ἀστικῆς ἐν ἀντιθέσει πρὸς τὰς ἀπλᾶς χωρικὰς οἰκίας, τὰς ὁποίας εἶδομεν ἀνωτέρω.

Εἰς τὸν τύπον τοῦτον ἀνήκει καὶ ἡ οἰκία τοῦ γεωργοῦ Α. Μπακάλη (Πίν. II καὶ εἰκ. 12), ἀρχικῶς ἀνήκουσα εἰς πλούσιον ἔμπορον. Πρῶτοῦ γίνῃ ὁ νέος κεντρικὸς δρόμος τῆς Ἀραχόβης, ἡ πρόσοψις τῆς οἰκίας ταύτης εὐρίσκετο ἐπὶ τοῦ τότε κυρίου δρόμου τοῦ χωρίου, τοῦ ἰδίου ἐν συνεχείᾳ, τὸν ὁποῖον εἶδομεν καὶ πρὸ τῆς οἰκίας Γκίκα. Εἶναι πολὺ καλῶς ὠκοδομημένη, τοῦτο δέ, ὡς καὶ ἡ ἐσω-

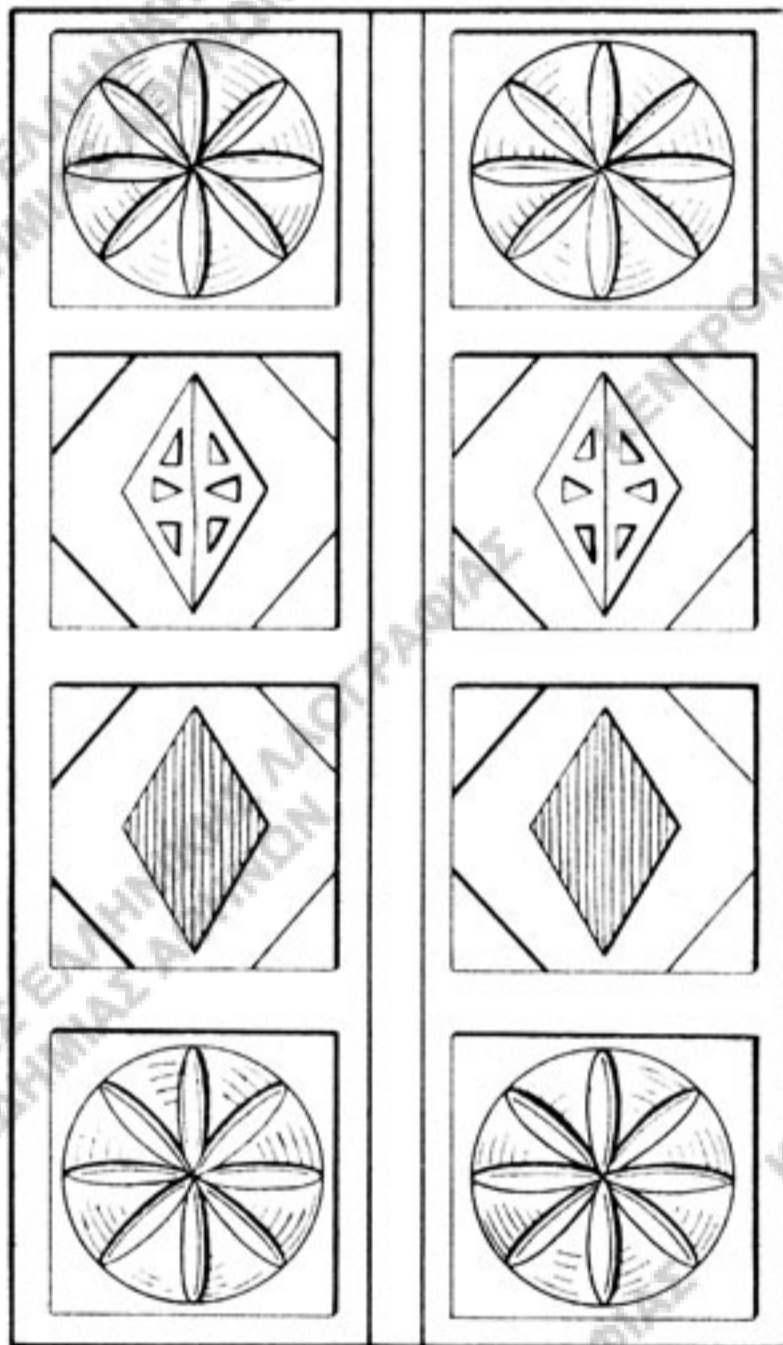

Εἰκ. 13. - Σχέδια ἐκ παλαιᾶς θύρας.

τερικὴ διακόσμησις τῶν θυρῶν καὶ τῆς ὀροφῆς, μαρτυρεῖ περὶ τῆς εὐπορίας τοῦ κτίσαντος. Αἱ θύραι καὶ τὰ παράθυρα ἔχουν ὅλα ἐσωτερικὰς ὠραίας θόλους, δηλαδὴ ἐσωτερικῶς κατὰ τὸ ἄνω ἥμισυ σχηματίζονται ταῦτα δι' ἀψίδος, ἐνῶ ἐξωτερικῶς τὸ μέρος τοῦτο εἶναι ὀριζόντιον (βλ. Πίν. Η, 2, φωτογραφίαν τοῦ παραθύρου τῆς σάλας). Αἱ δὲ θύραι τῆς σάλας καὶ τοῦ διαδρόμου ἰδίᾳ φέρουν ἐγκάρακτα γραμμικὰ σχέδια, ὡς τὰ ἐν τῇ εἰκ. 13, ἐξ ἄλλης ὅμως ταῦτα οἰκίας, προερχόμενα. Ἡ ἐκ ξύλου ὀροφή τῆς σάλας κοσμεῖται εἰς τὸ μέσον μὲ ρόδακα πεποικιλμένον διὰ σιδηρῶν ἐλασμάτων.

Καὶ ὁ μὲν πυρὴν τῆς οἰκίας εἶναι οἱ χώροι α, β, γ, δ, δηλ. τὸ χειμωνιάτικο, ἡ σάλα, ὁ διάδρομος καὶ τὸ τρίτον μικρὸν δωμάτιον, τὸ ὁποῖον εἰς τὰς μέχρι τοῦδε περιγραφείσας οἰκίας χρησιμεύει ὡς ἀποθήκη, ἐδῶ ὅμως ἔχει πλέον γίνῃ τέλειον δωμάτιον καὶ χρησιμοποιεῖται ὡς κρεββατοκάμαρα. Νέος δὲ χώρος, τὸν ὁποῖον συναντῶμεν ἐνταῦθα, εἶναι ὁ ζ<sup>1</sup>. Τὸ εἰς τὴν Β πλευρὰν τοῦ χώρου τούτου μικρὸν μαγειρεῖον ἢ εἶναι ὑστερογενὲς κτίσμα καὶ ἔχει ἰδιαιτέραν μονοκλινῆ (μονόροσχτην) στέγην. Μικρὸν χαγιάτι (θ) προστατεύει τὴν πρὸς τὸ μαγειρεῖον καὶ τὴν οἰκίαν εἴσοδον, φαίνεται δ' ἐν μέρει τοῦτο εἰς τὴν φωτογραφίαν ἐν Πίν. Η, 3

<sup>1</sup> Ὁ φοῦρνος εὐρίσκεται, ὡς φαίνεται εἰς τὴν παρατιθεμένην κάτοψιν, εἰς τὸ

<sup>1</sup>) Ἡ ἐν τῇ φωτογραφίᾳ διακρινομένη κατὰ τὸ ἥμισυ σοφίτα, εἰς τὴν ὁποίαν ἀνερχόμεθα διὰ κλίμακος εὐρισκομένης ἐν τῷ ζ, εἶναι ἰδιορρυθμία ἀπαντῶσα μόνον εἰς τὴν οἰκίαν ταύτην.

βόρειον ἄκρον τῆς αὐλῆς, εἶναι δὲ τοιαύτη ἡ κλίσις τοῦ ἐδάφους, ὥστε ἀνέροχεται τις εἰς τοῦτον διὰ λιθίνης κλίμακος. Ἐνεκα τοῦ λόγου τούτου ἐκ τῶν χώρων τοῦ κατωγείου, τὸ ὁποῖον οὐσιαστικῶς εἶναι ἰσόγειον, ὁ α' ἔχει ὕψος ἐσωτερικῶς 3,10 μ., ἐνῶ οἱ β' καὶ γ' μόνον 2 μ. Καὶ ὁ μὲν α' ἐνοικιάζετο τὸ θέρος τοῦ 1938 ὡς χοροδιδασκαλεῖον, οἱ δὲ ἄλλοι ἐχρησιμοποιοῦντο ὁ μὲν β' ὡς στάβλος, ὁ δὲ γ' ὡς κυρίως κατώγι διὰ τὰ κρασιὰ κλπ. Ὡς ἄχυρὸν χρησιμεύει καὶ τὸ διαμέρισμα ε, εἰς τὸ ὁποῖον εἰσέρχεται τις ἀπὸ τοῦ χαγιατιοῦ, ἐνθα ὁ φοῦρονος.

Ἡ ἐπίπλωσις τῆς οἰκίας Μπακάλη εἶναι ἡ συνήθης, ἀλλ' ἀρκετή, ὥστε νὰ ὑπάρχῃ σχετικὴ ἄνεσις. Τὰ ὠραῖα ἐπίσης χειροκέντητα ὑφάσματα καὶ ὑφαντά, ὅσον καὶ ἡ ἐν γένει ἐπικρατοῦσα τάξις καὶ καθαριότης, δεικνύουν ὄχι τόσον τὴν εὐπορίαν, ὅσον νοικοκυρωσύνην καὶ φιλοκαλίαν τῶν ἐνοίκων.

3. Περαιτέρω ἀνάπτυξις τῶν μέχρι τοῦδε περιγραφέντων τύπων εἶναι ἡ τετράγωνος οἰκία. Αἱ οἰκίαι τοῦ τύπου τούτου περιλαμβάνουν ἐκτὸς τῆς σάλας καὶ τοῦ χειμωνιάτικου ἐν ἧ περισσότερα δωμάτια καὶ μαγειρεῖον συνήθως μετὰ φούρου. Εἰς τοὺς χώρους δὲ τούτους εἰσέρχεται τις ἀπὸ τοῦ προθαλάμου.

Προβαίνομεν εἰς περιγραφὴν μιᾶς τοιαύτης οἰκίας παρὰ τὰς ἰδιορρυθμίας, τὰς ὁποίας αὕτη παρουσιάζει, διότι ἀντιπροσωπεύει ἕνα τύπον εὐπόρου οἰκίας, ἀρκετὰ παλαιᾶς, εἰς τὴν ὁποίαν εὐρίσκομεν συγκεντρωμένα ὅλα τὰ ἐπὶ μέρος στοιχεῖα.

Ὡς φαίνεται καὶ ἐκ τοῦ παρατιθεμένου σχεδίου (εἰκ. 14), ἡ κυρίως οἰκία ἀποτελεῖται ἐκ τεσσάρων δωματίων (α, β, γ, δ,) μετὰ προθαλάμου (ε). Τὸ πρὸς βορρᾶν τμήμα, ἐκ τοῦ μαγειρείου (η) καὶ ἐνὸς ἔτι δωματίου (θ) ἀποτελούμενον, ἐκτίσθη ὡς συμπλήρωμα τῆς κυρίως οἰκίας, ἐπὶ τοῦ παλαιοῦ κατωγείου (εἰκ. 15, δ' βλ. κατωτ. σ. 95) καὶ οὕτω ἐχρησιμοποιήθη καταλλήλως καὶ ἐπὶ τὸ ἀνετώτερον χῶρος εὐρύς, ὅστις ἄλλως θ' ἀπέμενε ὡς χαγιατί βοηθητικὸν πρὸ τῆς τετραγώνου οἰκίας. Τὸ ὅτι δὲ οἱ χῶροι θ καὶ η δὲν ἀνήκουν ὀργανικῶς εἰς τὴν οἰκίαν, φαίνεται καὶ ἐκ τοῦ ὅτι ἔχουν στέγην ἰδιαιτέραν, συνεχομένην πρὸς τὴν στέγην τῆς κυρίως οἰκίας.

Ἡ οἰκία, κατὰ τὴν νῦν οἰκοκυρὰν Καλοῦσαν Γκρέμου, ἐκτίσθη πρὸ 80-85 ἐτῶν ὑπὸ τοῦ Εὐστ. Λάζου. Ἦσαν ἀπὸ τὰ πρῶτα ἀνοχιαστὰ<sup>1</sup> σπίτια, ποὺ χτίστηκαν στὸ μαχαλᾶ αὐτόν, τὸ Βουσάκι, ὡς οὗτος ὀνομάζεται. Ἐκαμε δὲ τόσην ἐντύπωσιν ἡ οἰκία, ὡς καὶ ἡ παραπλεύρως ταύτης, ἡ ἀνήκουσα εἰς τὸν ἕτερον ἀδελφὸν Λάζον, ὥστε ἔκτοτε ὅλη ἡ γειτονιά ἦτο γνωστὴ ὑπὸ τὸ ὄνομα Λα-

<sup>1</sup>) Ἐνεκα τοῦ ἐδάφους ἡ μὲν κυρία πρόσοψις ἔχει ὕψος 5,60, ἡ δὲ ὀπισθία πλευρά, ἡ πρὸς Β, 2,75 μὲν πρὸς τὴν γωνίαν τῆς στέγης, 2,45 δὲ πρὸς τοὺς τοίχους.



ζείκα. Πράγματι ἡ οἰκία Λάζου εἶναι εὐρύχωρος, ἔχει σχετικὰς ἀνέσεις καὶ εἶναι καταφανῆς ἡ προσπάθεια πρὸς διακόσμησιν καὶ ἐν γένει ὠραίαν ἐμφάνισιν ταύ-

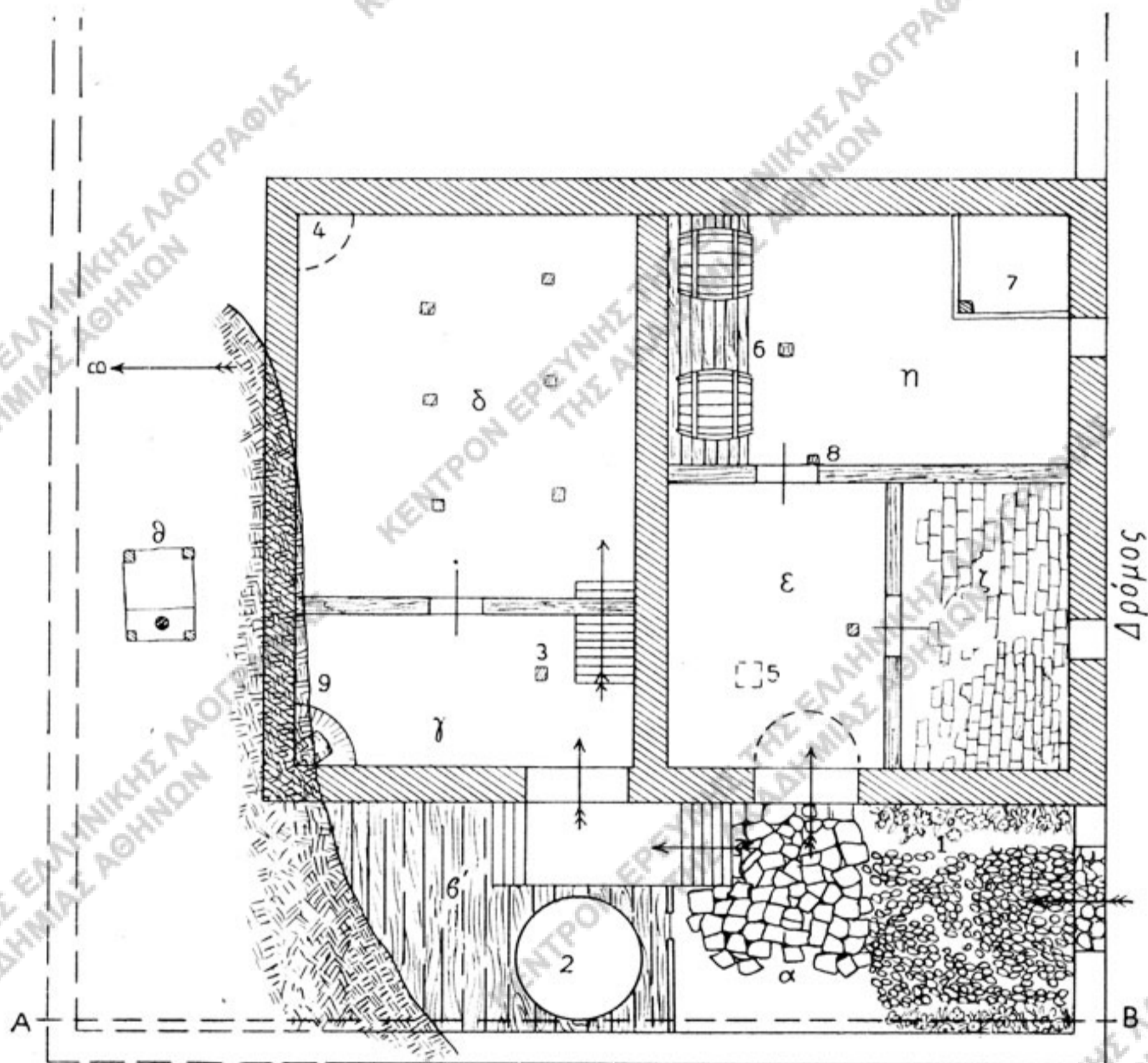

Εἰκ. 15. — Κάτωρις κατογείου οἰκίας Λάζου.

A - B = τομὴ ἐμφαινομένη ἔναντι.

- |                    |  |
|--------------------|--|
| α αὐλή (ὄβουρος),  | 1 ἀνθῶνες,                                 |
| β χαγιάτι,         | 2 κιάδη,                                   |
| γ κουζίνα,         | 3 στῦλος ξύλινος (κολόνα),                 |
| δ κατώϊ,           | 4 κρέμαση τζακιῶ                           |
| ε ἀγεργιώνας,      | 5 κατασράχτης,                             |
| ζ ἀποθήκη στασιῶν, | 6 σάρα,                                    |
| η βαγενασιό,       | 7 γωνιά ἢ ἀμπάσι,                          |
| θ ἀποχωρητήριο,    | 8 παράσταθο ἑποβασιάζον τὸ ἀνωθεν τιμπάνι, |
|                    | 9 τζάκι.                                   |

της. Οὕτως ἐσωτερικῶς μὲν αἱ θύραι καὶ τὰ παραθυρόφυλλα τῆς κυρίως οἰκίας εἶναι διακοσμημένα δι' ἐγχρόμων, ξυλογλύπτων γραμμικῶν σχεδίων, τῶν ὁποίων

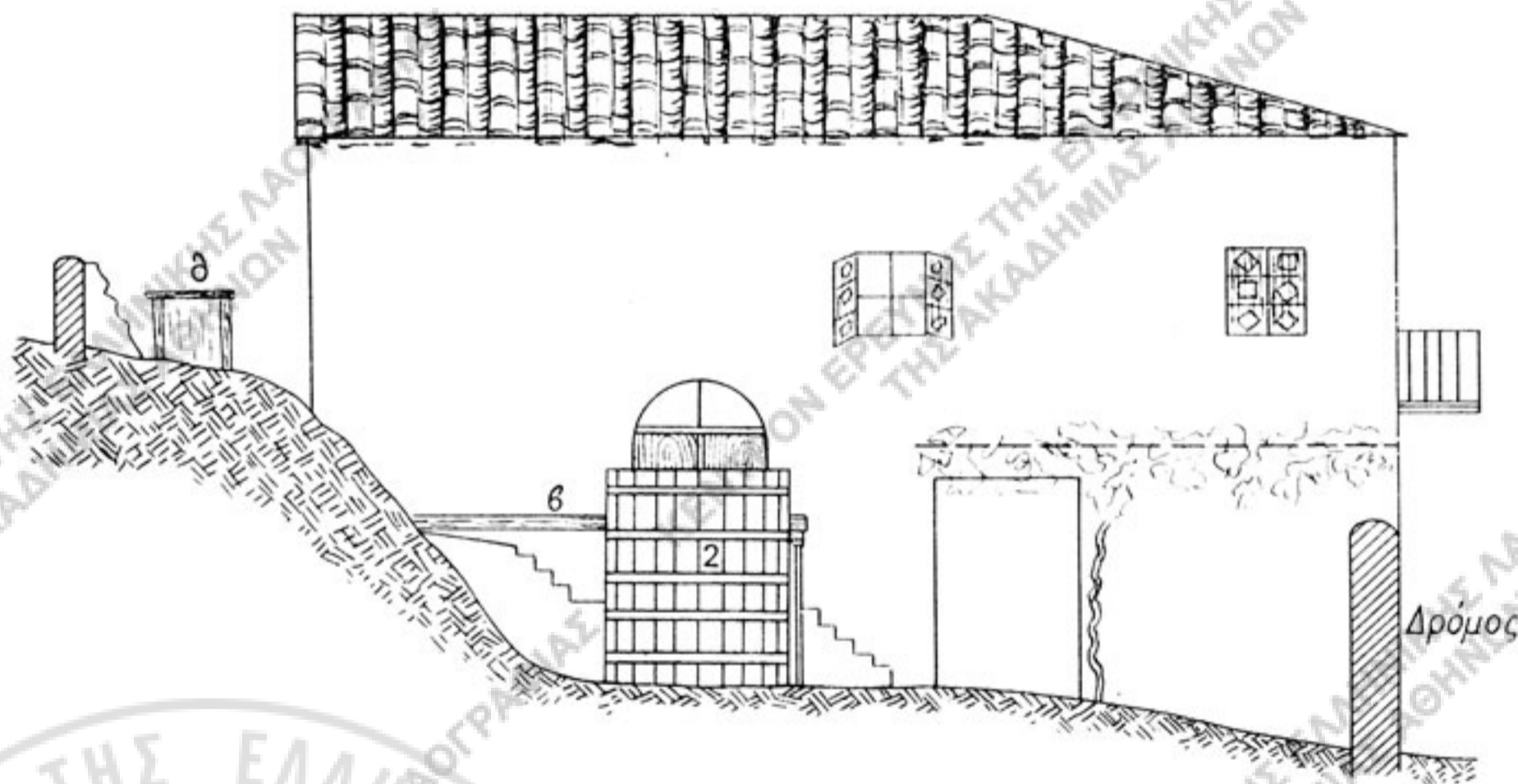
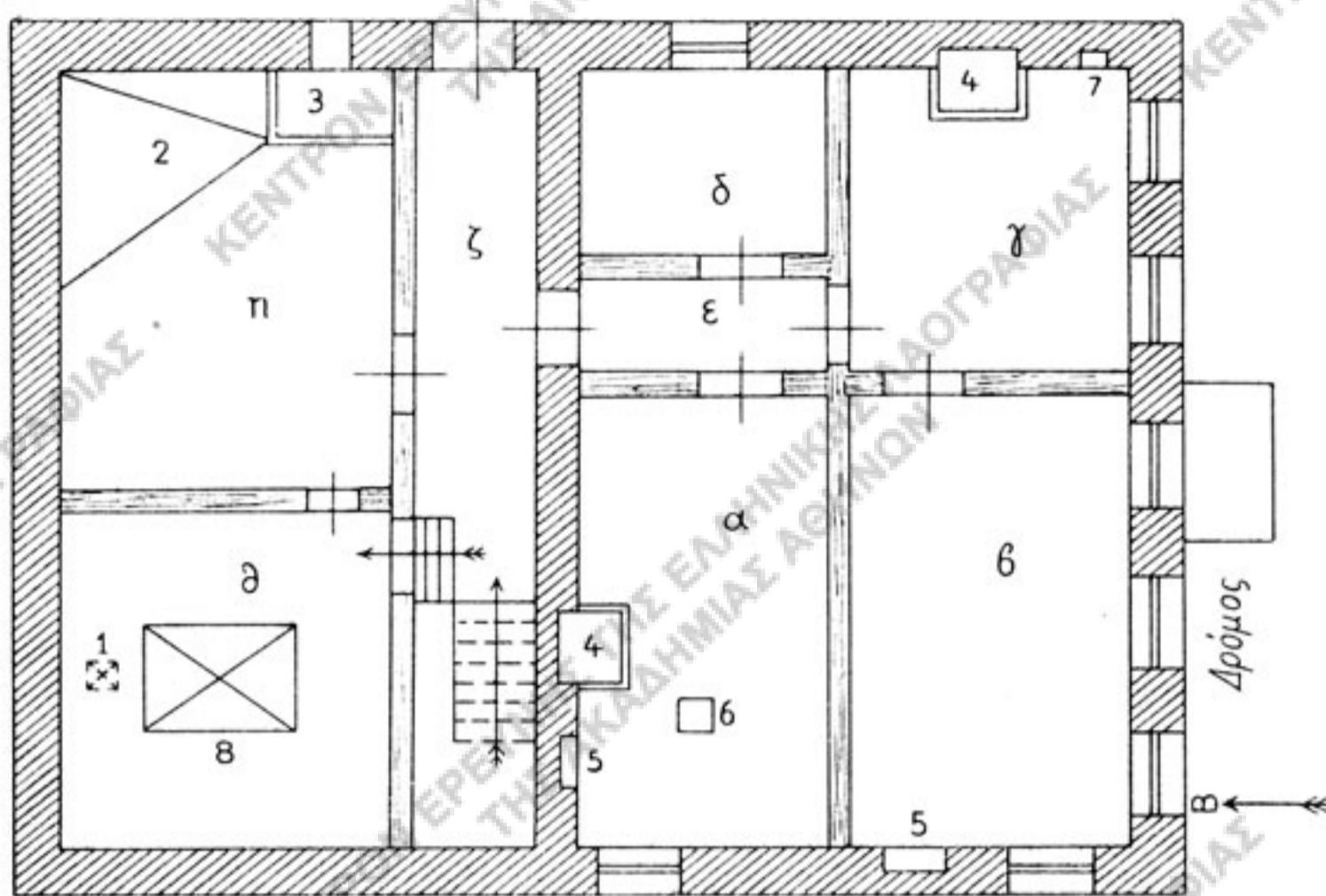

Εἰκ. 14. - Κάτοψις ἀνωγείου καὶ τομὴ κατὰ τὴν ἀπὸ Β πρὸς Ν διεύθυνσιν οἰκίας Λάζου (βλ. εἰκ. 15 Α - Β).

- |   |                        |   |                         |
|---|------------------------|---|-------------------------|
| α | παρασιὰ (χειμωνιάτσο), | 1 | μπατζᾶς,                |
| β | σάλα,                  | 2 | φοῦροσ (τζάκι),         |
| γ | τραπεζαρία,            | 3 | νεροχύτης,              |
| δ | κοεββατοκάμαρα,        | 4 | παρασιὰ,                |
| ε | διάδρομος,             | 5 | ντουλάπι,               |
| ζ | >                      | 6 | καταρράχτης,            |
| η | κουζίνα,               | 7 | καμάρα (εἰκονοστάσιον), |
| θ | σαρμενιά,              | 8 | σαρμενιά (ἀογαλειός).   |

Τὰ γράμματα καὶ οἱ ἀριθμοί, οἱ σημειούμενοι ἐν τῇ ἀνωτέρῳ τομῇ εἶναι τὰ ἴδια πρὸς τὰ τῶν ἀντιστοιχούντων μερῶν ἐν τῇ κατόψει τοῦ κατογείου (εἰκ. 15).

τὰ ποικίλα χρώματα ἔχουν ἐκ τῆς πολυκαιρίας καταστροφῆ (δειγμα τῶν σχεδίων τούτων βλ. ἐν εἰκ. 13), ἐξωτερικῶς δὲ τὴν κυρίως πρόσοψιν ποικίλλει κορνίζα ξυλίνη, πλάτους 0,10 μ. περίπου, ἐκτεινομένη καθ' ὅλον τὸ πλάτος τῆς προσόψεως καὶ τοποθετημένη ἀκριβῶς ἄνωθεν τῶν παραθύρων, 0,40 μ. κάτωθεν τῆς ὑδρορροῆς (τῆς ἀστρέχας).

Τὰ παράθυρα ἔχουν γύρωθεν ὁμοίαν κορνίζαν ξυλίνην, ἢ ὁποία, ὡς καὶ ἡ ἄλλη, εἶναι κατεστραμμένη ἐκ τοῦ χρόνου. Ἐσωτερικῶς τὰ παράθυρα καὶ ἡ θύρα, ἢ ἄγουσα εἰς τὸ μπαλκόνι, εἶναι μὲ θόλο. Ὡς ἐλέχθη δ' ἤδη, αἱ ἐσωτερικαὶ αὐταὶ θόλοι τῶν οἰκιῶν συνηθίζοντο πρὸ ὀγδοήκοντα ἢ ἑκατὸν ἐτῶν. Τὸ ὕψος τῶν παραθύρων μετὰ τῆς θόλου εἶναι 1,65 μ.

Προβαίνομεν εἰς περιγραφὴν τῆς οἰκίας ἀρχόμενοι ἀπὸ τῶν χώρων, τοὺς ὁποίους συναντᾷ τις κατὰ σειρὰν εἰσερχόμενος εἰς τὴν οἰκίαν.

Θύρα δίφυλλος ἄγει εἰς τὴν λιθόστρωτον αὐλήν, τὸν ὄβουρον (α). Μία ὠραία κληματαριά ὁμοῦ μετὰ τῶν δύο ἀνθῶνων<sup>1</sup>, τῶν ἔνθεν καὶ ἔνθεν τῆς στενῆς αὐλῆς διευθετημένων, κοσμοῦν τὴν εἴσοδον. Κλίμαξ λιθίνη ἐκ πέντε βαθμίδων φέρει εἰς μικρὸν χαγιάτι (β), τὸ ὁποῖον στεγάζεται διὰ προεκτάσεως τῆς στέγης τῆς οἰκίας. Τὸ κατὰ τὸ πλεῖστον ξύλινον δάπεδον τοῦ χαγιατιοῦ στηρίζεται πρὸς βορρᾶν εἰς τὸν βράχον, ἐνῶ πρὸς τὰς ἄλλας πλευρὰς ἀκουμβᾷ ἐπὶ στύλων. Εἰς τὸ χαγιάτι τοῦτο εὐρίσκεται ἡ κάδη (ὑψους 2 μ. διαμ. 1,25 μ.) καὶ πουρνάρια διὰ τὸν φοῦρνον. Ἡ μικρὰ ξυλίνη θυρὶς παρὰ τὴν λιθίνην κλίμακα χρησιμεύει πρὸς διευκόλυνσιν τῆς μεταγγίσεως τοῦ ἐν τῇ κάδῃ περιεχομένου μετὰ τὸ πάτημα γλεύκους εἰς τὰ βαρέλια. Τὴν κάδην πληροῦν ἀνερχόμενοι ἐπὶ τοῦ ξυλίνου δαπέδου τοῦ χαγιατιοῦ.

Ἀπὸ τοῦ χαγιατιοῦ διὰ μεγάλης θολωτῆς θύρας, εἰσέρχεται τις εἰς τὸ διαμέρισμα γ, τὸ ὁποῖον ἀνέκαθεν ἐχρησίμευεν εἰς τὴν οἰκογένειαν ὡς πλυσταρεῖο, εὐρίσκονται δ' εἰς αὐτὸ οἱ σκάφες, τὰ καζάνια καὶ τὰ λοιπὰ χρειώδη, ἐπλήρου δηλ. ὁ χῶρος οὗτος τὰς ἀνάγκας, τὰς ὁποίας συνήθως πληροῖ ἐν ἀνοικτὸν χαγιάτι. Τὸ διαμέρισμα τοῦτο εἶναι πλακόστρωτον, ὀνομάζεται δὲ νῦν ὑπὸ τῶν οἰκοκυραίων κουζίνα. Ἐκεῖ διαμένουν καθ' ὅλην τὴν ἡμέραν κατὰ τὸ θέρος, ὅτε ἐνοικιάζουν τὴν λοιπὴν οἰκίαν. Ἐχει ὕψος 2,15 μ. μέχρι τῆς ξυλίνης ὀροφῆς, ἣν ὑποβαστάζει ξύλινος στῦλος (β) ὕψους 1,95 μ., εἶναι δ' ἡ ὀροφή αὕτη τὸ δάπεδον τοῦ ἄνω ἀκριβῶς δωματίου θ (εἰκ. 14), τῆς σαρμενιάς, ὡς ὀνομάσθη ὁ χῶρος, ἐνθα εἶναι μονίμως τοποθετημένος ὁ ἀργαλειὸς (βλ. ἄνωτ. σ. 73). Τὸ ἔδαφος

<sup>1</sup>) Ἀνθῶνες ὀνομάζονται οἰονεὶ πεζούλια ἐκ χώματος, ὅπου φυτεύουν διάφορα ἄνθη. Ἐνταῦθα ἔχουν ὕψος 0,35 μ.

ταύτης υποβαστάζουν προσέτι ἕξ πάτερα ἴσα καὶ ἓν λοξὸν (βεοβό), τὸ ὁποῖον ἐτοποθετήθη ὑστερώτερον πρὸς ὑποστήριξιν τοῦ κινδυνεύοντος δαπέδου τῆς σαρμενιάς. Μεταγενεστέρα προσθήκη εἶναι καὶ ὁ στῦλος κί' ἔτσι περτελιάσαν τὸ πάτωμα.

Ἐκ τὸ διαμέρισμα τοῦτο εἰσέρχεται τις κύπτων διὰ θυρίδος θολωτῆς, ὕψους 1,10 μ., πλάτους 1,55 μ. εἰς ἓν σκοτεινὸν κατώϊ, τὸ δ, τὸ ὁποῖον ὡς ἤδη ἐλέχθη, ἀπετέλεσε τὸν ἀρχικὸν πυρῆνα, ἐκ τοῦ ὁποῖου ἀπέρορευσε κατόπιν ἡ οἰκία. Κάποτε ὀλόκληρος ἡ οἰκογένεια τοῦ Εὐστ. Λάζου κατῶκει ἐκεῖ, ὡς ἀφηγεῖτο ὁ ἴδιος εἰς τὰ τέκνα του, *σὰν σὲ σπηλιά*. Πράγματι δὲ σπήλαιον ἐντὸς βράχου ἐνθυμίζει τὸ κατώγι αὐτό, τοῦ ὁποῖου βράχοι ἀποτελοῦν τὰ τοιχώματα, καὶ ἐκ βράχων συνίσταται τὸ ἔδαφος. Ἐξ λεπτοῦ στῦλοι, ξύλινοι, ὕψους 1,25 μ. καὶ πάχους 0,10 μ. ὑποστηρίζουν τὴν ὀροφήν, ἣτις ἔχει 8 πάτερα (ὀριζοντίας δοκοὺς) καὶ ἀποτελεῖ τὸ δάπεδον τῆς κουζίνας τοῦ ἀνωγείου. Εἰς τὸ σκοτεινὸν τοῦτο κατώϊ ἔχουν ἀποθηκεύσει τὰ ξύλα διὰ τὸν χειμῶνα. Εἰς τὴν ΒΑ γωνίαν βλέπομεν τὴν κρέμαση<sup>1</sup> (4) τῆς παρασιᾶς τοῦ ἀνωθεν μαγειρείου, τῆς ὁποίας τὰ ξύλα εἶναι ἐκ κέδρου. Τοιαύτην εἶχον ὅλα τὰ παλαιὰ σπίτια. Διὰ τὴν κατασκευὴν τῆς κρέμασης τοποθετοῦνται μικραὶ δοκοί, στηριζόμεναι ἀφ' ἑνὸς μὲν ἐπὶ τοῦ τοίχου, ἀφ' ἑτέρου δ' εἰς τὰ πάτερα τῆς ὀροφῆς τοῦ κατωγείου καὶ εἰς ἔκτασιν ἀναλογουῦσαν πρὸς τὸ ὑπερθεῖν εὐρισκόμενον τζάκι. Ὁ οὕτω δημιουργούμενος χῶρος, δίκην φωλεᾶς χελιδόνος, πληροῦται διὰ χύματος καὶ οὕτω προλαμβάνεται ὁ ἐκ τῆς πυρῆς τοῦ τζακιοῦ ἐνδεχόμενος κίνδυνος<sup>2</sup>.

Ἐκ τοῦ χαγιατιοῦ-κουζίνας (γ) ἀνερχόμεθα διὰ ξυλίνης κλίμακος ἕξ ἐπτὰ βαθμίδων, ὕψους 0,25 μ. εἰς τὸν διάδρομον (εἰκ. 14, ζ), προτοῦ φθάσωμεν ὅμως εἰς τοῦτον, κάμπτοντες πρὸς τ' ἀριστερά, ἀπαντῶμεν τρεῖς βαθμίδας ξυλίνης, ἐπίσης ὕψους 0,22 μ., αἵτινες διὰ θύρας 1,80×0,90 μ. ἄγουσιν εἰς τὴν σαρμενιά. Τὸ δωμάτιον τοῦτο ἐκτίσθη συγχρόνως μὲ τὸ ἄλλο, τὸ κυρίως σπίτι, καὶ ὡς συμπλήρωμα τούτου, ὡς ἐλέχθη ἤδη, μὲ σκοπὸν τὴν ἐν αὐτῷ τοποθέτησιν τοῦ ἀργαλειοῦ. Εἶναι δὲ καὶ τοῦτο μία οὕτως εἰπεῖν πολυτέλεια τῆς οἰκίας, ὀφειλομένη, ὡς καὶ ἄλλαι τινὲς ἀπὸ τοῦ κανονικοῦ ἀποκλίσεις, εἰς τὴν ἰδιορρυθμίαν τοῦ κτίτορος, ὅστις κατὰ τοὺς λόγους τῆς θυγατρὸς του ἦτο *μεροκλήης*. Εἰς τὴν σαρμενιά ἔχουν, ἐκτὸς τοῦ ἐργαλειοῦ, *σιντούζια* καὶ τινὰ εἶδη ρουχισμοῦ, χρησιμεύοντα κυρίως διὰ τὸν ὕπνον τῆς οἰκογενείας κατὰ τὸ θέρος, ὅτε τὸ δωμάτιον τοῦτο χρησιμεύει ὡς κοιτῶν, ἀφοῦ ἐνοικιάζον τὰ λοιπὰ διαμερίσματα εἰς ξένους. Τὸ δωμάτιον τοῦτο, καθὼς καὶ τὸ μαγειρεῖον η, δὲν ἔχει ὀροφήν, φωτίζεται δὲ μόνον

<sup>1</sup>) Κρέμασες λέγονται καὶ τὰ ἀπλᾶ διαγώνια ξύλα, τὰ ὁποῖα στηρίζουν τὰ πάτερα ἢ τὸ ταμπάνι (βλ. κατωτ. σ. 98).

<sup>2</sup>) Πρὸβλ. καὶ Γ. Μέγαν ἐ. ἀ. σ. 38.

δι' ἑνὸς φεγγίτου (0,40×0,85). Ἔχει ὕψος πρὸς μὲν τὴν πλευρὰν τοῦ ἀπὸ τοῦ μαγειρείου (η) διαχωρίσματος (τσατμᾶ) 2,80 μ., πρὸς δὲ τὴν Δ πλευρὰν 1,78, διότι τὸ τμήμα τῆς στέγης, τὸ στεγάζον τὴν σαρμενιά (η), ἀποτελεῖ τὴν μίαν περίπου πλευρὰν τῆς ἀμφικλινοῦς στέγης, τῆς ὁποίας τὸ ἕτερον τμήμα στεγάζει τὸ μαγειρεῖον.

Τὸ εἰς τὸν ἀνατολικὸν τοῖχον παράθυρον τοῦ μαγειρείου η (0,70×0,85) ἔχει σιδηροῦν κιγκλίδωμα (σιδεριά), τοιοῦτον δὲ κατασκευάζεται πάντοτε εἰς τὰ χαμηλὰ παράθυρα ἰσογείων πρὸς ἀσφάλειαν. Τὰ τζάκια ἔχει πρὸς τὸ ἐσωτερικὸν μέρος.

Εἰς τὸ μαγειρεῖον εὐρίσκεται ὁ *φουῦρος*: τοῦτον περιζώνει κατὰ πλάτος σύρμα, ἀπὸ τοῦ ὁποίου κρεμοῦν τὸν λύχνον. Ἀριστερὰ εἰς τὸν τοῖχον εἶναι μικρὰ καμάρα, ὅπου τοποθετοῦν τὸ *ρογι* μὲ τὸ λάδι, τὰ σπύρτα κ. ἄ. τοιαῦτα εἶδη. Παρὰ τὸ τζάκι καὶ πρὸ τοῦ παραθύρου εἶναι ὁ νεροχύτης καὶ ἀριστερὰ καὶ δεξιὰ τούτου πιατοθῆκες. Ἐπίσης ἐν ἐρμάριον ξύλινον, διάφορα σκαφίδια, σοφράδες κ. ἄ. χρειώδη ἐν ἀφθονία, διότι οἱ ἰδιοκτῆται ἦσαν ἄλλοτε *ροικοκυραῖοι*.

Τὸ δάπεδον τῆς κουζίνας εἶναι ἐκ σανίδων, ὅπως γενικῶς τοῦ ἀνωγείου. Ἀπὸ τοῦ ζ ἐξέρχεται τις εἰς τὴν αὐλὴν, τὴν πρὸς Α τῆς οἰκίας, τῆς ὁποίας τὸ ἔδαφος εὐρίσκεται ἐπὶ τοῦ αὐτοῦ περιῶπου ἐπιπέδου μετὰ τοῦ διαδρόμου ἕνεκα τῆς κλίσεως τοῦ ἔδάφους. Εἰς τὸ ΒΔ ἄκρον τῆς αὐλῆς αὐτῆς ἔχει διευθετηθῆ ἡ ἡχώρος ὡς ἀποχωρητήριον (θ).

Ἀπὸ τοῦ ζ κατέρχεται τις βαθμίδα ὕψους 0,17 μ. καὶ διὰ θύρας πλάτους 0,85 μ. εἰσέρχεται εἰς τὸν διάδρομον ε, ὅστις ἀνήκει εἰς τὴν κυρίως οἰκίαν. Ἀριστερὰ τὸ μικρὸν δωμάτιον δ ἦτο ἀνέκαθεν κρεββατοκάμαρα, ἐκτὸς δὲ τοῦ πρὸς τὴν αὐλὴν παραθύρου, πρὸς τὸ δωμάτιον γ ἔχει, εἰς ὕψος 1,75 μ. ἀπὸ τοῦ ἔδαφους, ἐν μικρὸν ἄνοιγμα δίχην φεγγίτου (0,60×0,40), κλειστὸν δι' ὑέλου.

Ἀπέναντι τοῦ δ, δεξιὰ τοῦ διαδρόμου, εὐρίσκεται τὸ *χειμωνιάτικο ἢ φουτάνισμα* τοῦ σπιτιοῦ, τὸ α. Τὸ τζάκι τούτου εἰκονίζεται ἐν τῷ Πίν. I, 1. Εἰς τὸ δάπεδον τούτου εἶναι ὁ *καταρράχτης* (6), δηλ. τετράγωνον ἄνοιγμα, ὅθεν διὰ κινητῆς ξυλίνης κλίμακος ἐπικοινωνοῦν ἐν καιρῷ χειμῶνος πρὸς τὸ κατώγι.

Τὸ δωμάτιον γ, πρὸς τὸ ὁποῖον μόνον ἔχει ἔξοδον τὸ β, ὀνομάζεται *τραπεζαρία*. Ἐκεῖ εὐρίσκεται ἕνας καναπὲς καὶ ἕνα τραπέζι. Ἡ εἰς τοῦτο *παρασιὰ* ἐκτίσθη πρὸ 28 ἐτῶν καὶ ἔκτοτε τὸ δωμάτιον ἐχρησιμοποιήθη ὡς χειμωνιάτικο, ἀντὶ τοῦ κυρίως τοιούτου, τοῦ α, μία δὲ κλίνη ἐτοποθετήθη ἐν αὐτῷ. Ἔγινε δὲ τοῦτο, ὡς ἔλεγον, διότι ἡ «λυπημένη» χήρα πλέον Αἰκατερίνη Λάζου δὲν ἠδύνατο νὰ ζῆ εἰς τὸ α, τὸ ὁποῖον ἦτο σκοτεινόν. Ἦτο δηλ. τρόπον τινὰ μία δευτέρα *παρασιὰ* εἶναι δὲ καὶ τοῦτο δείγμα ἔτι τῆς ἀρχοντιᾶς τοῦ σπιτιοῦ.



1. Οικία με κλειστό χαγιάτι.



2-3. Τύπος νεωτέρων οικιών της Άραχόβης.

ΠΙΝΑΞ 1.

1. Παρασιτιά της οίκιας Λάζου.

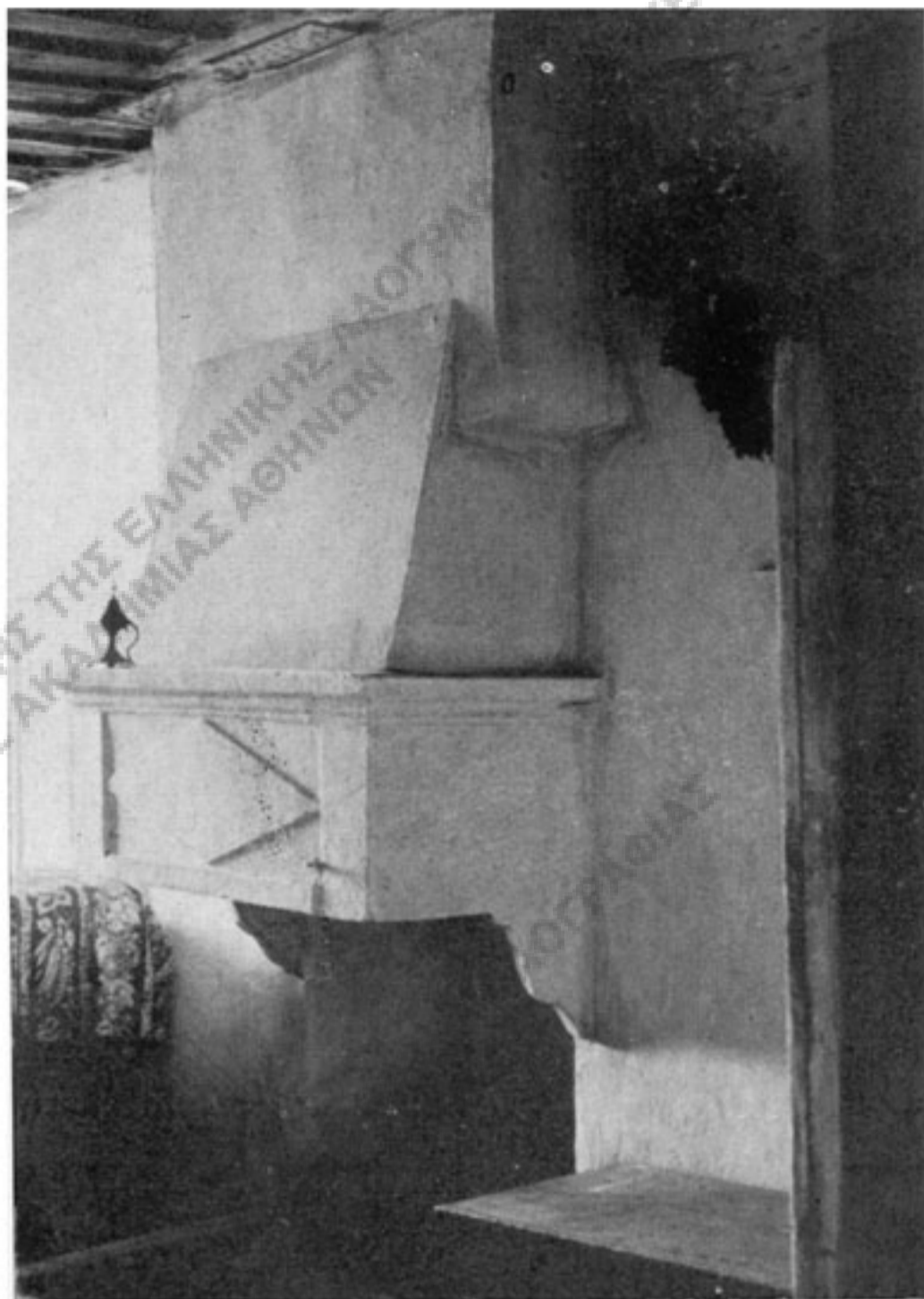

2. Στέγη της αὐτῆς οίκιας.

Ἡ ἐν τῷ δωματίῳ τούτῳ πρὸς Α καμάρα (7) χρησιμεύει ὡς εἰκονοστάσιον. Εἰς τὴν δυτικὴν πλευρὰν τοῦ δωματίου εἶναι διὰ καρφίων προσηλωμένη εἰς τὸν τοῖχον μία κρεμάστρα διὰ τὰ ἐνδύματα. Διὰ θύρας διφύλλου ἐπικοινωνεῖ τὸ γ μετὰ τὸ μεγαλύτερον δωμάτιον τοῦ σπιτιοῦ, τὴν *σάλαν* β, ἡ ὁποία ἔχει καὶ τὸ *μπαλκόνι* μετὰ σιδηρῶν κιγκλίδων (1,95×1,10). Τοῦτο ἔχουν ὅλα τὰ ἀνωγιστὰ σπίτια εἰς τὴν *σάλαν*, ἀποτελεῖ δὲ νεωτερισμόν, τοῦ ὁποίου λίαν καταλλήλως ἐγένετο χρῆσις ἐν τῷ χωρίῳ. Ἡ *σάλα* διακρίνεται ἐνταῦθα τῶν ἄλλων δωματίων κατὰ τὴν διακόσμησιν τῆς ἐσωτερικῆς ὀροφῆς τοῦ *ταβανιοῦ*. Τοῦτο δηλ. δὲν εἶναι ἀπλῶς ἐπικεχρισμένον, λευκόν, ὅπως εἰς τὰ ἄλλα δωμάτια, ἀλλ' ἔχει χρωματισθῆ τὸ ὅλον μὲν καστανοῦν, ἔχει δ' ἓνα ρόδακα εἰς τὸ κέντρον καὶ εἰς τὰς τέσσαρας γωνίας ἐξωγραφημένα φύλλα καὶ ἄνθη κίτρινα ἢ κυανᾶ, δείγματα ταῦτα χωρικῆς καλαισθησίας. Ὅσον ἀφορᾷ τὴν ἐπίπλωσιν, ἥτις γενικῶς ἐν τῇ οἰκίᾳ ταύτῃ εἶναι ἀνωτέρα τῆς τῶν ἄλλων οἰκιῶν τῆς συνοικίας, ἐνταῦθα ἔχομεν ἐν μικρὸν τραπέζι μαῦρον διὰ τὸν καθρέπτην, ὁποῖα ἦσαν ἐν χρήσει εἰς τὰς ἀστικὰς οἰκίας κατὰ τὸν παρελθόντα αἰῶνα. Ἐκτὸς τοῦ μεγάλου καθρέπτου διάφοροι φωτογραφίαι καὶ εἰκονογραφημένα δελτάρια στολίζουν, ὡς εἶναι σύνηθες εἰς τὰ χωρία, τοὺς τοίχους. Ὁ μέγας καναπὲς καὶ ἀρκετὰ καθίσματα συμπληρῶνουν τὴν ἐπίπλωσιν τῆς *σάλας*. Εἰς τὸ ἐρμάριον τοῦ πρὸς Δ τοίχου (0,75×1,00), βάθους 0,26 μ., φυλάσσονται τὰ καλὰ ὑαλικά. Τὸ ὕψος τῶν δωματίων β γ δ εἶναι 2,45 μ., τὸ δὲ πᾶχος τῶν τοίχων τῆς οἰκίας 0,56-0,58 μ.

Τὸ κατώγι τῆς κυρίας οἰκίας ἀποτελεῖται ἐκ τῶν χώρων ε ζ η. Ἐκ τῆς αὐλῆς α εἰσερχόμεθα διὰ διφύλλου θύρας ἀψιδωτῆς εἰς τὸ ε, τὸ ὁποῖον εἶναι προωρισμένον γιὰ τὰ ζῶα. Τῆς θύρας τὸ μὲν ἐν φύλλον ἀσφαλίζεται ἐσωτερικῶς διὰ ξυλίνης ἀμπάρας, συνισταμένης ἐξ ἑνὸς ἀπλοῦ στρογγυλευμένου ξύλου, τὸ δὲ ἄλλο, τὸ ὁποῖον εἶναι διαρκῶς ἐν χρήσει, ἀνοίγει διὰ σιδηρᾶς.

Τσατμᾶς χωρίζει τὸ ε ἀπὸ τῶν χώρων ζ, η. Ἀπὸ τοῦ ε διὰ θυρίδος (0,60×1,75) εἰσερχόμεθα εἰς τὸ ζ διαμέρισμα, τὸ ὁποῖον κατὰ τοὺς παλαιότερους χρόνους, ὅτε ἡ οἰκογένεια εὐρίσκετο εἰς ἀνθηρὰν οικονομικὴν κατάστασιν, ἐχρησίμευεν ὡς ἀποθήκη τῶν σιτηρῶν. Διὰ τοῦτο δ' εἶναι ἐστρωμένον διὰ τούβλων, ἐνῶ οἱ λοιποὶ χῶροι, ὡς καὶ γενικῶς τὰ κατώγια, ἔχουν κάτω χῶμα. Φωτίζεται διὰ μικροῦ παραθύρου (0,50×0,50), ὁμοίως δὲ καὶ τὸ η. Θύρα ὕψους 2,30 μ. ἄγει εἰς τὸ η, τὸ *βαγεναριό*, ὀνομαζόμενον οὕτω ἀπὸ τὰ *βαγένια* (= βαρέλια τοῦ κρασιοῦ), τὰ ὁποῖα εὐρίσκονται ἐν αὐτῷ. Τὴν βορείαν πλευρὰν τοῦ η καταλαμβάνει ἡ *σκάρα* (βλ. ἀνωτ. σ. 71), τὴν δὲ νοτίαν ἡ *γωνιά*, ἡ ἄλλως *ἀμπάρι* λεγομένη.

Εἰς τὴν ὀροφὴν τοῦ κατωγείου καὶ ἀκριβῶς εἰς τὴν μέσην, ὅπου διὰ τσατμᾶ χωρίζονται οἱ χῶροι ε, ζ ἀπὸ τοῦ η, βλέπομεν τὸ *ταμπάνι* ἢ μᾶλλον τὰ



ταμπάνια, διότι τούτο ἀποτελοῦν δύο κορμοὶ ἐλάτης. Ἀριστερὰ τῆς θύρας τοῦ η πρὸς τὸ ε εἶναι ὁ στῦλος ἢ τὸ παράσταθο, ὡς λέγεται ἐδῶ ἐκ τοῦ σχήματος (βλ. τομὴν ἐν εἰκ. 16), ὅστις μετ' ἄλλων τινῶν βοηθητικῶν ὑποστηρίζει τὸ ταμπάνι. Αἱ ἐγκάρσιοι δοκοί, αἵτινες σταυρῶνονται μὲ τὸ ταμπάνι ὀνομάζονται πάτερα.

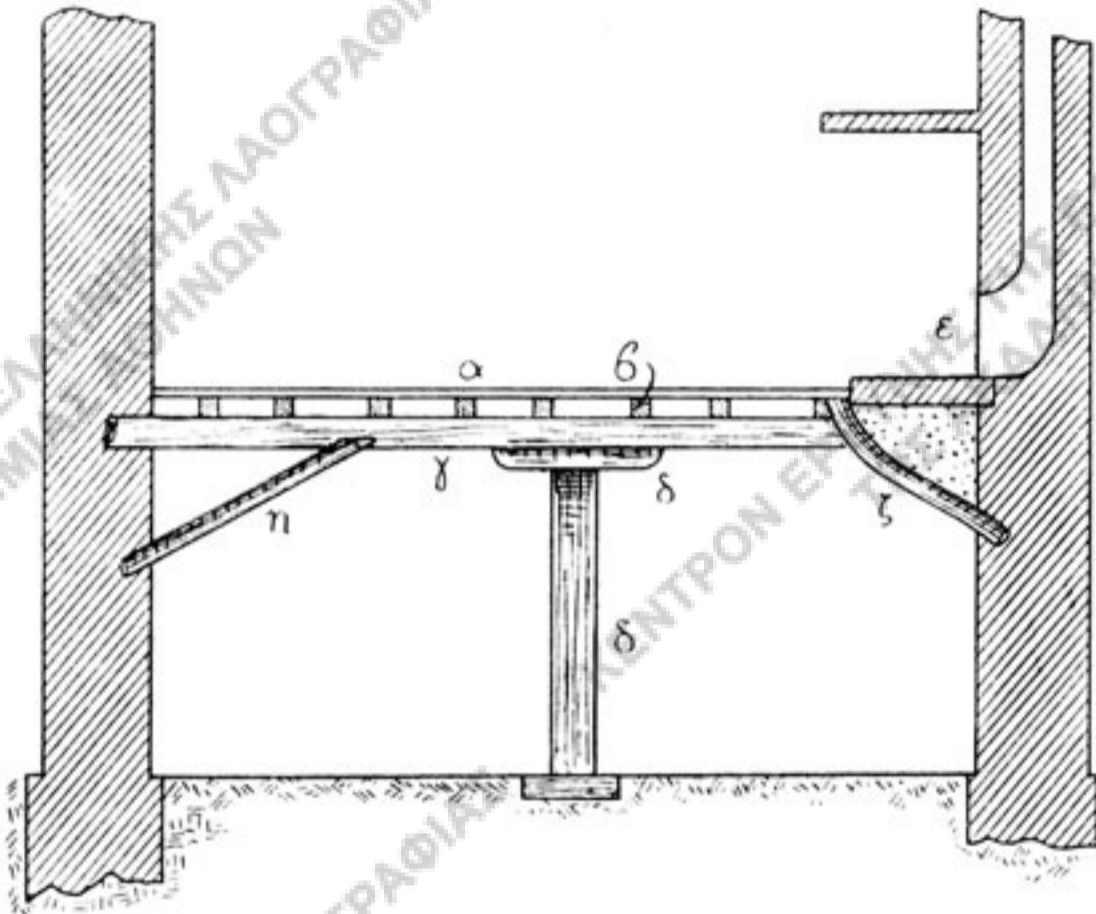

Εἰκ. 16.— Τομὴ δαπέδου ἀνωγείου - ὀροφῆς κατωγείου.

α δάπεδον,  
β πάτερα,  
γ ταμπάνι,  
δ ντάκος (στῦλος μὲ ντάκο),

ε παρασιτιά,  
ζ κρέμαση παρασιτιάς,  
η κρέμαση (διαγωνία δοκός).

Συμπληρώματα τούτων εἶναι οἱ κρέμασες, πάχους 0,13 μ. δηλ. αἱ διαγώνιοι δοκοί, αἵτινες ἐκτείνονται ἀπὸ τὸ ταμπάνι ἢ τὰ πάτερα πρὸς τὸν τοῖχον. Αὗται εἶναι συνηθέσταται εἰς κάθε μέρος τῆς στέγης, τὸ ὁποῖον ἐχρειάζετο ὑποστήριξιν. Γενικῶς δὲ ὅλα τὰ βοηθητικὰ ξύλα, τὰ ὁποῖα χρησιμοποιοῦνται ὡς ἀντερείσματα, ὀνομάζονται πεντέλια, ὡς ἐλέχθη καὶ ἀνωτέρω.

Ἐκ τῶν ἀνωτέρω ἐκτεθέντων καταφαίνεται, ὅτι ἡ κωμόπολις τῆς Ἀραχόβης παρουσιάζει νῦν προηγμένον πλέον τύπον οἰκήσεως. Τούτο δεικνύει ἡ πολυμερεστέρα σύστασις τῆς οἰκίας, ὁ ἰδιαίτερος χῶρος διὰ τὰ ζῶα καὶ τὰ χρειώδη τῆς οἰκίας, τὸ κανονικῶς ἐκτισμένον τζάκι, πρὸς τούτοις δὲ καὶ ἡ πρὸς διακόσμησιν προσπάθεια. Ἐκ τῆς συγκρίσεως δὲ ταύτης πρὸς τὰς μελετηθείσας οἰκίας τῆς βορειοτέρας Ἑλλάδος, ἐξάγεται ὅτι καὶ ἡ οἰκία Ἀραχόβης ἀνήκει εἰς τὸν αὐτὸν τύπον πλατυμετώπου οἰκίας μετὰ προστόου ὡς ἡ ἀγροτικὴ βορειοελληνική<sup>1</sup>, ἥτις ἀπὸ τῆς ἀπλῆς μονοθαλάμου ἀνεπτύχθη εἰς τὴν συνθετωτέραν τετράγωνον<sup>2</sup>.

23. 12. 39.

<sup>1</sup>) Περὶ ταύτης ἐπραγματεύθη ὁ κ. Γ. Μέγας ἀνωτ. σ. 1-49.

# ΖΗΤΗΜΑΤΑ ΕΛΛΗΝΙΚΗΣ ΛΑΟΓΡΑΦΙΑΣ

ΥΠΟ  
ΓΕΩΡΓΙΟΥ Α. ΜΕΓΑ

Ἐκείνη ἡμερὰ ἀπὸ τινος παρατηρεῖται καὶ παρ' ἡμῖν γενναία ὁρμὴ εἰς τὴν ἔρευναν τῆς Λαογραφίας τῶν διαφόρων ἑλληνικῶν χωρῶν. Τοῦτο μαρτυρεῖ τὸ πλῆθος τῶν κατὰ τόπους ἐκδιδόμενων περιοδικῶν, τὰ ὅποια ὡς ἓνα τῶν κυρίων σκοπῶν τῆς ιδρύσεώς των ἔταξαν τὴν λαογραφικὴν ἐξερεύνησιν τοῦ τόπου των. Τὸ αὐτὸ δεικνύει καὶ ἡ ἀθρόα συμμετοχὴ συλλογῶν εἰς τοὺς λαογραφικοὺς διαγωνισμοὺς, τοὺς προκηρυσσομένους κατ' ἔτος ὑπὸ τῆς Ἀκαδημίας Ἀθηνῶν, διὰ τῶν ὁποίων τὸ Ἀρχεῖόν μας ἐπλουτίσθη ἤδη μὲ ἀξιολόγους τινὰς συλλογὰς. Ἄλλ' εἶναι ἀνάγκη νὰ σημειωθῇ, ὅτι τὴν προσοχὴν τῶν συλλογῶν εἴλκυσαν ἀνέκαθεν ὠρισμένα μόνον εἶδη τῆς δημώδους φιλολογίας, ἰδίᾳ τὰ τραγούδια, αἱ παροιμίαι καὶ αἱ παραδόσεις· τοῦναντίον αἱ λοιπαὶ ἐκδηλώσεις τοῦ ψυχικοῦ καὶ κοινωνικοῦ βίου τοῦ λαοῦ δὲν ἠρευνήθησαν μέχρι τοῦδε ἐπαρκῶς. Αἰτία τούτου εἶναι, ὅτι οἱ πλεῖστοι τῶν συλλογῶν, καὶ ὅταν τύχη νὰ γνωρίζουν τὰς ὁδοὺς τῆς λαογραφικῆς ἐρεῦνης, ἔχουν ὅμως ἑλλιπῆ γνῶσιν τῆς εὐρύτητος τοῦ λαογραφικοῦ ἔργου καὶ ἐκ τούτου περιορίζονται εἰς ἐξωτερικὴν καὶ ἐπιπολαίαν παρατήρησιν τῶν φαινομένων τοῦ βίου τοῦ λαοῦ.

Πρὸς καθοδήγησιν τῶν ἐπιθυμούντων νὰ συμβάλουν εἰς τὸ ἔργον τῆς πλήρους καὶ ἀκριβοῦς λαογραφικῆς ἐξερευνήσεως τῆς χώρας ἐκρίθη σκόπιμον νὰ συνταχθοῦν ἐρωτηματολόγια, ἀναφερόμενα εἰς τὰς κατὰ παράδοσιν πράξεις καὶ ἐνεργείας τοῦ λαοῦ καὶ παρέχοντα σαφεῖς ὅπως οὖν ὑποδείξεις τῶν θεμάτων, περὶ τὰ ὅποια στρέφεται ἡ λαογραφικὴ ἔρευνα. Ἐπειδὴ δ' ἡ σύνταξις τῶν ἐρωτηματολογίων τούτων γίνεται ἐκ παραλλήλου πρὸς τὴν ἐπιστημονικὴν κατάταξιν τῆς ἀποθησαυρισθείσης ἐν τῷ Λαογραφικῷ Ἀρχεῖῳ ὕλης, διὰ τοῦτο ἡ ἔκδοσις αὐτῶν ἀκολουθεῖ τὰς ἀνάγκας τῆς κατατάξεως ταύτης καὶ οὐχὶ κατὰ πάντα τὴν ἐκ τῆς ἀλληλουχίας τῶν λαογραφικῶν φαινομένων ὑποδεικνυομένην σειρὰν<sup>1</sup>.

<sup>1</sup>) Τὰ ἐρωτηματολόγια ταῦτα ἐκδίδονται καὶ εἰς ἰδιαίτερα τεύχη. Τὰ δύο πρῶτα κεφάλαια ἐδημοσιεύθησαν ἤδη κατὰ μέγα μέρος ἐν τῇ Ἐπετηρίδι Ἑταιρ. Κρητικῶν σπουδῶν 1 (1938) 467 κέ.

Οἱ μέλλοντες νὰ χρησιμοποιήσουν τὰ ἐρωτηματολόγια πρέπει νὰ ἔχουν ὑπ' ὄψιν, ὅτι ταῦτα δὲν ἐξαντλοῦν τὰ ἐξεταστέα ζητήματα καὶ ὅτι ὁ ἐρευνῶν ἐπὶ τόπου τὰς συνηθείας τοῦ λαοῦ θὰ ἔχη ἴσως πολλὰ ἀκόμη νὰ παρατηρήσῃ καὶ σημειώσῃ· ἀντιθέτως δι' ἄρκετὰ ἐκ τῶν ζητημάτων, τῶν διαλαμβανομένων εἰς τὰ ἐρωτηματολόγια ἡμῶν, ἐνδέχεται νὰ μὴ δύναται νὰ δοθῇ ἐνιαχοῦ ἀπάντησις. Ἄλλ' ὅταν ἔχη τις νὰ διαπιστώσῃ τὴν ὑπαρξίν ἐθίμου τινός, δὲν πρέπει ν' ἀρκῆται εἰς ξηρὰν ἀπάντησιν εἰς τὸ τιθέμενον ἐρώτημα, «ναὶ» ἢ «ὄχι», ἀλλὰ νὰ παρέχῃ σαφῆ καὶ ἀκριβῆ περιγραφὴν τῶν τελουμένων. Πρὸς τοῦτο ἀπαιτεῖται ὀξεῖα καὶ ἀσφαλῆς παρατήρησις, ἐκθεσις σαφῆς καὶ λεπτομεροῦς· πολλάκις δ' ἡ φωτογραφία εἶναι σαφεστέρα καὶ διδακτικώτερα καὶ τῆς ἀρίστης περιγραφῆς.

Δὲν πρέπει δὲ νὰ διστάζῃ κανεὶς ν' ἀσχοληθῇ μὲ θέμα τι λαογραφικὸν καὶ νὰ καταγράψῃ τὴν σχετικὴν ὕλην, καὶ ἂν ἀκόμη τὰ κατ' αὐτὸ εἶναι ἄλλοθεν γνωστὰ ἢ δημοσιευμένα. Ὅταν ἐργάζεται τις εὐσυνειδήτως, ὅταν παραλαμβάνῃ ἀμέσως παρὰ τοῦ λαοῦ, ἃς εἶναι βέβαιος, ὅτι πάντοτε συνεισφέρει κάτι νέον καὶ ἄξιον λόγου· πρῶτον, διότι τὰ γλωσσικὰ μνημεῖα καὶ αἱ συνήθειαι τοῦ λαοῦ παρουσιάζουν πάντοτε παραλλαγὰς καὶ δεύτερον, διότι τὴν λαογραφικὴν ἐρευναν ἐνδιαφέρει τὰ μέγιστα καὶ ἡ γεωγραφικὴ ἐξάπλωσις ἐνὸς φαινομένου.

#### ΚΕΦΑΛΑΙΟΝ ΠΡΩΤΟΝ

#### ΖΗΤΗΜΑΤΑ ΑΦΟΡΩΝΤΑ ΤΗΝ ΚΟΙΝΩΝΙΚΗΝ ΟΡΓΑΝΩΣΙΝ

##### Α'. Γενικά.

α) Πῶς ἦτο ἄλλοτε ὠργανωμένη ἡ Κοινότης; Ὁργάνωσις τῆς ἀσφαλείας καὶ τῆς ἀμύνης τοῦ συνοικισμοῦ διὰ τὸν φόβον ἐπιδρομῆς ληστῶν, πειρατῶν ἢ ἀτάκτων ὀρδῶν (γενιτσάρων, ντελημπάσηδων, Ἀλβανῶν κλπ.).

1. — Συγκρότησις τοῦ συνοικισμοῦ: συστήματα κατοικιῶν· κάστρο, πόρτες, πολεμίστρες, θεομίστρες· πύργοι (κούλιες), μπούρτζια, καταφύγια, κρύπται κλπ.

2. — Μέσα καὶ τρόποι ἀμύνης τοῦ συνοικισμοῦ ἢ τῶν ἐργαζομένων εἰς τοὺς ἀγρούς καὶ τὰς ἀμπέλους: βίγλες, βάρδιες, φυλαχτάδες· μπαϊράκια, φωτιές κλπ.

3. — Ἀρχηγία εἰς τὸν ἀγῶνα τῆς ἀμύνης κλπ.

β) Ὁργάνωσις τῆς Κοινότητος ἐν περιπτώσει ἐπιδημίας (χολέρας, πανούκλας, γρίπης, εὐλογίας) ἢ σιτοδείας. Τρόποι ἐπισιτισμοῦ, ἀπομόνωσις ἀσθενῶν, ταφὴ τῶν νεκρῶν κτλ.

γ) Συνέλευσις τοῦ κοινοῦ ἢ τῶν προεστῶν τῆς περιφερείας. (Μάζωξη ἢ λόντζα). Τόπος καὶ χρόνος συνελεύσεως (μεσοχώρι, λιβάδι ἢ ὠρι-

σμένη ἐκκλησία). Δικαίωμα συμμετοχῆς. — Αἰτίαι συγκλήσεως καὶ θέματα συζητήσεως. — Ἀποφάσεις. Διατάξεις ἐξ ἀποφάσεως τῆς συνελεύσεως· π. χ. τὰ εἰσαγόμενα ἐμπορεύματα ν' ἀφήνονται ἐπὶ τρεῖς ἡμέρας εἰς τὴν ἐλευθέραν ἀγοράν, κατόπιν δ' ἐπιτρέπεται ἡ χονδρική πώλησις εἰς ἐμπόρους (πατέντα Σύρου, Λήμνου κλπ.). Ἔγγραφα σχετικά.

**Β'. — Ἔθιμα σχετικά μὲ τὴν διοίκησιν τῆς Κοινότητος καὶ τὴν διαχείρισιν τῆς κοινοτικῆς περιουσίας (Δημόσιον Δίκαιον).**

α) Κοινοτικοὶ ἄρχοντες καὶ κοινοτικὰ συμβούλια (ἄλλοτε καὶ τώρα).

1. — Ὄνόματα αὐτῶν, ὡς *Γέροντες, Πρωτόγεροι, Προεστοί, Ἐμπροῖστοί, Ἐπιτροποὶ, Σύντυχοι, Κοιζαμπάσηδες* κλπ. *Γεροντεῖό, Λωδεκάδα, Κλήρα* κλπ.

2. — Ἐκλογή ἀρχόντων. Τὸ δικαίωμα τοῦ ἐκλεξίμου καὶ τοῦ ἐκλογέως. (Εἰς τὰ Καρδάμυλα τῆς Χίου π. χ. τὸ δικαίωμα τοῦτο εἶχον μόνον οἱ λεγόμενοι *πάροικοι*, δηλ. οἱ πληρώνοντες κτηματικὸν φόρον, ὄχι καὶ οἱ ναυτικοί, ἐν δὲ τῇ πρωτεύουσῃ τῆς νήσου οἱ δημογέροντες ὑπεδεικνύοντο μόνον ἀπὸ ὠρισμένα γένη, τὰ ὅποια ἐκαλοῦντο τῶν *Μισέδων*, δηλ. κυρίων). Τόπος καὶ χρόνος τῆς ἐκλογῆς. Κόμματα. Ἀναγγελία τοῦ ἀποτελέσματος ὑπὸ τοῦ κήρυκος. *Μπουγιουρδία* σχετικά μὲ τὴν ἐκλογὴν Ἐπιτρόπων. Ἔγγραφα διορισμοῦ, *πατέντες* κλπ. Χρόνος θητείας, περιπτώσεις παραιτήσεως ἢ καθαιρέσεως Ἐπιτρόπου ἢ ἄλλου ἀρχοντος.

3. — Ἐγκατάστασις τῶν νέων ἀρχόντων. Πότε καὶ κατὰ ποῖον τρόπον ἐγίνετο αὕτη; Ἀπονομὴ τιμητικοῦ μανδύου εἰς τὸν Κοιζάμπαση ὑπὸ τοῦ Ἀγᾶ (*μπιρίσι, καφτάνι*). — Κατάργησις παλαιωτέρων διατάξεων καὶ διακήρυξις ἐτέρων ὑπὸ τῶν νεωστὶ ἐκλεγέντων ἀρχόντων.

4. — Ἔργα καὶ ἐξουσία δημογερόντων :

- 1) ἡ κατανομὴ τῶν φόρων μεταξὺ τῶν πολιτῶν καὶ ἡ εἴσπραξις αὐτῶν,
- 2) ἡ ἐνοικίασις τῶν βουνῶν καὶ τῶν λιβαδίων τῆς Κοινότητος,
- 3) ἡ φύλαξις τοῦ τόπου ἀπὸ καταπατήσεως ξένων,
- 4) ἡ ἐκδίκασις τῶν ἀναφυομένων διαφορῶν κληρονομικοῦ δικαίου κλπ., (ἢ Ἐσωτέρα), ὁ κολασμὸς τῶν ἀτακτούντων (τὸ *ζάφι* στοὺς *ἄτακτους*) κτλ.,
- 5) ἡ ἐκτίμησις τῶν ἀγροζημιῶν καὶ ὁ καθορισμὸς προστίμων,
- 6) τ' ἀγορανομικὰ ἔργα (ἐπίβλεψις τῆς ἀκριβείας τῶν σταθμῶν, καθορισμὸς τῆς τιμῆς τοῦ κρέατος κλπ.),
- 7) ὁ καθορισμὸς τῆς ἐνάρξεως τῶν γεωργικῶν ἐργασιῶν (σπορᾶς, θερισμοῦ, τρυγητοῦ κλπ.),
- 8) ὁ διορισμὸς τῶν κατωτέρων ἀρχῶν, τῶν ἐπιτρόπων τῶν ἐκκλησιῶν, τῶν ἐφόρων τῶν σχολείων κτλ.

5. — Αἱ ἀπολαβαὶ τῶν δημογερόντων, αἱ νόμιμοι (τὸ γεροντιάτικο) καὶ τὰ λεγόμενα *τυχερά* (προβλ. *χαραιοφάδες*). Ὁ Ἐπίτροπος Σύρου λ. χ. ἐλάμβανεν ἑτησίως 60 γρόσια, ἀλλ' εἶχε καὶ ἐκτάκτους προσόδους (*ἰντζέριτα*).

6. — Ἔργα καὶ ἐξουσία ἄλλων εἰδικῶν ἀρχῶν, π. χ. τῆς ἐκκλησιαστικῆς Ἐπιτροπῆς, τῆς σχολικῆς Ἐφορείας κλπ.

7. — Λογοδοσία ἀρχόντων, παράδοσις λογαριασμῶν ἐνώπιον τῆς συνελεύσεως τοῦ λαοῦ.

β ) Ὑπάλληλοι καὶ ὑπηρέται τοῦ κοινοῦ.

1. — Ὁ νοτάριος ἢ καντζιλλιέρης, συμβολαιογράφος «βαλμένος ἀπὸ τὸ Κοινόν», οἱ λογαριαστιάδες, διὰ νὰ καταστρώνουν τὰ «τεφτέρια», ὁ ἐπιστάτης τοῦ γυαλοῦ (ἐν Σύρω) διὰ τὸν ἔλεγχον τῶν εἰσαγομένων ἐμπορευμάτων καὶ τὴν ἐπιβολὴν τῆς καθάρσεως (*καραντίνα*), ὁ ἐπιστάτης τοῦ χωριοῦ ἦτοι «ἀπάνω εἰς τὲς ζημιές» κτλ.

2. — *Κήρυκας*, *διαλαλητής* ἢ *διαναλητής*, *κεχαγιᾶς*, *ντελάλης*. *Κράχτης*, *σημαντηράδες* κλ. Τρόποι διαλαλήσεως, τυπικαὶ ἀρχαὶ καὶ κατακλεῖδες (π. χ. *Προσταγὴ ἀπὸ τὶς γέροντες κι ἀπὲ τὶς ἀντζάδες*... Ἄκουῖτεν, παροῖκοι ; Χίος).

3. — *Φύλακες*, *νυχτοφύλακες*, *πασβάντες*, *βιγλιάρηδες* (ἐν Σύμη), *πορτάρισσα* (ἐν Χίω), *φυλαχτιάδες* (ἐν Θεσσαλίᾳ).

4. — *Δραγάτες*, *βαργιᾶνοι* (Ἰκαρία), *γλεπιοὶ* (Σύμη), *κρυσεντάρηδες* (Κυδωνία). Σήματα πρὸς δήλωσιν τῆς περιφερείας, τὴν ὁποίαν ἕκαστος ἐπιτηρεῖ κλπ.

5. — Ἄγελαδάρης, βουδοβοσκὸς (Ἰκαρία), *κατσικάρης* κλπ.

6. — *Νεροκράτης*, *νεροφόρος*, ὁ κανονίζων τὴν διανομὴν τοῦ νεροῦ.

γ ) Φόροι κοινοτικοὶ καὶ τρόπος εἰσπράξεως αὐτῶν. Εἶδη φόρων: τὸ βοϊδιάτικο, τὸ τουλουμιάτικο, τὸ τοπιάτικο, τὰ ντασερικὰ κτλ. *Μάννα*, τὸ μητροῦν τῶν φορολογουμένων. Εἰσπράκτορες φόρων. Ἐγγραφα σχετικὰ μὲ τὴν κατανομὴν καὶ εἰσπραξίν τῶν φόρων ἐπὶ Τουρκοκρατίας.

δ ) Εἰσφοραὶ δι' εἰδικοὺς σκοπούς:

1) διὰ τὴν ἐκκλησίαν ἢ διὰ τὰ μοναστήρια καὶ τοὺς πτωχοὺς (*πανταχοῦσα*),

2) διὰ τὸν ἱερέα (τὰ παπαδικά, τὸ δημοδιὸ (Λῆμνος), ἢ λειτουργιὰ κτλ.),

3) διὰ τὸν ἀρχιερέα (τὸ στεφανιάτικο, τὰ φιλότιμα, τὰ μπατίκια τῶν παπάδων),

4) διὰ τὸν διδάσκαλον τοῦ χωρίου, (τὸ δευτεριάτικο ἢ σαββατιάτικο),

5) διὰ τὸν ἀγροφύλακα, τὸν ἀγελαδάρην κτλ.,

6) διὰ τὸν σιδηρουργὸν (*γύφτον*),

7) διὰ κοινοτικὰ ἔργα κτλ.

Τρόπος καταβολῆς τῆς εἰσφορᾶς: εἰς εἶδος ἢ εἰς χρήματα, κατὰ περιτροπὴν ὑφ' ἑκάστου τῶν μελῶν τῆς Κοινότητος κτλ.

ε) Νομὴ κοινοτικῶν κτημάτων. Ἐλευθερία νομῆς.

1. — Πῶς γίνεται ἡ διανομὴ τῶν κοινοτικῶν ἀγρῶν καὶ λιβαδίων μεταξὺ τῶν κατοίκων τοῦ χωρίου; Διὰ κλήρου ἢ κατὰ τὸ δικαίωμα τῆς προτεραιότητος; (Εἰς τὴν Παρπαριὰ τῆς Χίου π.χ. ὅ,τι ἐπρόφθανε καθεὶς ν' αὐλακιάσῃ καὶ νὰ σταυρώσῃ μὲ τὰ βόδια του, αὐτὸ ἐδικαιοῦτο νὰ τὸ σπείρῃ). Ἐγινέ ποτε νέα διανομὴ κοινοτικῆς ἢ δημοσίας γῆς εἰς τὸν τόπον σας καὶ κατὰ ποῖον τρόπον;

2. — Ὁ καταλαμβάνων κοινοτικὴν γῆν ἀποκτᾷ δικαίωμα πολυχρονίου κατοχῆς; Καταβάλλει ἐνοίκιον δι' αὐτήν; (Εἰς τὰ Κριτσὰ λ.χ. Κρήτης, ἂν ἀφήσῃ κανεὶς ἐπὶ τριετίαν ἀκαλλιέργητον τὸ χωράφι ποὺ κατέλαβε, χάνει τὸ δικαίωμα τῆς κυριότητος· τὰ δένδρα ὅμως, ποὺ ἐφύτευσεν εἰς αὐτό, μένουσιν εἰς τὴν κατοχὴν του).

3. — Πῶς κανονίζεται ἡ ἐλευθέρα βόσκησις τῶν ζώων (βοδιῶν, προβάτων κλπ.) εἰς τὰ θερισμένα χωράφια ἢ εἰς τὰ τρυγημένα ἀμπέλια τοῦ χωρίου; (ἀπολυσία ἐν Αἰτωλίᾳ, ἀξαπολυσόνας ἐν Ἰκαρίᾳ, ξαπολ'τῆς ἐν Λήμνῳ, στημὸς ἐν Λακωνίᾳ). Δικαιοῦται ὁ ἰδιοκτῆτης νὰ περιφράξῃ τὸ χωράφι του καὶ νὰ ἐμποδίσῃ τὴν βόσκησιν τῶν κτηνῶν τῶν κατοίκων; Ἄλλα ἔθιμα περὶ βόσκῆς.

4. — Διαχείρισις τῆς ἐκκλησιαστικῆς περιουσίας (βακουφικὰ κλπ.)

ς) Λέξεις καὶ φράσεις σχετικαὶ μὲ τὴν ὀργάνωσιν τῆς Κοινότητος· π.χ. *ψυχουμέτρο* = ἡ ἀπογραφὴ (ἐν Αἰτωλίᾳ)· *συνέλεψη* ἢ *μάζωξη* ἢ *λόντζα* = ἡ γενικὴ συνέλευσις· *γεροντομάζωξη* = ἡ συνεδρία τῶν Γερόντων· ἡ *μάννα* = τὸ κτηματολόγιον· τὸ *πουγγὶ τῆς χώρας*, τὸ *Ρεγίστρο*, τὰ *ιντζέρτα*, ἡ *καταβολή*, ὁ *Κωροσπότζης*, εἰσπράκτωρ διοριζόμενος ὑπὸ τῆς Κοινότητος ἐν Πόντῳ κτλ.

### Γ'. Ἐθιμα ἐμφαίνοντα προτέραν κατὰ γένη ἢ πατριὰς διαίρεσιν τοῦ χωρίου.

α) Ἐκλογὴ δημογερόντων ἐξ ὠρισμένων μόνον γενῶν· π.χ. εἰς τὰ Καρδάμυλα τῆς Χίου ἐξελέγοντο κατ' ἔτος τέσσαρες Γέροντες, εἰς ἕξ ἐκάστου γένους τῶν Πονηράδων, τῶν Ἀσπιώτηδων, τῶν Κυμινάδων, τῶν Νικολούδων. Σχηματισμὸς συμβουλίου ἀπὸ τὰ μέλη ὠρισμένων γενῶν· π.χ. ἐν Πάργᾳ οἱ φάρες ἦσαν 17, ἀπὸ τὰ μέλη δ' αὐτῶν ἐσχηματίζετο συμβούλιον.

β) Κοινὸς ἅγιος, ἰδιαιτέρα ἐκκλησία· π.χ. εἰς τὴν Χιμάραν κάθε πατριὰ εἶχε τὴν ἐκκλησίαν της καὶ τὸν ἱερέα της. — Ἐκκλησίαι οἰκογενειακαί.

γ) Κοινὰ γεύματα τῶν κατοίκων τοῦ χωρίου εἰς πανηγύρεις εἰς τὸν περίβολον τοῦ ναοῦ ἢ ὑπὸ μεγάλα δένδρα· εἶναι ἡ θέσις ὠρισμένη καὶ ἀμετάβλητος δι' ἐκάστην οἰκογένειαν κατ' αὐτά; Ὑπάρχει σχέσις συγγενικὴ μεταξὺ τῶν οἰκογενειῶν, ποὺ κάθηνται πλησίον ἀλλήλων; Ἐγείρονται κατὰ τὰ γεύματα ταῦτα

προπόσεις καὶ ὑπὸ τίνων καὶ κατὰ ποίαν σειρὰν; Μήπως κατὰ τὴν τάξιν τοῦ γένους ἢ τῆς ἡλικίας;

δ) Μάχαιρα οἰκογενειακὴ, διὰ τῆς ὁποίας σφάζονται οἱ χοῖροι κατὰ σειρὰν εἰς ὅλα τὰ σπίτια τῆς οἰκογενείας (ἐν Πλάτῳ Μάνης). Ἐστίασις τῶν μελῶν τῆς οἰκογενείας κατὰ τὰ χοιροσφαζίματα.

ε) Κοινὸν τάφοι διὰ τὰ μέλη ἑνὸς καὶ τοῦ αὐτοῦ γένους.

#### Δ'. Διάκρισις κοινωνικῶν τάξεων.

α) Ὄνόματα:

Νικλιῶνοι καὶ φαμέγιοι, μεγαλογενῆτες καὶ ἀχαμνόμεροι ἐν Μάνῃ· Ἀφεντάδες καὶ πουχειριοί, κυράδες καὶ πουχειριῆς ἐν Μελενίκῳ· Φερεφέοι καὶ τὸ τσόλι ἢ παρταλοζούπουνο ἐν Σωζοπόλει· Πάροικοι καὶ κουτζουφλά ἐν Χίῳ· Ἀρχόντοι, παρακατινοί, χωριάτες ἐν Θήρᾳ· Καλόσειροι καὶ κακόσειροι εἰς τὰ Σφακιά· Μεσαρία, ἡ μεσαία τάξις ἐν Λέσβῳ· Σαρτουριά, ὁ ὄχλος, ἡ φτώχεια ἐν Δημητσάνῃ κτλ. — Προσωπικαὶ τιμητικαί: Μισέ, κύρο, κυράτζα, κοκκῶνα κτλ.

β) Γνωρίσματα διακριτικὰ τῆς τάξεως· π.χ. ἡ κολαίνα, ὕφασμα χρυσοῦφαντον τῶν δώδεκα Κανακαρῶν τῆς Κάσου κατὰ παλαιότερους χρόνους, τὸ ταρακλί τῶν Ἀθηναίων ἀρχοντισσῶν κτλ. — Προνομιούχος θέσις ἐν τῇ ἐκκλησίᾳ κ.ἀ.

γ) Ποῦ ἔνεκα τῆς διακρίσεως ταύτης δὲν ὑπῆρχεν ἐπιγαμία μεταξὺ τῆς ἀνωτέρας καὶ τῆς κατωτέρας τάξεως;

#### Ε'. — Κοινωνικαὶ σχέσεις καὶ κοινωνικὴ ἐθιμοτυπία.

α) Συμμετοχὴ ξένων εἰς οἰκογενειακὰς ἐορτάς.

1. — Ἐπισκέψεις. Κοινωνικὴ ἐθιμοτυπία: ὑποδοχὴ, χαιρετισμοὶ καὶ εὐχαί, φιλήματα· προπομπὴ (ξεπροβόδισμα), εὐχαί κατ' αὐτήν· προσφοραὶ (κεράσματα, φιλέματα).

2. — Συμπόσια εἰς διαφόρους ἐορτάς, κατὰ τὰ χοιροσφάγια καὶ εἰς ἄλλας περιστάσεις: φιλεία, ξεφάντωμα, ξεφαντωσιὰ κτλ.

β) Δῶρα: ἀποδοσίμι, σκουτελικό, ξετελιάτκο (ἐν Λήμνῳ), πέτσα ἢ δίσκος κτλ. τὸ μαγείρευμα ποῦ στέλλεται ὡς δῶρον εἰς συγγενεῖς, γείτονας καὶ φίλους.

γ) Ἐσπερίδες: ἀπουσπερίδα, ποσπέρι, νυχτέρι, παρακάθι, βεγγέρα, καλεστική, παρακαμούδα κτλ. Τραγούδια, χοροὶ καὶ παιγνίδια κατ' αὐτάς.

δ) Ὁ ἐκ τῆς συμμετοχῆς τραπέζης δεσμός· προβλ. ἐφάγαμε ψωμί καὶ ἀλάτι μαζί, ψωμόφιλος, ψωμοπάτης κτλ. Οἱ ληστὰὶ δὲν κακοποιοῦν ἀνθρώπους τοῦ σπιτιοῦ, ὅπου ἔφαγαν ψωμί, οὔτε παίρνουν ψωμί ἀπὸ τὸ σπίτι ποῦ ἐπάτησαν.

ε) Ὁ σεβασμὸς πρὸς τοὺς γέροντας καὶ τοὺς κατέχοντας ἀνωτέραν κοινωνικὴν θέσιν. Προσφωνήσεις αὐτῶν, τιμητικαὶ διακρίσεις.

ς) Διακοπὴ τῶν κοινωνικῶν σχέσεων κατόπιν κοινῆς συμφωνίας διὰ κοινὴν βλάβην, διὰ κακοὺς τρόπους κτλ.

### Γ'. Ἀλληλοβοήθεια καὶ συνεργασία.

α) Εἰς ὑποθέσεις ἰδιωτικὰς:

1. — Βοήθεια εἰς τὴν καλλιέργειαν ἀγροῦ ἢ ἀμπέλου, εἰς τὸν θερισμὸν ἢ τὸν τρυγητόν, εἰς τὴν συλλογὴν ἐλαιῶν, εἰς τὴν μεταφορὰν ξύλων ἢ δοκῶν, μυλοπετρῶν κλπ., εἰς τὸ ξάσιμο καὶ τὸ γνέσιμο τῶν μαλλιῶν, εἰς τὸ σπάσιμο ἀμυγδάλων κλπ. προπάντων εἰς ἡμέρας ἐορτῶν (*μικρόσκολες, ἀλαφρόσκολες*). Πῶς βοηθεῖται ὁ πτωχὸς ποὺ θέλει νὰ συστήσῃ ποιμνιον; — Τρόποι προσκλήσεως. Ὑποχρέωσις τοῦ προσκαλοῦντος νὰ φιλεύσῃ τοὺς βοηθοὺς του. — Ὄνομασῖαι: *Παρακαλιὰ* (Αἰτωλ.), *κάλεσμα* (Σκῦρος), *κρασοφιλεῖα* ἢ *ξέλαση* (Πελοπόν.), *ἀγγαρεῖα* ἢ *ἀγγαρικοί*, *ξάστρουσες*, *σπάστρουσες* (Ἄν. Κρήτη), *ληνοβόηθο* (Ἀράχοβα), *παρασπόρι* (Λακωνία), *μεντζι* (Θράκη), *γιαρντιμ* (Λῆμος) κτλ.

2. — Βοήθεια εἰς τὸ κτίσιμο σπιτιοῦ: μεταφορὰ ξύλων, λίθων, πλακῶν κλπ.

3. — Ἀλληλοβοήθεια, ὅταν δύο οἰκογένειαι συμφωνοῦν νὰ ἐργάζωνται ἀπὸ κοινοῦ ἐναλλάξ εἰς τὰ κτήματά των, δηλ. τὴν μίαν ἡμέραν ἢ ἐβδομάδα εἰς τὰ κτήματα τῆς μιᾶς καὶ τὴν ἄλλην εἰς τὰ τῆς ἄλλης (*ἀντιβόθεια* ἐν Εὐβοίᾳ, *δανεικαριές* ἐν Κορώνῃ, *ἀργάτες δανεικοὺς* ἐν Ἄν. Κρήτη, *δαν'καριὰ* ἐν Λέσβῳ, *κούα* ἐν Κύπρῳ). Βόσκησις τῶν ζῴων μὲ τὴν σειρὰν (*βοσκειό*).

4. Ἀλληλοβοήθεια κατὰ τὰ χοιροσφάγια διὰ τὴν παρασκευὴν παστῶν κλπ. Συνήθειαι κατ' αὐτά.

β) Εἰς ἐκτέλεσιν κοινοτικοῦ ἔργου:

1. — Ἀγγαρεῖα διὰ τὴν κτίσιν ἐκκλησίας, σχολείου, γεφύρας ἢ διὰ τὴν κατασκευὴν δρόμου, ὑδραγωγείου κλπ.

2. — Ἀγγαρεῖα διὰ τὴν καλλιέργειαν κοινῶν κοινοτικῶν κτημάτων· π. χ. τὸ χωράφι τῆς ἐκκλησίας εἰς τὴν Ἀμανὴν τῆς Χίου ὀργώνουν 60 — 70 ζευγάρια μαζί· ἢ ἡμέρα ὠρίζετο ἄλλοτε ὑπὸ τῶν δημογερόντων.

3. — *Παγάνα* ἢ *παγανιά*. Κοινὴ ἔξοδος τῶν χωρικῶν εἰς καταδίωξιν λύκου, ληστοῦ, φυγοδίκου ἢ εἰς ἀναζήτησιν ἀπολεσθέντος ἢ κλαπέντος ζῴου. — Τιμαὶ καὶ ἀμοιβαὶ ἀνδραγαθήσαντος (π. χ. διὰ φόνον ἄρκτου· περιφορὰ τοῦ δέριματος ὑπὸ τοῦ φονεύσαντος αὐτὴν καὶ φιλοδωρήματα τῶν χωρικῶν).

4. — *Βάρδιες* διὰ τὴν φύλαξιν τοῦ χωρίου εἰς περιπτώσεις κινδύνου κλπ.



## Ζ'. Φιλοξενία.

α) Τὸ ἔθιμον τῆς φιλοξενίας.

1. — Ποῖος θεωρεῖ ὑποχρέωσίν του νὰ φιλοξενήσῃ τὸν ξένον; ὁ πρῶτος συναντήσας ἢ ὁ εὐπορότερος τῶν κατοίκων; Εἰς χωρία τινὰ τῆς Κύπρου ὁ ξένος φιλοξενεῖται ἐκ περιτροπῆς μίαν ἡμέραν ὑφ' ἐκάστου, οἱ δὲ λοιποὶ κάτοικοι ἀποστέλλουν εἰς τὴν οἰκίαν τοῦ φιλοξενουῦντος κρασιά, φαγητὰ κλπ. Ὁ ξένος ὀφείλει νὰ ἐπισκεφθῇ ὅλας, εἰ δυνατόν, τὰς οἰκίας τοῦ χωρίου. Ὁμοίως ἐν Χίῳ. Δῶρα κατὰ τὴν ἀναχώρησιν αὐτοῦ.

2. — Ὑπάρχει ἡ συνήθεια νὰ ζυμώνουν καὶ «κουλλουρούλα τοῦ Χριστοῦ» (Ἀράχοβα) ἢ νὰ βγάξῃ ὁ οἰκοδεσπότης ἀπὸ τὸ φαγητὸν τῆς οἰκογενείας μερίδα διὰ τὸν ξένον, πὺ ἐνδέχεται νὰ περάσῃ; (πάρτε τοῦ Χριστοῦ ἐν Ἰκαρίᾳ). Πῶς διατίθεται ἡ μερίς αὕτη; Μοιράζεται τὴν ἐπομένην εἰς τοὺς πτωχοὺς; — Πρόσκλησις εἰς τὴν τράπεζαν τοῦ τυχόντος διαβάτου (Μονοκάμπι Ἰκαρίας).

3. — Ξενῶνες, ἰδιαίτερα δωμάτια διὰ τοὺς διαβατικούς ξένους (ἀμιλικὸ ἐν Ἡπειρῷ).

4. — Δοξασίαι περὶ φιλοξενίας· π. χ. ὁ προσφέρων ποτήριον ὕδατος εἰς ξένον δροσίζει τοὺς συγγενεῖς του εἰς τὸν Κάτω Κόσμον.

β) Ξενηλασία. Ἐλήφθη τυχὸν ἀπόφασις νὰ μὴ γίνωνται δεκτοὶ εἰς τὸ χωρίον οἱ ξένοι; Ἐκ τίνος αἰτίας;

## Η'. Ὁ βίος ἐν τῇ ξενιτείᾳ.

α) Ἔθιμα κατὰ τὴν ἀποδημίαν.

Τὰ *ξεκινήματα* (κανίσκι ἢ ζύμωμα τῶν συγγενῶν καὶ φίλων), τὸ *ξεπροβόδισμα*. Εἰς τὴν Ἡπειρον οἱ συγγενεῖς παίρνουν κλαδιὰ κρانيᾶς ἢ κέδρου ἀπὸ τὸ μέρος, ὅπου ἐγένεν ὁ χωρισμός, καὶ τὰ κρεμοῦν εἰς τὴν θύραν τοῦ σπιτιοῦ. Ἄλλοῦ, ὅταν ὁ ξενιτευόμενος βγαίνη ἀπὸ τὸ σπίτι, χύνουν στὸ κατώφλι νερὸ (νόμισμα;) καὶ τὴν ἡμέραν ἐκείνην δὲν σκουπίζουν. Εὐχαὶ κατὰ τὸ ξεπροβόδισμα. Ἄλλαι συνήθειαι.

β) Ἡ ξενιτεία.

Τὰ *καλοκινήματα* (γλυκὰ καὶ ἄλλα δῶρα πρὸς τὸν ξενιτεμένον), *παράκλησεις*, *ἀναμια καντηλιῶν* σ' ἐρημοκλήσια κτλ. *Τ' ἀγγάντεμα*, ἔξοδος εἰς τὴν θέσιν, ὅπου ἐγένεν ὁ ἀποχωρισμός. Μέσα ἀλληλογραφίας· δίστιχα καὶ διάφορα ἐκφραστικὰ μέσα.

γ) Ὁ γυρισμός.

1. — *Τὰ σαρήκια*. Κροῦσις τοῦ κώδωνος τῆς ἐκκλησίας, πυροβολισμοὶ κλ.

2. — *Τὰ ἐρχούμενα*, τὰ *καλωσορίσματα*. *Κανίσκι*, ἐπισκέψεις.

3. — Ἡ πρώτη ἐπίσκεψις τοῦ ξενιτεμένου εἰς τὴν ἐκκλησίαν. Εἰς τὴν Ἰθάκην τοῦ προσφέρουν *ματσέτο*, μικρὰν ἀνθοδέσμην ἐπὶ δίσκου, ἄλλοῦ τὸν ραντίζουν μὲ ἄρωμα, αὐτὸς δὲ δίδει ἕκτακτον εἰσφορὰν.

δ) Δοξασίαι περὶ τῆς ξενιτείας. Ὁ θάνατος ἐν τῇ ξένη. Παροιμίαι καὶ τραγούδια τῆς ξενιτείας.

### Θ'. Ἡ οἰκογένεια καὶ αἱ μεταξὺ τῶν μελῶν αὐτῆς σχέσεις.

α) Ὄνόματα τῶν μελῶν τῆς οἰκογενείας:

Ὁ πατέρας, ὁ κύρης, ὁ ἀφέντης, ὁ ἀφεντίσης, ὁ φιντᾶς, ὁ μπαμπᾶς κτλ.  
Ἡ μητέρα, ἡ μάννα, μά. Ὁ παπποῦς, ὁ νόνος, ὁ μέγας, ὁ λυκοπάππος κτλ.  
Ἡ γιαγιά, ἡ νόνα, ἡ κυρούλα, ἡ κύρω, μαννή, μαννίτσα, μάκω, μακούσω, μαμάννα, καλομάννα, καλημά, καλήνα, ἡ μεγάλη, ἡ λυκομάννα κτλ. Ὁ ἀδερφός, ὁ κυρίσης, ὁ γιάγιας κτλ. Ἡ ἀδερφή, ἡ πούλα, ἡ τσατσά κτλ. Ὁ θειός, ὁ μπάρμπας, ὁ λάλας, ὁ τσίσης κτλ. Ἡ θειά, ἡ ἄμνια κτλ. Τὰ λυκοπρόγονα κτλ.

β) Προσωνυμίαι καὶ προσφωνήσεις.

1. Πῶς προσωνυμεῖται ὁ σύζυγος ὑπὸ τῆς γυναικός; Πῶς ἡ σύζυγος ὑπὸ τοῦ ἀνδρός; π. χ. *ἐκεῖνος* (Ἄν. Κρήτη), *αὐτός, ὁ δικός μου, ὁ πατέρας μας, ὁ πατέρας τῶν παιδιῶν* (Ἡπειρος), *ὁ ἐμᾶς* (Μεσαρά), *ὁ ἄνθρωπός μου* (Σύμη), *ὁ νοικοκύρης μου* κτλ. *Ἡ φαμίλια μου, ἡ δική μου* ἢ μὲ τὸ ἀνδρωνυμικόν.

2. Πῶς προσφωνεῖται ὁ πενθερὸς καὶ ἡ πενθερά, ὁ ἀνδράδελφος καὶ ἡ ἀνδραδέλφη ὑπὸ τῆς νύμφης καὶ αὐτὴ ὑπ' ἐκείνων; π. χ. *Ἀφέντη, πατέρα, μάννα, κυραμάννα, κυράτσα* κτλ.

3. Πῶς προσφωνοῦνται οἱ μεγαλύτεροι ἀδελφοὶ ὑπὸ τῶν μικροτέρων;

γ) Δικαιώματα καὶ καθήκοντα τῶν μελῶν τῆς οἰκογενείας.

1. — Ἡ πατρικὴ καὶ ἡ μητρικὴ ἐξουσία.

2. — Ἡ θέσις τοῦ πρωτοτόκου υἱοῦ ἢ τῆς πρωτοτόκου κόρης ἐν τῇ οἰκογενείᾳ.

3. — Ἡ θέσις τοῦ ὑστεροτόκου (στερνοπαίδι, στερνοκούκκι, μανάρι).

4. — Ἡ θέσις τοῦ πενθεροῦ καὶ τῆς πενθερᾶς ἀπέναντι τῆς νύμφης καὶ τοῦ γαμβροῦ.

### Ι'. Ἡ θέσις τῆς γυναικός.

α) Ἐν τῷ οἴκῳ.

1. — Πῶς θεωρεῖται ἡ ἀπόκτησις θήλεος τέκνου; Πῶς ὁ πρόωρος θάνατος κοριτσιοῦ; Λέξεις, φράσεις καὶ παροιμίαι σχετικαὶ μὲ τὴν κόρην· π. χ. *ξενωγωνιά, ξενοφοκοῦ, τὸ ἀδύνατο μέρος. Καλότυχη, πὸν τὴν πάντρεψες μὲ μιὰ πήγη παννὶ μονάχα!* (διὰ κορίτσι πὸν ἀπέθανε νήπιον).

2. — Εἰς ποίαν ἡλικίαν συνήθως οἱ γονεῖς ὑπανδρεύουν τὰς θυγατέρας των; Λαμβάνεται ὑπ' ὄψιν ἡ θέλησις τῆς κόρης διὰ τὴν σύναψιν συνοικεσίου; Τί γίνεται, ἂν ἡ κόρη ἀκολουθήσῃ τὸν ἐκλεκτὸν τῆς; Ἀποξενώνεται;

3. — Πόθεν προσωνυμεῖται ἡ ὑπανδρος γυνή; ἐκ τοῦ ὀνόματος τοῦ ἀνδρὸς ἢ τῆς οἰκογενείας του; ἢ ἐκ τοῦ ὀνόματος τοῦ πατρὸς τῆς; Προβλ. *Γιάννανα*, ἢ γυναῖκα τοῦ Γιάννη, *Γιαννακόνουφη*, ἢ νύφη τοῦ Γιαννάκου, ἢ *Κατέρω Κώστα*, ἢ κόρη τοῦ Κώστα (ἐν Χιμάρα).

4. — Εἰς ποίας περιπτώσεις τοῦναντίον τὰ παιδιά καὶ αὐτὸς ὁ σύζυγος προσωνυμοῦνται ἀπὸ τὸ ὄνομα τῆς γυναικὸς; π.χ. ὁ *Γιάννης τῆς Βασίλως*.

5. — Θέσις τῆς γυναικὸς ἐν τῇ τραπέζῃ. Παρακάθηται ἡ γυνή, ὅταν εἶναι ξένος εἰς τὸ τραπέζι; Παρουσιάζονται αἱ ἀδελφαὶ τῆς μνηστῆς κατὰ τὰ ἀρραβωνιάσματα;

6. — Ἀποκτᾷ ἡ γυνή μεγαλυτέραν ἐκτίμησιν καὶ ἀξίωμα μετὰ τὴν ἀπόκτησιν τέκνου καὶ μάλιστα ἄρρενος; Ποία ἡ θέσις τῆς, ἂν ἀποδειχθῇ στείρα;

β) Ἐν τῇ κοινωνίᾳ.

1. — Ἐξοδος τῆς γυναικὸς ἐκ τῆς οἰκίας. Ἐξέρχεται ἡ κόρη ἢ ἡ νέα γυναῖκα μόνη ἢ πρέπει νὰ συνοδεύεται πάντοτε ἀπὸ τὸν πατέρα, τὸν ἀδελφὸν ἢ τὸν σύζυγον; Ποία ἡ συνήθεια σήμερον καὶ ποία πρὸ 40-50 ἐτῶν;

2. — Πηγαίνουν τὰ κορίτσια εἰς τὴν Ἐκκλησίαν κατὰ τὰς Κυριακὰς ἢ μόνον εἰς μεγάλας ἑορτάς; Ποία ἦτο ἡ συνήθεια ἄλλοτε; Ποῦ ἐστέκοντο;

3. — Ὅταν πηγαίνουν ἢ ἐπιστρέφουν ἀπὸ τῆ δουλειᾶ ἢ ἀπὸ τὸ πανηγύρι, πηγαίνουν ὁ μὲν ἄνδρας καβάλλα εἰς τὸ ζῶον, ἡ δὲ γυναῖκα πεζῇ; Φορτώνεται ἡ γυναῖκα ξύλα καὶ ἄλλα βάρη εἰς τὴν ράχιν;

4. — Ἑορταὶ γυναικῶν. Πότε καὶ πῶς γίνονται αὗται;

5. — Λέξεις, φράσεις καὶ παροιμίαι περὶ κοινῶν γυναικῶν π.χ. *πολιτικὴ*, *παστρικὴ*, *καύκα*, *μορόζα*, *σινιόρα* κτλ.

#### ΙΑ'. Ἰδία κοινωνία.

α) Ἀδερφοποιτοί. Βλ. Ζητήματα Λαϊκοῦ Δικαίου, ΒΣ'.

β) Κλέφτες καὶ λησταί. Τὰ ἰδιαίτερα νόμιμα καὶ ἔθιμά των.

1. — Σεβασμὸς τῶν ἀνθρώπων τοῦ σπιτιοῦ, ὅπου ὁ ληστὴς ἔφαγε ψωμί.

2. — Σεβασμὸς τῶν ξένων γυναικῶν. Ὑποστήριξις τῶν ἀδυνάτων.

3. — Ἐξαγορὰ αἰχμαλώτου, λύτρα, δῶρα κτλ.

4. — Τιμωρία καταδοτῶν ὑπὸ ληστῶν. Τρόποι παραδειγματισμοῦ.

5. — Αἱ σφραγίδες τῶν ληστῶν. Αἷμα ἀντὶ μελάνης κτλ.

γ) Ἀδελφᾶτα. Ἐταιρεῖαι μοναχῶν ζώντων κοινοβιακῶς. Ἐθιμα αὐτῶν.

ΙΒ'. Συντεχνίαι καὶ σωματεία. Σχέσεις τῶν ἐργοδοτῶν πρὸς τοὺς ἐργάτας, τῶν ὑπηρετῶν πρὸς τοὺς κυρίους.

α) Συντεχνίαι καὶ σωματεία (ἐσνάφια ἢ ρουφέτια) ἐπαγγελματιῶν· π. χ. ραπτῶν (ἀμπατζήδων), τεκτόνων (δουλγέρηδων), γουναράδων, μυλωνάδων κλ.

1. — Ἐκλογή προέδρου καὶ συμβούλων ὑπὸ τῆς γενικῆς συνελεύσεως τῶν μελῶν. (Πρωτομαίστωρ ἢ πρωτομάστορας, πρόεστοί, οἱ Δώδεκα ἢ ἡ Δωδεκάρα κλπ.). Ἔργα καὶ ἐξουσία τοῦ πρωτομάστορα καὶ τῶν συμβούλων.

2. — Μαθητεία, δοκιμασία καὶ ἀναγόρευσις μαστόρων (τσιράκια, καλφάδες, μαστόροι). Τέλη καταβαλλόμενα ὑπὸ τοῦ ἀναγορευομένου. Σύμβολα τῆς ιδιότητος· π. χ. σκέπαρον ὀπισθεν τῆς ζώνης ὡς σύμβολον διὰ τὸν μαίστορα τῶν δουλγέρηδων, ξύλινος πῆχυς εἰς τὴν χεῖρα διὰ τὸν κάλφαν κττ.

3. — Γραπτὰ καὶ ἄγραφα θέσμια, ρυθμίζοντα τὰς μεταξὺ τῶν μαστόρων σχέσεις καὶ τὰς τῶν ὑφισταμένων πρὸς τοὺς προϊσταμένους καὶ τὰνάπαλιν. Ἐκδίκασις τῶν ἀναφυομένων διαφορῶν καὶ τῶν πλημμελημάτων, τῶν διαπραττομένων ὑπὸ μέλους τινὸς τοῦ ἐσναφίου ἐν τῇ ἀσκήσει τοῦ ἐπαγγέλματός του· καθορισμὸς ποινῶν κλπ ὑπὸ τῆς συνελεύσεως τῶν μελῶν.

4. — Ἔσοδα καὶ ἔξοδα, διαχειρίσις τῆς περιουσίας τοῦ σωματείου.

5. — Προστάτης Ἅγιος, ἐτησία ἑορτὴ τῆς συντεχνίας: ἄρτοκλασία, μνημόσυνον τῶν ἀποθανόντων μελῶν. Διασκεδάσεις, ἐκδρομαὶ κλπ.

6. — Ἀγαθοεργίαι: ἐλεημοσύναι εἰς πενόμενα μέλη τῆς συντεχνίας, εἰς χήρας καὶ φυλακισμένους· ἐξαγορὰ καὶ ἀπελευθέρωσις χριστιανῶν σκλάβων· συνδρομαὶ εἰς ἐκκλησίας κλπ.

β) Τσελιγκᾶτα:

1. — Ποῖος ὁ σύνδεσμος τῶν μελῶν τοῦ τσελιγκάτου μεταξὺ των; Εἶναι αὐτὸς ἀπλῶς συνεταιρικός ἢ συγγενικός; Μήπως ἀποτελοῦν μίαν πατριάν;

2. — Ἐκλογή τσέλιγκα. Ἔργα καὶ ἐξουσία αὐτοῦ.

3. — Ἰδιαίτερα νόμιμα καὶ ἔθιμα τοῦ τσελιγκάτου· π. χ. ἀνασυγκρότησις τοῦ ποιμνίου ἀτυχήσαντος ποιμένος διὰ συνεισφορᾶς τῶν μελῶν τοῦ τσελιγκάτου.

γ) Σχέσεις ἐργοδοτῶν πρὸς ἐργάτας, ὑπηρετῶν πρὸς κυρίους.

1. — Ὄνόματα: ἀφεντικό, μπαλῆς (ὁ ἐπιστάτης), ἀργάτης, μεροδουλιάρης, μισταρκὸς κλπ. Δοῦλος, φამέγιος, πουργός, παιδᾶς, παραγιός, τσοπανέο' κλπ. Δούλα, βάγια, παρακόρη, παραπαίδα κλπ.

2. — Τρόπος προσλήψεως ὑπηρετῶν καὶ ἐργατῶν. Χρόνος θητείας κλπ.

3. — Ἀμοιβαὶ καὶ δικαιώματα αὐτῶν. Ἀπολυσιὰ ἢ ἀμολυσὰ ἤτοι ἄφεσις καὶ ἀσυδοσία τῶν ὑπηρετῶν κατὰ μίαν ἡμέραν τοῦ ἔτους (τὴν 15 Αὐγ. ἐν Λήμνῳ).

## ΚΕΦΑΛΑΙΟΝ ΔΕΥΤΕΡΟΝ

## ΖΗΤΗΜΑΤΑ ΤΟΥ ΛΑΪΚΟΥ ΔΙΚΑΙΟΥ

## Α'. Γενικά.

α) Λέξεις, ὄροι καὶ φράσεις νομικαί:

*Δίκη, κρίση, ἀγωγή σὴν Ἐσωτέρα ἢ σὴν Ἐξωτέρα, ἀγκαλῶ, κρισολογοῦμαι, κονκουβαγίζω (ἐν Μάνη) ἢ φαίζω τὸ δικαστὴ (ἐν Βιθυνία = διαφθείρω διὰ δώρων), τουρκοφάγετον (ἐν Πόντῳ = τὸ ἀδίκως καταληφθὲν ἢ καταβροχθισθὲν), δανεικολογοῦμαι, καρποτρῶγω, σιδεροκέφαλα (πρόβατα), σηκωματάρικα (δένδρα) κτλ.*

β) Ἐνηλικιότης.

1. - Ἀπὸ ποῖον ἔτος τῆς ἡλικίας θεωροῦνται ἐνήλικα τὰ ἄρρενα καὶ ἀπὸ ποῖον ἔτος τὰ θήλεα τέκνα; (*ἐντροπάτησε, ἐγυναικώθηκε ἐν Κρήτῃ, γυνικεύτηκε ἐν Λήμνῳ*). Γίνεται καμία τελετὴ πρὸς πίστωσιν τῆς ἐνηλικιώσεως; Ἐπέρχεται καμία μεταβολὴ εἰς τὴν ἐνδυμασίαν τοῦ ἐνηλικιουμένου; Διαβάζει ὁ ἱερεὺς καμίαν εὐχὴν; εὐλογεῖ τὰ νέα ἐνδύματα;

Πράξεις αὐτεξουσίου ἐνώπιον συμβολαιογράφου ἢ ἄλλης ἀρχῆς. Ἐγγραφα διαλύσεως ὑπεξουσιότητος.

2. - Τί συμφωνίαι γίνονται, ὅταν ὁ πατὴρ (ἢ ἡ μήτηρ) στέλλῃ τὸ ἀνήλικον τέκνον του νὰ ἐργασθῇ εἰς συγγενῆ ἢ φίλον;

3. - Πῶς γίνεται ἡ συμφωνία, ὅταν ἡ ἀνήλικος κόρη στέλλεται νὰ ἐργασθῇ ὠρισμένα ἔτη εἰς συγγενικὴν ἢ φιλικὴν οἰκογένειαν μὲ τὴν ὑποχρέωσιν νὰ τὴν ὑπανδρεύσουν; ἐγγράφως ἢ ἀγράφως;

4. - Ἐχει ὁ ἐνήλικος πλήρη ἐλευθερίαν δράσεως, χωριστὰ οικονομικὰ κλπ. ἢ ἐξακολουθεῖ εἰς ὠρισμένα ζητήματα νὰ ἐξαρτᾶται ἀπὸ τὴν θέλησιν καὶ ἀποφασισιν τοῦ πατρὸς;

## Β'. Οἰκογενειακὸν δίκαιον.

α) Ἄρραβῶν.

1. - Συνήθεια ν' ἀρραβωνιάζουν οἱ γονεῖς τὰ τέκνα των ἀπὸ τῆς νηπιακῆς ἡλικίας. Ὑπάρχει ἀκόμη ἡ συνήθεια αὕτη; Συμφωνία συμπεθεριάσματος μεταξὺ ἐγκύων γυναικῶν.

2. - Κατὰ ποῖον τρόπον συνιστᾶται ἡ μνηστεία; Δῶρα ἀρραβῶνος. Ἀμοιβὴ προξενητοῦ.

3. - Θέσις τοῦ ἀρραβωνιαστικοῦ εἰς τὸ σπίτι τῆς μνηστῆς. Σχέσεις πρὸς αὐτὴν καὶ πρὸς τοὺς οἰκείους της.

4. - Διὰ ποίους λόγους καὶ κατὰ ποῖον τρόπον λύεται ἡ μνηστεία;

5. - Τί γίνονται τὰ δῶρα τοῦ ἀρραβῶνος ἐν περιπτώσει διαλύσεως αὐτοῦ ἢ ἐν περιπτώσει θανάτου ἑνὸς ἐκ τῶν μεμνηστευμένων;

6. - Ὑποχρεοῦται ὁ γαμβρὸς νὰ καταβάλλῃ ἀποζημίωσιν, ἂν ἐγκαταλίπη τὴν μνηστὴν του;

7. - Προκύπτει προσβολὴ διὰ τὴν μνηστὴν ἐκ τῆς διαλύσεως τοῦ ἀρραβῶνος; (*φιλημένη, ἀπαρσιασμένη* κτλ.).

β) Γάμος.

1. - Ἡλικία νυμφευομένων. Εἶναι συνήθης, ἡ νύμφη νὰ εἶναι μεγαλύτερα τοῦ γαμβροῦ; Διὰ ποῖον λόγον; - Τηρεῖται σειρὰ εἰς τὴν ὑπανδρείαν τῶν ἀρρέων καὶ τῶν θηλέων; Ποῖον τὸ ἔθιμον;

2. - Προικίζονται καὶ τὰ ἀρρενα τέκνα; Τί παίρνει ὁ νυμφευόμενος υἱὸς ἀπὸ τὸν πατέρα ἐπ' εὐκαιρίᾳ τοῦ γάμου; (*Προικοδορεῖα, ἐμβατίκια, μπατίκια*). Ἄλλα δῶρα πρὸς τοὺς νεονύμφους (*κεράσματα, στεφανιάτικα, χαρίσματα* κτλ.).

3. - Προικισμὸς κόρης. Εἶδη προικὸς (*τράχωμα, προικιά* κλπ.). *Μεταθανατίκια*. Ὑπάρχουν περιορισμοὶ ὡς πρὸς τὸ ἀντικείμενον καὶ τὸ ποσὸν τῆς προικὸς καὶ ποῖοι; Πότε ἡ μητέρα ἀρχίζει νὰ ἐτοιμάζῃ τὴν προῖκα τῆς κόρης της; Δίδεται ἀπαραιτήτως σπῖτι *προικιό*;

4. - Κανονισμὸς προικὸς. Ὑπάρχει καμία προτίμησις εἰς τὸν προικισμὸν τῆς πρωτοτόκου θυγατρὸς εἴτε κατὰ τὸ ποσὸν εἴτε κατ' ἀντικείμενον τῆς προικὸς; Μήπως παίρνει ὡς προῖκα τὴν προῖκα τῆς μητέρας της; ἢ εἶναι συνήθεια νὰ παίρῃ τὸ πλεῖστον ἢ τὸ ὅλον τῆς πατρικῆς περιουσίας; (*Κανακαρά, κανακάρισσα, πρωτοκόρη*). Ἐν τῇ περιπτώσει ταύτῃ κρατεῖ ὁ πατέρας κτῆμα τι ὡς *γεροντομοῖρι*;

5. - Ἀναλαμβάνουν οἱ συνιστῶντες τὴν προῖκα, δηλ. ὁ πατὴρ ἢ οἱ ἀδελφοὶ τῆς νύμφης, ὑποχρεώσεις εἰς τὸ διαρκές; (*καλλιέργειαν προικῶου, διατροφὴν ἐν ὄλω ἢ ἐν μέρει τοῦ νέου ἀνδρογύνου* κτλ.).

6. - Προγαμιαῖα δωρεὰ πρὸς τὴν νύμφην. Πῶς λέγεται κοινῶς; Πότε καὶ κατὰ ποίους τύπους γίνεται; Εἰς τί συνίσταται αὕτη; Γαμήλια δῶρα.

7. - Προικοσύμφωνα. Λέξεις πρὸς δήλωσιν αὐτῶν (*ἀρεσκειά, ἀγκλαβή, ἀνεγκλαβή, ἀνεθίβολο, χαρτι* κτλ.). Τύποι, καθ' οὓς γίνονται.

8. - Ἐξαγορὰ τῆς νύμφης. (Ἐν Μάνῃ *πορταριάτικα* τὰ ἀρχαῖα «ἔδνα»). Μήπως συνηθίζεται νὰ καταβάλλῃ ὁ γαμβρὸς πρὸς τοὺς γονεῖς τῆς νύμφης χρηματικόν τι ποσὸν ἢ νὰ δίδῃ εἰς αὐτοὺς ἀγροὺς ἢ βόας κατὰ τὴν ζήτησιν τῆς νύμφης; (*ἀντιπροῖκι ἐν Θεσσαλίᾳ, μπαμπᾶ χακί ἐν Θράκῃ*).

9. - Ἀρπαγὴ τῆς νύμφης. Ποῦ ἐξακολουθεῖ ἡ συνήθεια αὕτη; Κατὰ ποῖον

τρόπον συντελείται ἡ ἀναγνώρισις τοῦ τοιούτου γάμου; Προσφεύγει ὁ ἀπαγωγεὺς εἰς τὴν προστασίαν ἄλλης οἰκογενείας ἢ γενιᾶς;

10. - Θεώρητρον (*θεώρητρα* ἐν Πόντῳ, *θέρετρα* ἐν Σινώπῃ, *θώρετρα* ἐν Σωζοπόλει), τὸ δῶρον ποῦ δίδεται εἰς τὴν ὑπανδρευομένην κόρην διὰ τὴν τιμὴν τῆς παρθενίας της. Ποῦ συνηθίζεται τοῦτο καὶ εἰς τί συνίσταται;

11. - Τί γίνεται, ἂν ἡ νύμφη δὲν εὐρεθῇ παρθένος;

12. - Πότε δίδεται *ἀπανωπροίκι*; Πότε *παλληκαριάτικο* ἢ *ἀγριλίκι*; Εἰς τί συνίστανται ταῦτα;

13. - Στειρότης. Τί γίνεται, ἂν ἡ σύζυγος ἀποδειχθῇ στεῖρα; Ὑπάρχει ἡ συνήθεια νὰ προσλαμβάνεται δευτέρα σύζυγος πρὸς τεκνοποιίαν; (*σύγκρια*). Ποία εἶναι τότε ἡ θέσις τῆς πρώτης συζύγου; Ποῦ ἐξακολουθεῖ τὸ ἔθιμον νὰ ὑφίσταται καὶ ποῦ ὑπῆρχε, ἀλλ' ἐξέλιπε;

14. - Ἐγκατάστασις τοῦ γαμβροῦ εἰς τὸ σπίτι τῆς νύμφης (*σώγαμπρος*). Ὑπὸ ποίους ὅρους γίνεται τοῦτο; Ποῖα δικαιώματα ἀποκτᾷ καὶ ποίας ὑποχρεώσεις ἀναλαμβάνει οὗτος;

15. - Ἀπαλλοτριώσεις τῶν προικῶν. Ἀπαιτεῖται ἡ συναίνεσις ἀμφοτέρων τῶν συζύγων;

16. - Περιουσιακὰ δικαιώματα τῆς συζύγου. Ἡ προῖξ τῆς συζύγου ὑπέκειτο ἄλλοτε εἰς τὰ χρεῆ τοῦ συζύγου;

γ) Λύσις τοῦ γάμου.

1. - Ποία ἡ τύχη τῆς προικὸς καὶ τῶν γαμηλίων δώρων ἢ χαρισμάτων ἐν περιπτώσει θανάτου τῆς γυναικὸς ἀτέκνου; Ποῦ ἰσχύει τὸ ἀξίωμα: τὸ *γονικὸ* στὸ *γονικὸ*; Τί συμβαίνει, ἂν ὑπάρχουν τέκνα;

2. - Ἡ χήρα, ἂν εἶναι ἀτεκνος, παραμένει εἰς τὴν οἰκίαν τοῦ συζύγου ἢ ἐπανέρχεται εἰς τὸν πατρικὸν της οἶκον; Διατρέφεται ἀπὸ τὴν περιουσίαν τοῦ συζύγου της, ἂν δὲν ἔλθῃ εἰς δεύτερον γάμον;

3. - Εἰς ποῖον περιέρχεται ἡ προῖξ καὶ τὰ δῶρα ἐν περιπτώσει διαζυγίου; Παρέχει ὁ σύζυγος ἀποζημίωσιν πρὸς διατροφήν τῆς συζύγου καὶ τῶν τέκνων; (*ἀνακαφᾶς* ἐν Κύπρῳ).

4. - Πῶς κρίνεται ὁ ἐρχόμενος εἰς δεύτερον γάμον; Ἄλλως κρίνεται ὁ ἀνὴρ καὶ ἄλλως ἡ χήρα γυνή;

δ) Υἱοθεσία.

1. - Εἰς ποίας περιπτώσεις γίνεται υἱοθεσία; Ὄνομα υἱοθετουμένου (*ψυχοπαίδι*, *ψυχοκόρη*, *παραπαίδι*, *ἀναθρεφτός*, *ἀναγιωτὸς* κλπ.).

2. - Τρόποι υἱοθεσίας: ἔγγραφα καὶ πράξεις συμβολικαί. Πρβλ. τὸ *πέραςε*

(τὸ παιδί) ἀπὸ τῆς *μανίκα* του ἢ ἀπ' τὴν *τραχηλιά* της. Ποῦ τελεῖται ἡ πράξις αὕτη; Εἰς τὴν ἐκκλησίαν;

ε) Ἐποκήρυξις καὶ ἀποκλήρωσις τέκνου.

1. - Λέξεις πρὸς δήλωσιν ἀποκηρύξεως (*ἀπόπαιδο*, *ἀπόονον*, *ἀποξενώνω*).

2. - Λόγοι ἀποκηρύξεως καὶ ἀποτελέσματα αὐτῆς.

3. - Πράξεις συνοδεύουσαι τὴν ἀποκήρυξιν· π. χ. ὅταν μία κόρη φύγη μετ' ἐκεῖνον πού ἀγαπᾷ, ὁ πατέρας της τὴν ἀποξενώνει καὶ τῆς καίει ἐπιδεικτικὰ τὰ προικιά, γιὰ τὸν *ντρόπιασε* (Ἄν. Κρήτη).

ς) Ἀδελφοποιία (Ἀδερφωσιά, ἀδερφοχτοσύνη (Κρήτη), ἡ συνομολόγησις σχέσεως ἀδελφῶν μεταξὺ δύο ἢ περισσοτέρων προσώπων).

1. - Ὄνομα ἀδελφοποιητῶν (*ἀδερφοποιτός*, *ἀδερφοφτός*, *σταυραδέρφια*, *σταυροκουριάδοι*, *βλάμηδες*, *μπράτιμοι*, *μπραζέρηδες* κλπ.) καὶ τῶν συγγενῶν (*σταυραδερφή*, *σταυρομάννα*, *σταυροπατέρας*, *σταυροθειά* κλπ.).

2. - Τρόποι συνάψεως τῆς ἀδελφοποιίας (*ἀλλάζουν τὰ ὑποκάμισά των* ἢ *ἀδελφώνουν τὰ αἵματά των* ἢ ἐνώνονται δι' ἱεροτελεστίας ἐν τῇ ἐκκλησίᾳ κλπ.). Ποία ἡ σημασία καὶ ἡ θέσις τῆς *σταυραδερφῆς* διὰ τὴν ἀδελφοποιίαν;

3. - Ἀποτελέσματα τῆς σχέσεως αὐτῆς (π. χ. ἀπαγορεύεται νὰ πάρῃ ἀδερφοποιτὸς ὡς γυναῖκα τὴν *σταυραδερφή* του).

ζ) Σχέσις μεταξὺ βαπτιστικῶν ἐνὸς καὶ τοῦ αὐτοῦ νονοῦ (*καλαδέρφια*, *συναδέρφια*). Ποία ἡ σχέση μεταξὺ παιδίων, πού ἐθήλασαν τὸ αὐτὸ γάλα; (*βυζαδέρφια*).

η) Ἐπιτροπεία καὶ κηδεμονία.

1. - Ποία πρόσωπα ἀναλαμβάνουν τὴν ἐπιτροπείαν ἢ κηδεμονίαν τῶν ὀρφανῶν; Τί γίνεται, ὅταν ἡ χήρα ἔλθῃ εἰς δεύτερον γάμον; Ποῖος διαχειρίζεται τὰ ὀρφανικὰ κτήματα; Ὀρφανικὴ Τράπεζα (Ἄν. Κρήτη). Ἐγγραφα συστάσεως ἐπιτροπείας.

2. - Συγγενικὸν συμβούλιον. Εἰς ποίας περιπτώσεις συγκαλεῖται καὶ ποιοὶ τὸ ἀπαρτίζουν;

### Γ'. Κληρονομικὸν δίκαιον.

α) Διαδοχὴ ἐκ διαθήκης.

1. - Ἐγγραφα διαθηκῶν. Τρόπος καταρτισμοῦ διαθήκης. Γίνεται καὶ προφορικὴ διαθήκη ἐνώπιον τοῦ ἱερέως καὶ ἄλλων μαρτύρων;

2. - Κανονισμὸς διανομῆς τῆς κληρονομίας ὑπὸ τῶν γονέων δι' ἄλλου τρόπου, π. χ. διὰ πράξεως αὐτῶν ἐν ζωῇ (νέμησις).

3. - Κληροδοτήματα εἰς βαπτιστικὸν ἢ ἄλλα πρόσωπα, π. χ. παροίκους (*παροικομοῖρι*) ἢ εἰς ἐκκλησίαν, μοναστήρια κλ. (*ψυχομερίδιο*, *ἀγιάτικο*, *μπάτικο* κλ.).



β) Διαδοχή ἐξ ἀδιαθέτου.

1. - Κληρονομικὰ δικαιώματα. Τὰ τέκνα κληρονομοῦν ἐξ ἴσου; ἢ εἶναι διάφορον τὸ κληρονομικὸν δικαίωμα τῶν ἀρρένων ἀπὸ τῶν θηλέων; Μήπως ὁ πρωτότοκος υἱὸς ἢ ἡ πρωτότοκος θυγάτηρ κληρονομοῦν κατ' ἄλλον λόγον; (*Προτιμές· κανακάρης, κανακαρά, διπλοκανακάρης, πρωτογιός, πρωτοκόρη*). Ποίας ὑποχρεώσεις ἔχουν τότε οἱ πρωτότοκοι; Ἐάν δ' ὁ πρωτότοκος ἢ ἡ πρωτότοκος ἀποθάνουν πρὸ τοῦ γάμου των, εἰς ποῖον περιέρχεται ἡ πατρικὴ καὶ ἡ μητρικὴ περιουσία;

2. - Ποῖος κληρονομεῖ, ὅταν ὁ πατὴρ ἀποθάνῃ χωρὶς ἀρρενα ἀπόγονον; Τὸν κληρονομοῦν αἱ θυγατέρες του ἢ οἱ πλησιέστεροι ἀρρενες συγγενεῖς του, ὅπως εἰς τὴν Χιμάραν;

3. - Μοιράζεται ἡ πατρικὴ περιουσία καὶ ζῶντος τοῦ πατρός; Πῶς κάμνει τότε ὁ πατέρας τὴν διανομὴν; Κρατεῖ μερίδιον καὶ διὰ τὸν ἑαυτὸν του; (*γεροντομοῖρι, γεροντοτρόφι, ψυχομοῖρι*). Πῶς κανονίζεται ἐν γένει ἡ συντήρησις τῶν γερόντων γονέων; (*π. χ. τοὺς βγάζουν ξεκονόμηση ἢ τοὺς κάνουν τὰ παιδιὰ τους μῆνες ἢ ἐβδομάδες, Δυτ. Κρήτη*). Πῶς κανονίζονται τὰ πατρικὰ χρέη;

4. - Ἐάν ἀποθάνῃ ἀκληρος ὁ υἱὸς ποὺ ἔλαβε γονικὸ κτῆμα, ποῖος τὸ κληρονομεῖ;

5. - Πῶς γίνεται ἡ διανομὴ τῆς πατρικῆς περιουσίας μετὰ τὸν θάνατον τοῦ πατρός, ἂν δὲν ὑπάρχῃ διαθήκη; (τὸ σπίτι, τὰ σκεύη, τὰ ἔπιπλα, τὰ δένδρα, ὁ μύλος κτλ.). Μήπως *ρήχνουν λαχνό*; Πῶς γίνεται τότε τὸ *λάχνισμα*; (*Ἀδερφομοῖρια*). Κληρονομοῦν καὶ αἱ προικισθεῖσαι θυγατέρες; Κατὰ τὴν διανομὴν τῆς περιουσίας ὑπολογίζεται καὶ πᾶν ὅ,τι οἱ υἱοὶ ἔλαβον ἐκ τῆς πατρικῆς περιουσίας ζῶντος τοῦ πατρός (*λχ. λόγω σπουδῶν, δι' ἰδίαν ἐπιχείρησιν κτλ.*);

6. - Πῶς μοιράζεται ἡ μητρικὴ περιουσία;

7. - Κληρονομικὸν δικαίωμα τῆς ἐπιζώσης συζύγου (*ἀνδρομοῖρι*) ἢ τοῦ ἐπιζῶντος συζύγου (*γυναικομοῖρι*). Ὁ ἐπιζῶν λαμβάνει ἐκ τῆς ἀκινήτου περιουσίας τοῦ θανόντος συζύγου ἓν κτῆμα.

8. - Τί γίνεται ἡ περιουσία τοῦ ἀποθανόντος συζύγου, ἂν ἀποθάνῃ καὶ τὸ μόνον ὑπάρχον τέκνον; (*τριμοῖρια*).

9. - Εἰς ποῖον περιέρχεται ἡ κληρονομία, ἂν δὲν ὑπάρχουν συγγενεῖς;

#### Δ'. Ἐμπράγατον δίκαιον.

α) Κυριότης.

1. - Σημεῖα κυριότητος ἐπὶ ἀγρῶν (*σύνορα, σημάδια, κοῦκκοι, κόπες, κίονα, μάρτυρες, ροσιάσια, ἀνλάκια, στρατόνια, σταλίκια κτλ.*), ἐπὶ δένδρων κλπ.

2. - Σημεῖα ἀπαγορεύσεως νομῆς εἰς θερισμένους ἀγρούς, τρυγημένας ἀμπέλους κλπ. (σαμακῶνω ἐν Αἰτωλία, σκλιδιάζω ἐν Ἡπείρῳ, σφακῶνω ἢ κλαδῶνω ἢ στένω τρουλλιά ἐν Κρήτῃ κλπ.).

3. - Σύμβολα ἰδιοκτησίας προβάτων, αἰγῶν, βοῶν, ἡμιόνων, σκύλων, χηνῶν, ὀρνίθων κλπ. (χαράγματα, σφραγίσματα, σημεῖα διὰ χρώματος κλπ.). Ποῖαι αἱ ἀνάλογοι προσωνυμῖαι τῶν ζώων; (π. χ. προβατίνα ἀλακεράφτα, δεξοσκίζαφτη, τρουπάφτα, αἶγα ζερβοκλινάφτα, κουτρούλα κλπ.).

4. - Κατάστασις ἐγκαταλελειμμένων καὶ ἀδεσπῶτων κτημάτων (ἐρμιά, βεράνικα, ἀγιάτικα). Πῶς ἀποκτᾶται ἡ κυριότης ἐπὶ ἀδεσπῶτων ἢ χέρσων ἀκινήτων;

5. - Μεταβίβασις κυριότητος. Ἐγγραφή εἰς εἰδικὸν βιβλίον (μάννα, χιλιόμετροι), βούλλωμα. Ἄλλα ἔγγραφα κυριότητος (ταπὶ κλπ.).

6. - Ὅριζόντιος ἰδιοκτησία, ὅταν κάθε πάτωμα ἢ διαμέρισμα τῆς ἰδίας οἰκίας ἀνήκῃ εἰς διάφορον πρόσωπον.

7. Δικαιώματα ἐπὶ στασιδίων ἐν τῷ ναῶ. Σχετικὰ ἔγγραφα.

β) Δουλεία.

1. - Δικαίωμα διόδου (ἐμπασά, ἐμπασοβγασιά, διάβα, πέραμα, ἀράδισμα) ἐπὶ κτήματός τινος. Πῶς ἀποκτᾶται τὸ δικαίωμα αὐτό; Πῶς ἀπαλλάσσεται ὁ βεβαρημένος μὲ δουλείαν ὁδοῦ ἐπὶ τοῦ κτήματός του;

2. - Δικαίωμα οἰκοδομήσεως ἐν ἀγρῷ ἢ κήπῳ, κτήσεως δένδρων ἐν ξένῳ ἀγρῷ κλπ.

γ) Ἐμφύτευσις.

Δικαιώματα καὶ ὑποχρεώσεις τοῦ ἐμφυτευτοῦ. (Ἄνεσάτης ἐν Χίῳ, νοβελιάρης ἐν Αἰγίῳ κλπ.). Μετὰ πόσα ἔτη ὁ ἐμφυτευτὴς γίνεται συνιδιοκτήτης ἢ λαμβάνει εἰς τὴν κατοχὴν τοῦ μέρους τοῦ κτήματος;

δ) Ἄρδευσις.

1. - Τρόποι ἀποκτήσεως κυριότητος ἢ δουλειῶν ἐπὶ τοῦ ὕδατος.

2. - Τρόποι διανομῆς τοῦ ἀρδευτικοῦ ὕδατος. Κύκλιος ἄρδευσις. Ὁροσκοπιον ἐνὸς ἡμερονυκτίου (ἀπὸ τὴν κίνησιν τοῦ ἡλίου, τὴν ἐμφάνισιν τῶν ἄστρον κλπ.). Νεροκράτης.

3. - Ἀναδασμοὶ ὑδάτων. Ἐκ ποίων λόγων γίνονται;

4. - Παραβάσεις. Ποιναί.

ε) Ἐμπράγματος ἀσφάλεια.

1. - Ἐνέχυρον. Πότε δικαιούται ὁ πιστωτὴς νὰ προβῇ εἰς πώλησιν τοῦ ἐνεχύρου; (πρὸς τὴν φράσιν «πουλήσεως, ξενήσεως»). Κρατεῖ μόνον τὰ ὀφειλόμενα εἰς αὐτὸν ἢ γίνεται κύριος ὀλοκλήρου τοῦ ἀντικειμένου;

2. - Τί γίνονται τὰ ἐνέχυρα, ἂν ὁ χρεώστης ἀποθάνῃ καὶ ἀφήσῃ ἀνήλικα;

Ϛ) Ἀγροζημίαι.

Ἐκτίμησις τῆς ζημίας. Ἐκτιμητής. Ἀποκοπή, ποδοκόπι κλπ.

### Ε'. Ἐνοχικὸν δίκαιον.

α) Γενικά περὶ συμβάσεων.

1. - Ἐγγραφα πιστοποιοῦντα συμβάσεις. Πῶς καταρτίζονται; Μάρτυρες. Ὑπογραφή ἀγραμμάτου. Σφράγισις.

2. - Συμβάσεις καταρτιζόμεναι προφορικῶς. Τί λαμβάνεται ὡς ἀπόδειξις, ὅτι συνήφθη τοιαύτη σύμβασις;

3. - Ἔθιμα κατὰ τὴν σύναψιν ἢ ἐκτέλεσιν συμβάσεων (χειραψία, τόκα παρόλα κλπ.).

4. - Εἰς ποίας περιπτώσεις δίδεται ἀρραβὼν (καπάρο); Ποίας συνεπείας ἔχει ἢ ἀθέτησις τῆς συμφωνίας; Χρηματικὴ ποινή.

5. - Οἰκογενειακοὶ συνεταιρισμοί. Κληρονομικοὶ συνεταιρισμοί (π. χ. ἡ ἐξ ἀδιανεμήτου κατοχῆ ἐλαιοτριβείου, ἀλευρομύλου κλπ.).

β) Συμβάσεις δι' ἐκμετάλλευσιν ἀγροτικῶν κτημάτων, ποιμνίων κλπ. Συνεταιρισμοί, μισθώσεις.

1. - Συνεταιρισμὸς μεταξὺ κτηματίου καὶ καλλιεργητοῦ, μεταξὺ ἰδιοκτῆτου ποιμνίου καὶ βοσκοῦ (κολληγιά, σεμπριά). Ὅροι συμφωνίας: πρβλ. χωράφι μεσιακό, τιμσάροκου, ἔντροιτο ἢ τριτάρικο, ἀναπεντάρικο, γιώμορο, ἡμορο, μορτή, χωραφοσκέπαση κλπ., πρόβατα ἄψοφα ἢ σιδεροκέφαλα, κεφαλιάτικα, ξεχαρτζιστὰ κλπ. ἑλιές σημισακές, τριτάρικες, πενταμοιριά, ξεκοφτικὲς κλπ. Ὑποχρεωτικὰ δῶρα (κανίσκια, πεσκέσια), ἀγγαρεῖαι κτλ.

2. - Συνεταιρισμὸς μεταξὺ γεωργῶν δι' ἀροτρίασιν, θερισμόν, ἀλωνισμόν κλπ. (συζευτάδες ἐν Κορήτη, ζευγάρι ἐβδομαδιάρικο, ἓνα τετάρτι βόι ἐν Κεφαλληνίᾳ). Συνεταιρισμὸς μεταξὺ βοσκῶν διὰ κοινὴν βόσκησιν καὶ τυροκομίαν (σμίχτες, φισιαδόροι, κοινατόροι, κοπατσιάρηδες κλπ.).

3. - Συνεταιρισμὸς μεταξὺ γυναικῶν διὰ κάψιμο φούρνου, διὰ τυροκομίαν (μητᾶτο, Κορήτη), διὰ θρέψιμο μεταξοσκώληκος, κλώσσημα πουλιῶν, καμάτεμα μαλλιῶν κλπ.

4. - Συμβάσεις δι' ἀλώνισμα, διὰ χρῆσιν μύλου, πλάστιγγος, φούρνου, καζανιοῦ κτλ. (ἀλωνιστικὸ ἢ ἀλωνιάτικο, ἀξάϊ ἢ ἀλεστικό, πύρα φούρνου ἢ φουρνιάτικο, καζανιάτικο, καπίτσιν (ἐν Πόντῳ) κλπ. - Ἄλλαι ἀμοιβαὶ εἰς εἶδος ἢ ἀνάλογον ἐργασίαν (π. χ. ὅταν λέγουν: τὸ κλειοῦμε στ' ἀγώγι κτλ.).

5. - Ἐνοικίασις λιβαδιοῦ (νόμι, πάχτος), κατοικίας (νοίκι) κλπ.

6. - Μίσθωσις καὶ ἀμοιβὴ ἐργάτου, φύλακος, βοσκοῦ κλπ. Εἶδος συμφωνίας: μετὴν ἡμέραν (μετὸ μεροκάματο, ταῖστος ἢ σύψωμος), μετὸν μῆνα ἢ μετὸ χρόνο (παραγιός, μισταρκός). Ἀποκοπή, ξέκοπο, κάμπαλο (ἐν Ἡπείρῳ), καπάλιν (ἐν Κύπρῳ) κλπ. Στοιχοχάρτι, τὸ συμφωνητικόν. Πότε ἀρχίζει ἡ μίσθωσις καὶ πότε τελειώνει; π. χ. ἀπ' Ἀη-Γιωργίου ἕως Ἀη-Δημητρίου ἢ ἀπὸ τῆς Παναγίας ἕως... (Συνόρατα τοῦ χρόνου). Τὰ γλυτώματα δῶρα κλπ.

7. - Πρόσληψις ὑποτακτικοῦ. Ὅροι συμφωνίας.

γ) Ἀγοραπωλησίαι.

1. - Δειγματοληψία διὰ τὴν ἀγορὰν ἐλαίου, οἴνου, σίτου κλπ. Τρόποι πωλήσεως (πουλῶ μετὸ ζύγι λιανοπουλῶ, πουλῶ μαζεμένο (μονοτάρι [Κορώνη], μονοκάμπανο [Κρήτη]· πουλῶ ἀποκοπή ἢ κουτουράδα, τὸ βγάζω στὸ μεζάτι). Προπώλησις (μπροχώνω [Κρήτη], σελάμι), ἐπὶ δηλώσει (ἄκοπο, ἐν Κρήτη), ὅταν ἡ τιμὴ καθορίζεται ἀργότερα ἐκ τῆς ἀγοραίας ἀξίας. Μετὸ σελέφι, ὅταν ὁ κίνδυνος ἀφορᾷ τὸν πωλητὴν κλπ. Μεσίτες, μεσιτεία.

Ὅροι ἀγοραπωλησίας ζῶων· π. χ. εἰς τὴν Ἀνατ. Κρήτην «τὰ ζῶα πουλιοῦνται ἀπὸ σκοινὶ σὲ σκοινί· δηλ. ἅμα δώση ὁ ἀγοραστής τὰ χρήματα καὶ πάρη σὲ δικό του σκοινὶ τὸ ζῶο, τότε δὲν μπορεῖ πιά νὰ τὸ ἐπιστρέψῃ, ἐκτὸς ἂν ἔχη ἐσωτερικὸ ἐλάττωμα, π. χ. νὰ τὸ πιάνῃ πόνος· ἀλλὰ καὶ τότε, διὰ νὰ τὸ ἐπιστρέψῃ, ἔπρεπε νὰ τοῦ εἶχε εἰπεῖ ὁ πωλητής: σοῦ τὸ πουλῶ σαξελίμικο, δηλ. μετὰ ὅλα του τὰ σωστά. Ἄν τοῦ εἰπῇ: σοῦ τὸ πουλῶ ὡς βγγῆ, τότε καὶ ἐλάττωμα νὰ ἔχη, δὲν ἔχει τὸ δικαίωμα νὰ τὸ ἐπιστρέψῃ». Ποῖον τὸ σχετικὸν ἔθιμον ἀλλοῦ; Τρόποι πωλήσεως ποιμνίων. Μετὰ μίαν τιμὴν; (τῶνα μετὰ τᾶλλο;) χωρὶς διαλογὴν;

2. - Προτίμησις συγγενῶν ἢ γειτόνων ὡς ἀγοραστῶν κατὰ τὴν ἐκποίησιν ἀκινήτων μετὰ τὸ ἴδιον τίμημα. Π. χ. εἰς τὴν Ἀνατ. Κρήτην, «ἂν ὁ γείτων (σεφῆς) ἐμάνθανεν, ὅτι τὸ γειτονικὸν του κτῆμα ἐπωλήθη, ἐπήγαινε τὸ βράδυ εἰς τὸ καφενεῖον τοῦ χωρίου καὶ ἐνώπιον ὅλων ἔλεγε: *Μαρτύροι νὰ ᾽στε, πὼς δὲν ἀφήνω τὸ σεφηλίκι μου.* Κατόπιν ἔλεγε *Καλησπέρα σας.* Ἔτσι ἦτο διαλελυμένον κάθε συμβόλαιον μετὰ ἄλλον καὶ ἔπαιρνε αὐτὸς τὸ χωράφι. Ἄν ὅμως λησμονοῦσε καὶ ἔλεγε πρῶτα τὸ *καλησπέρα* καὶ κατόπιν τὸ *μαρτύροι νὰ ᾽στε*, ἔχανε τὸ δικαίωμα».

3. - Ἀνταλλαγὴ ἀκινήτων, ζῶων, καρπῶν κλπ. (τράμπα). Χρήματα ἢ ἄλλο εἶδος πρὸς ἐξίσωσιν. Σχετικαὶ φράσεις· π. χ. *Δῶσε μου ἕνα γουρνάκι νὰ σοῦ δώσω πέντε ὀκάδες λάδι* (Ἀν. Κρήτη)· *πανωβάζω χρήματα* (Κορώνη)· *πανουτίμ* (Σάμος, Αἰτωλία), *ἀπανήβαση* (Χίος). Γίνεται ἀλλαξὰ γιὰ ἕνα-δύο χρόνια; (προσαμπόκο, Λῆμος).

4. - Ἀρραβὼν (καπάρο, καπαρώνω· πέι (Κρήτη, Κύπρος)· προκάλι (Χίος). Τί γίνεται ἐν περιπτώσει ἀθετήσεως τῆς συμφωνίας; - Ἐνέχυρον. Ποινικὴ ρήτρα.

5. - Ἔθιμα συνοδεύοντα τὴν ἀγοραπωλησίαν (π.χ. *Κόβουν τὴν κλωστή, δίνουν χέρι κλπ.*). *Κεράσματα, εὐχαί.* Δίδει ὁ πωλητὴς καὶ τὸ καπίστρι τοῦ ζώου ἢ τὸ κρατεῖ;

6. - Πωλητήρια ἔγγραφα. Πῶς συνετάσσοντο; Ποῖαι αἱ τυπικαὶ φράσεις;

7. - Πλειστηριασμός. Πώλησις «εἰς τὸ κοινὸν μεζάτι» ἢ στὸ *ἰκάντο*. Λέξεις καὶ φράσεις σχετικαί: π. χ. *δίδω τὸ προῶμα ντου στοῦ τελάλη* (Κρήτη), *ἔχω ἄστα ἀπάνω σ' αὐτὰ τὰ χτήματα* (Κεφαλληνία), *τὸ βάρεσαν στὸ σφυρὶ ἢ στὸν τσόκο κρούω, ἀρτηρῶ, ἀντιβατιάζω, ἀρεῖς - ἀρεῖς ἢ ἀλὰ τρέ, ἀβάντσα πίλια κλπ.*

δ) Δάνειον. Τόκος.

1. - Χρεωστικὰ ἔγγραφα (*ὁμόλογα*). Εἶναι ἀναγκαῖοι οἱ μάρτυρες, ὅταν ἡ ὁμολογία γραφῆ διὰ χειρὸς τοῦ δανειζομένου; Ἔχει ἡ ληψοδοσία τὴν αὐτὴν πίστιν, ἂν σημειωθῆ μόνον εἰς τὸ κατάστιχον τοῦ δανειστοῦ; Παραγράφεται ἐκ τῆς πολυκαιρίας τὸ δικαίωμα τοῦ δανειστοῦ;

2. - Ὑποθήκη, ἐνέχυρον (*ἀμανάτι, ἀμάχι, ἀμαχεύω = ἐνεχυριάζω* (Λακωνία), *ἀσκόνταφτον = κτῆμα ἐλεύθερον πάσης ὑποθήκης* (Χίος).

3. - Ἐγγύησις. Ὑποχρεώσεις ἐγγυητοῦ.

4. - Τόκος εἰς χρῆμα, εἰς εἶδος (*διάφορο, προβέντι*). Ἀνώτατον ὄριον τόκου (*προστύχι, ὁ μεγάλος τόκος, Ζάκυνθος*). Εἶδη δανεισμοῦ: Π. χ. *δανείζω σιτάρι ἔντριπο, ἀναπεντιάρικο, νεϊόμα, ξανανιωτὸ ἢ τὸ ἕνα ἀνάμισυ, τὸ ἕνα ἄλλο, πατητὸ λάδι ἢ τὸ μπιθιαχτό, τὸ σελέμι* (πρβλ. *σελέμικα = ἀδικοπαρμένα*) κλπ. Προθεσμία ἄτοκος (*βαντές*).

ε) Τρόποι ἐξοφλήσεως, ἔγγραφα χρεωλυσίας. Ἐξόφλησις μὲ δόσεις (*ἀράτες, Παξοί*).

ς) Συμβιβασμὸς καὶ διαιτησία.

Πῶς γίνεται ἡ διαιτησία; Ποῖοι ὀρίζονται διαιτηταὶ (*ἀποκοφτάδες, μεσίτες γιὰ νὰ τσοῖ σὺβάσουν* (Κρήτη), *τιμητάδες, ἀρμπίτοι* (Χίος); Πῶς ἐξασφαλίζεται ἡ ἐκτέλεσις τῆς διαιτητικῆς ἀποφάσεως; Ἐγγραφα διαιτησίας παλαιά.

ζ) Δωρεά.

1. - Ἐγγραφοὶ ἢ ἄγραφοι δωρεαὶ παντὸς πράγματος ἢ ἀκινήτων εἰς ἀναδεκτοὺς, ἐγγόνους, νεονύμφους ἢ εὐαγῆ ἰδρύματα (*ἀφιερῶματα εἰς ἐκκλησίας, μοναστήρια κλπ. βαλιὰ* (Αἰτωλ.), *βακούφικα κλπ.*). Ὁ σκοπὸς τῆς δωρεᾶς (π. χ. «*διὰ τὴν ψυχὴν του, διὰ νὰ ἔχη τὸ μνημόσυνόν του καὶ τὸ κοιμητήριον*» κλπ.). Κρατεῖ διὰ τὸν ἑαυτὸν τοῦ ὀδωρητῆς δικαίωμά τι; (π.χ. «*ὥστε ὅπου νὰ ζῆ νὰ παίρηνη τὲς ἐλιές*»).

2. - Σχαρῖκια.

η) Βρετίκια. Τί γίνεται, διὰ νὰ εὐρεθῆ τὸ χαμένο προῶμα ἢ διὰ νὰ γνω-

σθῆ εἰς ποῖον ἀνήκει τὸ εὐρεθὲν; Εἶναι ὑποχρεωτικὸν τὸ δῶρον πρὸς τὸν εὐρόντα;

### Ϛ'. Ἐμπορικὸν δίκαιον.

α) Τρόποι ἐμπορίας (τράμπα, ἀλλαξιά, μὲ λαχνὸ κλπ.). Ἐμπορικὴ ἀγοραπωλησία (Πβλ. ἀνωτέρω Εγ.).

Τρόποι ἐκθέσεως ζῶου ἢ ἄλλου ἀντικειμένου πρὸς πώλησιν κλπ. Ἐθιμοτυπίαὶ κατὰ τὴν πώλησιν.

β) Ἐμπορικὰ κατάστιχα καὶ ἄλλα μέσα λογαριασμοῦ, ὡς ἡ τσέτουλα, οἱ γραμμὲς πίσω ἀπὸ τὴν πόρτα κτλ.

γ) Ἐβδομαδιαῖαι ἀγοραί. Ἐμποροπανηγύρεις. Πλανόδιοι ἔμποροι.

δ) Πτώχευσις. Κατάσχεσις τῆς περιουσίας τοῦ ὀφειλέτου.

### ζ'. Ποινικὸν δίκαιον.

α) Ἀντίληψις περὶ ποινῆς.

«Ὁφθαλμὸν ἀντὶ ὀφθαλμοῦ» ἢ «κατὰ ποῦ πουλεῖς θ' ἀγοράσης, κατὰ ποῦ σπείρης θὰ θερίσης» κτῶ.

β) Ποιναὶ ἐγκληματούντων.

1. - Πόμπιεμα, γεβέντισμα, γάνα κτλ. Τρόποι διαπομπεύσεως καὶ αἷτια προκαλοῦντα αὐτήν. (Ἀνάστροφα ἐπὶ ὄνου. Περιβολὴ γυναικείας ἐνδυμασίας ἢ περιαγωγὴ τοῦ πομπευομένου γυμνοῦ καὶ δεσμίου διὰ τῆς ἀγορᾶς ὑπὸ τοῦ κήρυκος, διαλαλοῦντος τὸ ἐγκλημα αὐτοῦ. Κτυπήματα τενεκέδων καὶ σιδηρικῶν, ὕβρεις, σφενδόνησις ἀκαθαρσιῶν κλπ. Διαπόμπευσις μοιχῶν καὶ μοιχαλίδων, κλεπτῶν κλπ.

2. - Κούρεμα, ξύρισμα γενείου, μύστακος κλπ. Κουρεμέν', κουτρούλα κλπ.

3. - Ἀσβόλωμα καὶ μούντζωμα· κέρατα, τηγάνι.

4. - Ἄλλαι ποιναί: ραβδισμὸς καὶ μαστίγωσις, ἀποκοπὴ χειρός, φούρκα, ἀλυσίδες, χτίσιμο, ἀνάθεμα, ἀφορισμὸς κτλ. Διακοπὴ (ἢ στέρησις) τῶν κοινωνικῶν σχέσεων διὰ προδοσίαν ἢ διὰ κακοὺς τρόπους.

5. - Τιμωρία χρεωκόπων ἢ πτωχευσάντων. Εἰς τί συνίσταται αὕτη; Πῶς γίνεται;

6. - Σχολικαὶ ποιναί: τραύηγμα αὐτιῶν, ὀρθοστασία στὸ ἓνα πόδι, γονάτισμα σὲ μυτερὰ πετραδάκια, νηστεία, φάλαγγας κλπ.

γ) Ἐκδίκησις (αὐτοδικία), βεντέτα.

Ποῦ συνηθίζεται αὕτη καὶ διὰ ποίας αἰτίας; Τὸ διαγούμισμα. Ξέβγαλμα (ἔξοδος ὑπὸ τὴν προστασίαν τοῦ λεγομένου ξεβγαλιῆ), ἀνακωχὴ (τρέβα). Τρόποι

συμφιλίωσης τῶν ἀντιμαχομένων οἰκογενειῶν: *Γεροντική*, *ψυχικὸ ἢ ψυχαδερφοσύνη*, *ψυχαφέντης* κλπ. (Μάνη), *προσκύνησις* (Χιμάρα) κλπ.

### Η'. Ποινικὸν δικονομικὸν δίκαιον.

α) Ἀποδεικτικὰ μέσα ἐγκλημάτων (θεοκρισίαι).

1. - Δοκιμασία τῆς ἀγνείας: π. χ. ἡ νύμφη κατὰ τὴν εἴσοδον εἰς τὴν οἰκίαν τοῦ γαμβροῦ πατεῖ ἐπάνω εἰς δερμάτινον κόσκινον· ἂν τρουπήσῃ τὸ κόσκινον, ἀποδεικνύεται ἄσπιλος. - Διὰ τὴν ἀπόδειξιν τῆς ἀθωότητος γυναικὸς ἐδίδετο εἰς αὐτὴν νὰ κρατήσῃ σίδηρον πεφυρακτωμένον (Ναύπακτος).

2. - Δοκιμασία τῆς γνησιότητος τοῦ Τιμίου Ξύλου, τῶν Ἀγίων λειψάνων καὶ τῶν κωνσταντινάτων: π. χ. τὸ Τιμιον ξύλον ἐπιθέτουν εἰς ὄρνιθα, τὴν ὁποίαν κατόπιν πυροβολοῦν, ἢ τὸ θέτουν εἰς ἄλευρον, τὸ ὁποῖον ζυμώνουν χωρὶς προζύμι κτλ.

3. - Δοκιμασία κλέπτου: τὸν ὀρκίζουσι ἔμπροσθεν θαυματουργοῦ εἰκόνας (τὸν *πᾶνε στήν ξεκαθαρωσύνη*· ἂν εἶναι αὐτὸς ὁ κλέπτης, τότε ἀνοίγει ἡ μύτη του, Ἀν. Κρήτη), τοῦ δίδουν νὰ καταπίῃ ἄρτον τῆς Μεγ. Πέμπτης· ἂν δὲν τὸν καταπίῃ εὐκόλως, φανερόν ἐστι ἡ κλοπή· τοῦ κάνουν *νταβέτι*, δηλ. προᾶξιν μαγικὴν πρὸς ἀποκάλυψιν τοῦ κλέπτου κτλ.

β) Λαϊκὰ δικαστήρια (κατὰ τὰς Ἀπόκρως καὶ τὴν Δευτέραν τοῦ γάμου).

Δίκαι ἀστεῖαι, καθ' ἃς ἐπιβάλλονται καὶ πρόστιμα εἰσπραττόμενα.

### ΚΕΦΑΛΑΙΟΝ ΤΡΙΤΟΝ

#### ΖΗΤΗΜΑΤΑ ΣΧΕΤΙΚΑ ΜΕ ΤΟ ΠΑΙΔΙΟΝ

#### Α'. Ὁ πόθος διὰ παιδιὰ. Στειρότης καὶ μέσα πρὸς θεραπείαν αὐτῆς.

α) Λέξεις, φράσεις καὶ παροιμίαι σχετικαὶ μὲ τὴν στείραν γυναῖκα ἢ μὲ τὸ ἄκληρον ἀνδρόγυνον: *ἄκληρη*, *ἄτεκνη*, *ἄβγια* (Κρήτη), *ἄβζια* (Κάλυμνος). Παροιμίαι: *Ἄκληρος ἄθεος ἢ ἀκλερίτης ἀθειῆτης* (Κυνουρία). *Ἄκλερον κορμὴν καὶ νεκρὸν ἐλικία* (Πόντος) ἐπὶ τῶν ἀνικάνων πρὸς πᾶσαν ἐργασίαν.

β) Τὸ ὄνειδος τῆς ἀτεκνίας. Εἰς ποῖα μέρη ὁ ἱερεὺς δὲν δέχεται τὴν προσφορὰν τῶν ἀκλήρων διὰ τὴν λειτουργίαν; Ποῦ δὲν δανείζονται προζύμι ἀπὸ γυναῖκα ἄτεκνη;

γ) Ἀντιλήψεις διὰ τὸ ἓνα καὶ διὰ τὰ πολλὰ παιδιὰ: π. χ. *Ἐνα-κανένα*. - Δὲ θὰ σβήσῃ τ' ὄνομά του κτλ.

δ) Μέσα πρὸς θεραπείαν τῆς στειρότητος.

1. - *Παράκλησες*. Προσφυγὴ εἰς ἀγιάσματα καὶ χάρες.

2. - Προσφυγὴ εἰς ἰατραινες (κομπομαμμές) καὶ εἰς μαγγανείας (εἰς τὰ ὄξω).

*Ἀχνίσματα, καταπλάσματα, βότανα (βληχώνι ἢ φλησκούνι, καλάνθρωπος κλπ.) καὶ μαντζούνια*. (Τρόπος παρασκευῆς, χοῆσις κλπ.) - Μαγικοί τρόποι πρὸς τεκνογονίαν: Νὰ φάγη κουλλούρα ἀπὸ καινούργιο, πρωτοκαμένο φοῦρο· νὰ καθίση ἐπάνω στὴ μυλόπετρα, ὅταν γυρίζουν τὸν μύλο πρώτη φορὰ· νὰ πάρη εὐχὴν ἀπὸ γυναῖκα, τὴν ὥρα ποὺ γεννᾷ ἢ νὰ πηδήσῃ τρεῖς φορές ἐπάνω ἀπὸ τὰ καταλόγια κλπ. Εἰς τὴν Κάρπαθον ἢ γυναῖκα, ποὺ δὲν κάνει παιδί ἢ δὲν τῆς στέκονται τὰ παιδιά, γίνεται ἀδερφοποιτὴ μ' ἓναν ξενοχωρίτην, δηλ. κάνει εἰκονικὸν γάμον μὲ αὐτὸν ἐνώπιον τοῦ ἱερέως. Ποῦ ἄλλοῦ γίνεται τοῦτο καὶ πῶς;

ε) Μαγικαὶ πράξεις πρὸς ἀρρενογονίαν.

*Ἀρσενικοβότανο, σιρικοχόρσι* ἢ *ἀγοροβότανο*. - Ἄλλοι τρόποι· π.χ. διὰ νὰ γεννήσουν ἀρσενικό, αἱ γυναῖκες εἰς μὲν τὴν Λευκάδα πατοῦν γυμνόποδες ὑνὶ ἀρότρου τοποθετημένον εἰς τὸ κατώφλιον τῆς Ἐκκλησίας, εἰς δὲ τὴν Ἡπειρον πρέπει νὰ φάγουν *πάννα* ἀπὸ ἀρσενικὸ παιδί. Εἰς τὴν Ζάκυνθον, ἅμα μία γυναῖκα θέλῃ ν' ἀποκτήσῃ παιδί τοῦ ἰδίου γένους μὲ μίαν ἄλλην, πρέπει νὰ φάγη τὸν ὀμφάλιον λῶρον τοῦ τέκνου ἐκείνης. - Ἄλλαι μαγικαὶ πράξεις ἀποβλέπουσαι εἰς τὴν κατάπαυσιν τῆς γεννήσεως θηλέων· π.χ. καρφώνουν τρία καρφιά εἰς τὸν τοῖχον λέγουσαι: *καρφώνω τις τσοῦπες καὶ κάνω ἀρσενικά* (Μεσολόγγι) ἢ βγάζουν τὸ ὄνομα τοῦ κοριτσιοῦ Σταμάτα, διὰ νὰ σταματήσουν τὰ θηλυκά.

ς) Ἀνεμογκάστρι. Εἰς ποίαν ἐπήρειαν ἀποδίδεται; Ποῖα μέσα μεταχειρίζονται, ὅταν τὸ ἀποδίδουν εἰς διαβολικὴν ἐνέργειαν; - Πειράγματα τῶν γυναικῶν.

ζ) Μέσα πρὸς πρόκλησιν στειρώσεως ἢ πρὸς περιορισμὸν τῶν γεννήσεων. Βότανα: *ἄτεκνο, ἄτεκνόχορτο, στεροφοβότανο, γυναικόχορτο, μουρονόχορτο*. «Ὅποια τὸ μυριστῆ (τὸ ἄτεκνο) παιδί δὲν κάνει καὶ ὅποια τὸ φάγη κάνει ἑπτὰ χρόνια καὶ παιδί. Γύρω σὶ τὸ ἄτεκνο κανένα βότανο δὲ φνιτρώνει» (Παρνασσός). Μαγικαὶ πράξεις.

## Β'. Ἐγκυμοσύνη.

α) Λέξεις, φράσεις καὶ παροιμίαι σχετικαὶ μὲ τὴν ἔγκυον καὶ μὲ τὰς ἀδιαθεσίας τῆς ἔγκυμοσύνης. *Βαρούμεν'* (Θράκη), *βαρνασμένισσα* (Πόντος), *κατάβαρη* (Κύπρος), *φορτωμέν'* (Ἡπειρος), *γομαριασμένη* (Μάνη), *ἀγκαστρομέν'*, *ἔμποδος* (Πόντος). - *Βλάφτεται, βλαφτουριάζεται, ἔχ' κακοψύχ'* (Θράκη), *ἔχει κακὰ βλαψίδια* (Κρήτη).

β) Τρόποι ἀπαλλαγῆς ἀπὸ τὰς ἀδιαθεσίας τῆς ἔγκυμοσύνης (ἀπὸ τὰ



κακοφυχήματα). Ἐν παράδειγμα: σφάζουν μαῦρον πετεινὸν μὲ μαυρομάνικο μαχαίρι καὶ δίδουν εἰς τὴν ἔγκυον νὰ φάγη (Θράκη). - Διατί εἰς μερικὰ μέρη ἡ ἔγκυος προσπαθεῖ νὰ κρύψη τὴν ἔγκυμοσύνην της; Δια νὰ μὴ γεννηθῇ ἄσχημο τὸ παιδί της; ἢ διὰ ν' ἀποφύγη τὸ κακὸ μάτι;

γ) Ἐτοιμασίαι διὰ τὴν γένναν: τὰ σπάργανα καὶ τὰ ροῦχα τοῦ μωροῦ. Δεισιδαιμονίαι κατὰ τὴν ὕφανσιν, τὸ κόψιμο καὶ ράψιμο αὐτῶν κλπ.

δ) Κίσσησις (τὰ λεγόμενα *πιθυμητούρια*). Ποῖα ἀποτελέσματα ἡμπορεῖ νὰ ἔχη εἰς τὸ παιδί ἢ εἰς τὴν ἰδίαν ἢ ἀνεκπλήρωτος ἐπιθυμία ἔγκυου; Παραδείγμ.:

1. - Ἡμπορεῖ νὰ λιποθυμήσῃ τὸ ἔμβρυον (τὸ παιδί κρούβγεται, Κρήτη). Τρόποι διὰ νὰ *συνεφέρῃ* τὸ παιδί: δίδουν εἰς τὴν ἔγκυον νὰ πῆ ἀνθόνερο ἢ ἡ ἰδία σβῆνει ἀναμμένο κάρβουνο εἰς ἓνα ποτήρι μὲ κρασί καὶ τὸ πίνει ἢ διαλύει ἀλεύρι μέσα σὲ πολὺ κρῦο νερὸ καὶ τὸ πίνει ἢ ψήνει χταπόδι ξερὸ καὶ τὸ βάζει στὸν ἀφαλὸ της κττ.

2. - Ἡμπορεῖ νὰ γεννήσῃ τέρας ἢ νὰ *σημειωθῇ* τὸ παιδί.

3. - Ἡμπορεῖ νὰ πρησθῇ ἢ θηλὴ τοῦ μαστοῦ της (*τρίχωμα*). Ἐπωδαὶ καὶ σχετικὰ ἰατρικά. Ἐν παράδειγμα: χελιδονοφωλιὰ διαλυμένη μέσα σὲ ξύδι τυλίγεται μέσα εἰς ἓνα κομμάτι ἀπὸ πάννα φούρνου καὶ ἐπιδένεται εἰς τὸν μαστόν.

4. - Δυνατὸν νὰ *κάνῃ* *στά* *μάτια*, δηλ. νὰ χάσῃ τὴν ὄρεξιν, ν' ἀδυνατίσῃ καὶ ν' ἀποβάλῃ. - Μέσα θεραπείας.

ε) Ἀποβολή. Εἰς ποῖα αἷτια ἀποδίδεται αὕτη; (Ποβλ. τὴν πίστιν διὰ τὴν *Ἀρπάχτρα*. Σχετικαὶ φράσεις: *σκοτώθη* - *ἀπέβαλε* κλπ.).

Προφυλακτικὰ κατὰ τῆς ἀποβολῆς: *Κρατητήρας*, *ἀνεβασταχτήρας* (περίσπρον μὲ τὸ ἀβγὸ μαύρης κόττας, πού τὸ ἔβαψαν πρῶτο τὴν Μεγ. Πέμπτην καὶ τὸ ἀφῆκαν ἑπτὰ χρόνια εἰς τὸ εἰκονοστάσι, ἢ μ' ἓνα ἀστροπελέκι ἢ ἄλλο τι). Ἐως πότε φορεῖ τὸν κρατητήρα ἡ ἔγκυος; - Πότε ἡ ἀποβολὴ θεωρεῖται ἐπικίνδυνος εἰς τὴν ζωὴν τῆς ἔγκυου; ἂν συμβῇ εἰς τοὺς ζυγοὺς ἢ εἰς τοὺς μονοὺς μῆνας;

ς) Ἄλλαι προφυλάξεις κατὰ τῆς ἀποβολῆς ἢ τοῦ προώρου τοκετοῦ. Π.χ. Δὲν σηκώνει ἡ ἔγκυος βαρῖα πράγματα, δὲν περνᾷ ἀπὸ μέρη πού τῆς προκαλοῦν φόβον, φροντίζουν νὰ μὴν τῆς λείψῃ *ὄτι μυριστῆ* ἢ *λιμπιστῆ* (νὰ πάρῃ τοῦλάχιστον *μυρωδιά*). - Σχετικαὶ διηγήσεις.

ζ) Ἀπαγορεύσεις πρὸς ἀποτροπὴν ἐνδεχομένης βλάβης τοῦ παιδίου. Παραδείγματα: Δὲν πρέπει ἡ ἔγκυος νὰ πηγαίνῃ εἰς κηδείας μηδὲ ν' ἀσπασθῇ νεκρόν, διὰ νὰ μὴ γίνῃ τὸ παιδί της κίτρινο ἢ λιγόκαρδο· δὲν πρέπει νὰ φάγη λαγὸ, διότι τὸ παιδί της θὰ λαγοκοιμᾶται ἢ θὰ φοβᾶται· δὲν πρέπει νὰ φάγη κρέας χοιρινὸ ἢ χταπόδι ἢ σαλιγκάρια, διότι τὸ παιδί της θὰ βγάξῃ χοιράδες κλπ. Δὲν πρέπει νὰ βάζῃ κλειδί στὴ μέση της ἢ νὰ πηδᾷ βέργα, διότι

τὸ παιδί θὰ γεννηθῆ *λουροδεμένο* κττ. Ἐπίσης δὲν κλέπτει, δὲν βαπτίζει παιδί, δὲν δανείζεται μετὰ τὴν δύσιν τοῦ ἡλίου σκεῦος καπνισμένον κλπ.

Ἐπαγορεύσεις ὠρισμένων πράξεων πρὸς ἀποφυγὴν θηλυγονίας.

Ποῖαι πράξεις ἀπαγορεύονται, διὰ νὰ μὴ γεννηθῆ τὸ παιδί ἀνάποδα; (π.χ. δὲν βάζουν τὰ ξύλα ἀνάποδα στὴ φωτιά).

η) Τήρησις τῆς ἑορτῆς τοῦ Ἁγίου Συμεῶν (3 Φεβρουαρίου) ἢ καὶ τῶν τριῶν πρώτων ἡμερῶν τοῦ Φεβρουαρίου (*Συμόγιορτα*), ὡς καὶ τῆς ἑορτῆς τοῦ Ἁγ. Σπυρίδωνος, Ἁγ. Ἀζαρία, Ἁγ. Εὐσταθίου, Ἁγ. Τρύφωνος. - Διηγῆσεις διὰ *σημειωμένους*. - Παροιμίαι: π.χ. Ὁ Τρύφος τρίφτ' τὰ κόκκαλα, | ἢ Παναγιά τὰ πλάθ' | κι ὁ Σύμος τὰ σημειών' (Θράκη).

θ) Ἐνέργειαι πρὸς ἐπίτευξιν εὐτοκίας (ὠκυτόκια)· π.χ. κύλισμα εἰς τὴν *κυλίστρα*, κτυπήματα τῶν Βαΐων, θυσία πετεινοῦ κτλ. Προσφυγὴ εἰς ἀγίους βοηθοὺς (Παναγίαν, Ἁγιον Ἐλευθέριον, Ἁγιον Αὐκούλον κλπ.).

ι) Προγνωστικὰ τοῦ γένους τοῦ ἔμβρου.

1. - Ἀπὸ ὠρισμένα σημάδια τοῦ προσώπου τῆς ἐγκύου, ἀπὸ τὸ σχῆμα τῆς κοιλίας καὶ ἀπὸ διαφόρους ὀρέξεις ἢ ἐνεργείας τῆς ἐγκύου (πρὸβλ. *καθάρια μούρη - καθάρια κόρη*).

2. - Ἀπὸ ὠρισμένα ἀπαντήματα ἢ εὐρήματα καὶ ἀπὸ διαφόρους οἰωνισμούς· π.χ. ἀναλόγως τοῦ προσώπου ποὺ θὰ ἴδῃ πρῶτον ἐξερχομένη εἰς τὴν ὁδὸν μὲ τὴν βέργαν τοῦ ἀντιοῦ (*γκάρδιο*), μόλις τελειώσῃ τὸ παννὶ εἰς τὸν ἀργαλειό.

3. - Ἀπὸ σημεῖα λαμβανόμενα ἐκ τῆς πυρᾶς (ἐμπυροσκοπία)· π.χ. σπόροι πορτοκαλίου ἢ ἀραβοσίτου ρίπτονται εἰς τὴν πυράν, μεθ' ὃ παρατηροῦν, ἂν οὗτοι θὰ καοῦν ἢ θὰ ἐκτιναχθοῦν ἔξω τῆς πυρᾶς. Ὠμοπλατοσκοπία. Σπλαγγνοσκοπία. Ποῖα τὰ παρατηρούμενα σημεῖα καὶ ποῖα ἡ ἐξήγησις αὐτῶν;

4. - Ἀπὸ τὰς φάσεις τῆς σελήνης.

ια) Πράξεις ἀποβλέπουσαι εἰς εὐγονίαν.

Πίστις ὅτι τὸ παιδί θὰ ὁμοιάσῃ ἐκεῖνον, τὸν ὁποῖον θὰ ἴδῃ ἢ ἔγκυος κατὰ τὸ πρῶτον σκίρτημα αὐτοῦ. Ἀνάρτησις εἰκόνας τῆς Παναγίας κτλ.—Εἰς μερικὰ μέρη εἰς τ' ἀπονιψίδια τῆς μαμμῆς νίπτονται ὠραῖαι γυναῖκες, διὰ νὰ γίνῃ εὐμορφο τὸ παιδί.

ιβ) Δεισιδαίμονες συνήθειαι εἰς περίπτωσιν ἀποβολῆς ἢ γεννήσεως νεκροῦ.

Ποῦ θάπτεται τὸ ἀποβαλλόμενον ἔμβρυον καὶ διατί ἐκεῖ; π.χ. εἰς τὸν Πόντον τὸ γεννηθὲν νεκρὸν τὸ σπαργανώνουν καὶ σύροντες κατὰ γῆς τὸ φέρουν πρὸς ταφήν· ἄλλως *πατεῖ τὴν μάνναν*. - Δοξασίαι περὶ τοῦ ἀποβαλλομένου ἔμβρου (*τελώνια* κλπ.). Κάνονας καὶ λοιπαὶ τιμωρίαι (*φόνισσα*).

## Γ'. Γέννησις.

α) Πρόσκλησις τῆς μαμμῆς καὶ τῶν συγγενῶν. - Εὐχαὶ καὶ πράξεις ἀποβλέπουσαι εἰς διευκόλυνσιν τοῦ τοκετοῦ.

Εὐχαὶ τῶν προσερχομένων: *Καλὴ εὐκολία καὶ καλὴ λευτεριά. Γλυκεῖα φωνὴ καὶ ὀγλήγορη. Χέλια!* κτλ. - Λύσιμο τῆς ποδιᾶς καὶ τῆς ζώνης καὶ σχετικαὶ εὐχαί, σχίσμο τοῦ ὑποκαμίσου καὶ ἀνάλογοι ἐπικλήσεις: π. χ. *Σκιστήτε ἀόρια καὶ βουνὰ καὶ ἡ θυγατέρα μου γεννᾷ* (Κρήτη). - Οἰωνισμοὶ μὲ τὸ χέρι τῆς Παναγίας κτλ. - Κτυπήματα τῆς δυστοκούσης μὲ τὸ ὑπόδημα τοῦ ἀνδρὸς εἰς τὰ νῶτα: *Ἐγὼ σὲ φόρτωσα καὶ ἐγὼ σὲ ξεφορτώνω* καὶ εἴ τι ἄλλο. Εἰς μερικὰ μέρη δίδουν εἰς τὴν ἐπίτοκον νὰ πῆ ἄλλας διαλελυμένον εἰς τὸ ὑπόδημα τῆς πενθερᾶς ἢ ἀπόπλυμα ἐκ τῶν χειρῶν καὶ τῶν ποδῶν της. - Κλείουν τὰς θύρας τοῦ δωματίου τῆς ἐπιτόκου ἢ τὰς ἀνοίγουν; Τῆς βγάζουν τὰ δακτυλίδια, τὰ σκουλαρίκια; Ἄλλαι συμβολικαὶ πράξεις.

β) Θέσις τῆς γυναικὸς κατὰ τὸν τοκετόν:

Ὅρθη ἢ εἰς τὰ γόνατα; εἰς δύο πέτρες *σὰν πυρομάχια* ἢ εἰς τὸ *σκαμνί*; Περιγραφή καὶ χρῆσις τοῦ σκαμνίου ἢ σελλίου τῆς μαμμῆς. Ἐνέργειαι τῆς μαμμῆς καὶ τῶν βοηθῶν της (*καρτοῦσα, παραμαμμή, ἐμπροσμαμμή, μπροσμαμμή, καρκιοβαστοῦσα, σ'κωτοῦ κλπ.*) εἰς περιπτώσεις δυστοκίας. - Ἀντισηπτικὰ (ξύδι ἢ ἄλλο τι;)

γ) Ὑστερον ἢ ἄκλουθο. (*Λευτέρι, ταίρι, ἀδρέφι, κατάπουδου, φταπάποδο, συντρόφιν, νύμα, κ'τιάρ', τσιτάρι*). Τρόποι ἐνεργείας, διὰ νὰ πέσῃ τὸ ἄκλουθο (Πρόκλησις ἐμέτου). Κατατεμαχισμός, ταφή καὶ κάρφωμα ἢ κάψιμο τοῦ ὑστέρου. Διὰ ποίους λόγους γίνεται τοῦτο;

δ) Προσωπίδα ἢ ἀντιπρόσωπο, καταπροσωπίδι ἢ διπροσωπειῶ, πάννα, τσίπα, σκέπη (τὸ ἄμνιον). *Παιδί μὲ τσίπα*. Χρῆσις: *φυλαχτὰ ἀπὸ τὴν τσίπα*. Μερικαὶ μητέρες φυλάσσουν τὴν τσίπα εἰς τὸ εἰκονοστάσι καὶ τὴν δεικνύουν εἰς τὸ παιδί των, ὅταν πρωτοκινῇ διὰ τὸ σχολεῖον ἢ τὴν βάζουν εἰς τὴν σάκκα του.

ε) *Παιδί μὲ τρίχες στὴν οὐρὰ ἢ στὸ σβέρκο* (ἀντρειωμένος). Τὸ ντελάλημα τοῦ ἀντρειωμένου. Πῶς γίνεται καὶ ἀπὸ ποῖον; - Δοξασίαι περὶ τῶν τερατομόρφων ἢ σημειωμένων παιδίων (*παράλλαμα, π. χ. παιδί γεννηθὲν μὲ δόντια κττ.*) Δοξασίαι περὶ τῶν διδύμων καὶ τριδύμων.

ς) Πρῶται περιποιήσεις λεχοῦς:

1. - Ζώσιμο τῆς κοιλίας (μὲ τὴν ζώνην τοῦ ἀνδρός;).
2. - Ἰατρικὰ καὶ μέθοδοι διὰ τὴν ἀνάταξιν τῆς μήτρας. (*Φτέρνισμα καὶ ἄλλαι ἐνέργειαι τῆς μαμμῆς, γὰρ νὰ πάῃ ἡ μήτρα στὸν τόπο της.* - *Στερόχορτο*

διὰ τὸν πόνον τῆς στέρας (μήτρας). Εἰς τὴν Κάροπαθον τὰ στεροπόνια τῆς λεχώνας τὰ κόβουν μὲ τὸν πέλεκυν!—Καταπλάσματα, γιὰ νὰ πάρουν τὴ βράση καὶ λοιπὰ ἰατρικὰ εἰς περίπτωσιν ἐπιλοχίου πυρετοῦ.

3. - Ἀχνίσματα μὲ μυρωδικὰ (δενδρολίβανον, ἀλιφασκιά, λεμονόφυλλα κτλ.). Σβήσιμο κεραμιδιῶν (7 ἢ 9 τὸν ἀριθμόν), ἀφοῦ πυρακτωθοῦν, μὲ κρασί καὶ διάφορα μυρωδικὰ (λιθόπυρα, βήσσαλα κλπ.) Πότε καὶ πῶς γίνεται τοῦτο;

4. - Καθαρισμὸς τοῦ προσώπου τῆς λεχοῦς ἀπὸ τὴν πάλλα (μὲ τὸ ροῦχο τοῦ ἀνδρός της, ποτισμένο μὲ τὸν ἰδρῶτα του (Κρήτη).

5. - Κατάκλισις τῆς λεχοῦς καὶ συναφεῖς πράξεις· π. χ. εἰς τὴν Ἄν. Κρήτην, ἂν ἡ μητέρα θέλῃ νὰ σταματήσουν τὰ παιδιὰ, κατακλίνεται ὑπὲρ τὸν πόδας ὑψηλά· ἂν θέλῃ τὸ κατόπιν τέκνον νὰ εἶναι ἀγόρι, πλαγιάζει δεξιὰ κτ.

ζ) Πρῶται περιποιήσεις νεογνοῦ.

1. - Ἀφαλόκομμα. Πῶς γίνεται; Φυλάσσεται ὁ ὀμφάλιος λῶρος ἢ ἀπορρίπτεται ξηραίνόμενος; Ποῦ ἀπορρίπτεται καὶ διατί ἐκεῖ; ἢ ἀφιερώνεται εἰς τὴν ἐκκλησίαν;

2. - Ἀλάτισμα τοῦ βρέφους καὶ λούσιμο. Πῶς γίνεται καὶ πρὸς ποῖον σκοπόν; Τί ἄλλο ρίπτουν εἰς τὸ νερό; Ποῦ χύνονται τὰ νερά; Ἀσήμωμα τοῦ βρέφους. Ἄλλαι συνήθειαι κατὰ τὸ πρῶτον αὐτὸ λουτρόν· π. χ. εἰς τὴν Κύπρον ρίπτουν εἰς τὸ ἀπόλουμα τοῦ βρέφους μίαν πέτραν, διὰ νὰ σφίξῃ τὸ κεφάλι του, ὅπως ἡ πέτρα, καὶ νὰ ἔχη στερεὸν νοῦν, τὸ δὲ ἄλας (ροῦς τοῦ μωροῦ) δανείζεται πρὸ καιροῦ ἢ ἐπίτοκος ἀπὸ καλὴν καὶ φρόνιμον οἰκοδέσποιναν. Εἰς μερικοὺς τόπους ἀλείφουν τὸ νήπιον μὲ μέλι καὶ στάχτη.

Παροιμίαι καὶ ἄλλαι ἐκφράσεις σχετικαὶ μὲ τὸ ἀλάτισμα.

3. - Σπαργάνωμα καὶ φάσκισμα. Κάλυμμα τῆς κεφαλῆς (φακιόλι ἄσπρο). Ποῖον λόγον ἔχει; Εἰς χωρία τινὰ τῆς Ἡπείρου ἐπὶ 40 ἡμέρας τὸ μωρὸ δὲν τοῦ φοροῦν ροῦχα, ἀλλὰ τὸ τυλίσσουν μ' ἓνα πουκαμισάκι μέσα σ' ἓνα σακκί. Ποῦ ἄλλοῦ γίνεται τοῦτο καὶ διατί;

4. - Διάπλασις τοῦ κρανίου, τῆς μύτης καὶ τῶν λοιπῶν μελῶν τοῦ βρέφους.

5. - Κοπή τοῦ χαλινού, χάραγμα καὶ ἄλλαι ἐνέργειαι τῆς μαμμῆς ἐπὶ τοῦ βρέφους. Εἰς μερικά μέρη ἡ μαμμὴ κόβει τὸ χαλινάρι κάτω ἀπὸ τὴν γλῶσσαν τοῦ βρέφους ἢ ξελαιμίζει τὸ μωρὸ, δηλ. καθαρίζει διὰ τοῦ δακτύλου τὸν λαιμόν του κάμνουσα σταυρὸν ἐπὶ τοῦ τοίχου, γιὰ νὰ μὴ ξερονᾶ τὸ παιδί (Κρήτη). Εἰς ἄλλα μέρη ἡ μαμμὴ χαράσσει τὸ βρέφος εἰς τὸν αὐχένα, διὰ νὰ φύγῃ τὸ κακὸ αἷμα ἢ τὸ ξυρίζει εἰς τὴν πλάτην, ἀλείφουσα αὐτὸ πρῶτον μὲ αὐγὸ καὶ ζάχαρι, διὰ νὰ γίνῃ τὸ παιδί γλυκοαίματον, καὶ κατόπιν μὲ ράβδους θείου καὶ ζάχαριν, διὰ νὰ μὴ βγάξῃ σπυριά· τέλος σταυρώνει καὶ γητεύει τὸ βρέφος πρὸς πρόλη-

ψιν παντός κακοῦ. Ποία γητεῖα λέγεται; - Ἐνσταλάξεις εἰς τὰ μάτια τοῦ μωροῦ γάλακτος μητρικοῦ, λεμονίου, κρασιοῦ κλπ.

6. - Συμβολικαὶ πράξεις σκοποῦσαι τὴν ἐνίσχυσιν καὶ στερέωσιν τῆς ὑγείας τοῦ νεογνοῦ. Π. χ. τοῦ φοροῦν παλαιὸν ὑποκάμισον τοῦ πατρός του ἢ τὸ περνοῦν ἀπὸ τοῦ λύκου τὸ στόμα (ἓνα ξύλινον κύκλον, εἰς τὸν ὁποῖον εἶναι προσκολλημένον δέσμα λύκου). Εἰς τὴν Κύπρον καίοντες διὰ λαμπάδος ἀνοίγουν ὄπην εἰς ἓνα ἄσπρο παννὶ ἢ εἰς ὑποκάμισον τῆς θείας τοῦ παιδίου καὶ διὰ τῆς ὄπης εἰσάγουν τὴν κεφαλὴν του. Εἰς πολλὰ μέρη δίδουν εἰς τὸ βρέφος ὠρισμένα ὀνόματα μέχρι τῆς βαπτίσεώς του (Δράκος, Δρακοῦ, Σιδέρης κλπ.).

η) Παράδοσις τοῦ βρέφους εἰς τὴν μητέρα. - Πῶς γίνεται αὕτη καὶ μὲ ποίους λόγους καὶ πράξεις συνοδεύεται; Παραδείγματα: εἰς τὴν Κύπρον ἡ μαμμὴ κυλᾷ τὸ βρέφος ἀπὸ τοὺς μαστοὺς τῆς λεχοῦς ἕως τοὺς πόδας τῆς τρεῖς φορὰς λέγουσα: Ἐσὺ ποὺς τὸ ἐγέννησες, ἐσὺ νὰ τ' ἀναγιώσης. Εἰς τὴν Αἰτωλίαν, Ἀργολίδα, Κρήτην κ. ἄ. ἡ μαμμὴ ἐρωτᾷ τὴν λεχῶ: Ἀρνὶ θέλεις ἢ κατσίκι; καὶ ἡ λεχὼ ἀπαντᾷ: Ἀρνὶ. Εἰς τὴν Θράκην ἡ μαμμὴ κοσκινίζει ἐπάνω ἀπὸ τὴν λεχῶνα κουφέτα, καρύδια κλπ. μὲ μεταξωτὸ κόσκινο. Ἄλλας τινὰς συνηθείας βλ. εἰς τὰ Θρακικὰ τ. Α' σ. 129 κ. ἔ.

θ) Ἡ εὐχή. - Πρόσκλησις τοῦ ἱερέως. Ἁγιασμός τῶν παρευρεθέντων κατὰ τὸν τοκετόν. Γεννητούρια ἢ λουχουνίγια ἢ κούμουλλα: δῶρα πρὸς τοὺς ἐπισκεπτομένους.

ι) Ἐστίασις γενεθλίων (τῆς Παναγίας τὸ τραπέζι ἢ τὰ γεννητούρια, τὸ πογονίκι κτλ.) καὶ τὰ κατ' αὐτὴν τελούμενα. - Εἶδη φαγητῶν. Εὐχαὶ καὶ δῶρα πρὸς τὴν λεχῶ καὶ τὸ νεογέννητον: πογονίγια ἢ μπουγανίγια, κανίσκια, παραμόνια, λοχουσιάτικα, νιόφυχο, ραντίσματα, γεννόφυλλα κλπ.) Εἰς τί συνίστανται ταῦτα; Οἰωνισμοί: Ἄν εἶναι (τὸ γεννηθὲν) ἀγόρι, τῆς στέλνουν δίπλες, γιὰ νὰ διπλώσουν τ' ἀγόρια, ἂν εἶναι κορίτσι, τῆς στέλνουν ἄλλα γλυκὰ (Σπάρτη).

ια) Ποῖαι συνήθειαι ἐπικρατοῦν κατὰ τὴν γέννησιν ἄρρενος καὶ ποῖαι κατὰ τὴν γέννησιν θήλεος τέκνου; (πυροβολισμοί, γλυκύσματα κλπ. Ἐξοδος τῆς μαμμῆς εἰς τὰς ὁδοὺς μὲ φακιόλιον ἀνάλογον πρὸς τὸ γένος τοῦ γεννηθέντος). Ποῦ ἀναγράφεται ἡ γέννησις τέκνου; (Εἰς τὴν Λέρον ὅπισθεν τῶν εἰκονισμάτων τῶν ἁγίων).

ιβ) Προγνωστικὰ διὰ τὸ γένος τοῦ ἐπομένου τέκνου.

Ἐὰν τὸ νεογέννητον βάζῃ τὰ πόδια του τὸ ἓνα ἐπάνω εἰς τὸ ἄλλο, τὸ κατόπιν γεννηθησόμενον θὰ εἶναι ἀγόρι (Κρήτη). Ἄν γεννηθῇ τὸ παιδί φύσκη φεγγαριοῦ, καὶ τὸ ἐπόμενον θὰ εἶναι ὅμοιον ἂν γεννηθῇ χάση φεγγαριοῦ, τὸ ἐπόμενον θὰ εἶναι διαφορετικὸν (Σπάρτη).

ιγ) Λοξασίαι καὶ ἀποφθέγματα σχετικά μετὴν ἡμέραν καὶ τὴν ὥραν, καθ' ἣν γεννᾶται τὸ παιδί. Π. χ. "Ἄν τὸ παιδί γεννηθῆ στὴ γέμωσιν φεγγαριοῦ, δὲν τὸ βαστοῦνε ροῦχα (πετσοκαταλυτής), ἂν στὴ λίγωση, δὲν τὰ λεῖ εὔκολα (Ἄν. Κρήτη); ἂν γεννηθῆ πλουσουραγιά (δηλ. ὅταν ὁ οὐρανὸς εἶναι γεμᾶτος ἄστρο), γίνεται πλούσιον, ἂν γεννηθῆ κατὰ τὴν νύκτα τῶν Χριστουγέννων, γίνεται καλλικάντζαρος. Τί κάμνουν, διὰ νὰ μὴ πάρουν τὸ παιδί αὐτὸ οἱ καλλικάντζαροι; Παιδί ἢ ζῶο δὲν εἶναι καλὰ νὰ γεννηθῆ βασίλεμα ἡλιοῦ ("Ἡπειρος); τοῦναντίον τὸ γεννόμενον περὶ τὴν πρωΐαν τῆς Κυριακῆς θὰ εἶναι εὐτυχισμένον καθ' ὅλην του τὴν ζωὴν (Πόντος). - Ποῖαι δοξασίαι ὑπάρχουν διὰ τοὺς σαββατογεννημένους;

Σχετικαὶ διηγήσεις.

ιδ) Ἄσμάτια καὶ παροιμίαι, σχετικά μετὰς διαφόρους ἡλικίας.

ιε) Ποῖα ἐξηγήσεις δίδεται εἰς τὰ παιδιὰ διὰ τὴν ἀπόκτησιν ἀδελφοῦ; Ποῖος φέρνει τὰ μωρά;

#### Δ'. Λοχεῖα.

α) Λέξεις, παροιμίαι καὶ φράσεις σχετικά μετὴν λεχώ. Π. χ. "Ὡς τὶς σαράντα μέρες τὸ μνήμαν τῆς λιχούσας ἐν' ἀνοικτὸν (Κύπρος).

β) Δαίμονες βλάπτοντες τὰς ἐπιτόκους καὶ τὰς λεχοῦς: κακὰ ἀερικά, Γελλοῦ, Νεραΐδες, Καλότυχες, Ἄλης, κουτσοδαιμόνιο κλπ.

Προφυλακτικὰ κατὰ τῆς δαιμονικῆς ἐπηρείας:

1. - Ἐπίκλησις τῆς βοηθείας ἁγίων (τῆς Παναγίας, τῆς Ἁγίας Λεχοῦσας, τοῦ Ἁγίου Ἐλευθερίου, Ἁγίου Στυλιανοῦ, Ἁγίου Συμεὼν κλπ.).

2. - Ψωμί, ἀλάτι, σκόρδον, σαποῦνι, σκούπα, μαυρομάνικο μαχαίρι, μιτάρια κλπ. ὑπὸ τὸ προσκέφαλον ἢ ὑπὸ τὴν στρωμνὴν τῆς λεχοῦς.

3. - Κανδήλα ἢ πῦρ ἄσβεστον ἐντὸς τοῦ δωματίου.

4. - Δὲν ἀφήνεται μόνη ἐπὶ 3 ἢ 9 ἢ περισσοτέρας ἡμέρας. Τί γίνεται, ἂν πρόκειται ν' ἀπουσιάσῃ ἐπ' ὀλίγον ὁ φύλαξ; (Ἡ σκούπα ἐπὶ τῆς στρωμνῆς ἢ ὀπισθεν τῆς θύρας).

5. - Δὲν ἀνοίγεται ἡ θύρα τῆς λεχοῦς κατὰ τὴν νύκτα οὔτε εἰσάγεται φῶς ἀπ' ἔξω κλπ. Ὁ ἐρχόμενος ἔξωθεν πρέπει νὰ θυμιασθῆ μετὰ λιβάνι καὶ μπαρούτι ἢ νὰ διασκελίσῃ ἀναμμένον δαυλὸν ἢ νὰ καρφώσῃ μαυρομάνικο μαχαίρι εἰς τὴν θύραν κττ.

6. - Ἄλλαι συνήθειαι ἀποσκοποῦσαι τὴν ἀποδιοπόμπησιν δαιμόνων ἢ τὴν ἀποτροπὴν κακοῦ. Σταυρώματα, ἐξευμενισμοὶ καὶ ἐξορκισμοὶ τῶν πονηρῶν πνευμάτων. Παραδείγματα: εἰς τὸν Πόντον χύνουν ἀπὸ τὰ παράθυρα νερὸ καὶ μέλι: εἰς τὴν Κρήνην (Τσεσμὲ) τὰς τρεῖς πρώτας νύκτας μετὰ τὸν τοκετὸν κοιμοῦνται

τρεις Μαρίαί εις την οικίαν τῆς λεχοῦς. Εἰς τὴν Αἰτωλίαν ἢ γέννα γίνεται μυστικά, διὰ νὰ μὴ γίνῃ λόγος, βουή, καὶ βουϊστῆ ἢ λεχώνα καὶ πάθη ἀπὸ δυστοκίαν ἢ ἄλλα κακά. Εἰς τὴν Σαμοθράκην κ. ἄ. ὁ τοκετὸς δὲν γίνεται εἰς τὴν οἰκίαν τῆς ἐπιτόκου, ἀλλ' εἰς ἄλλην, συγγενικὴν ἢ γειτονικὴν οἰκίαν, ἢ δὲ λεχὼ ἐπιστρέφει μετὰ 15-20 ἡμέρας εἰς τὴν οἰκίαν της. Ποῦ ἄλλοῦ γίνονται ταῦτα;

γ) Προφυλάξεις τῆς λεχοῦς ἀπὸ τὴν βασκανίαν.

Ἀντιβασκάνια (σταυρός, ἐλιὰ τῶν Βαγιῶν, σκόρδο μονόφυλλο, φλουρὶ ἢ βραχιόλι μὲ κόκκινη ἢ μπλάβη κλωστὴ κλπ.). Ἀπόκριψις τῆς λεχοῦς ἢ μόνον τοῦ προσώπου της ἀπὸ τοὺς ξένους (ἄσπρο φακιόλι εἰς τὸ πρόσωπον ἢ ἄσπρο σεντόνι ἔμπρὸς εἰς τὸ κρεβάτι ἢ εἰς τὸ στρῶμα της).

δ) Ἀρμενιάσμα. - Ποῦ καὶ εἰς ποίας περιπτώσεις λέγεται, ὅτι ἡ λεχώνα ἀρμενιάζεται; Ἀπὸ τί προέρχεται τοῦτο; Φάρμακα καὶ μαγικαὶ πράξεις κατὰ τοῦ ἀρμενιάσματος. Παράδειγμα: εἰς τὴν Στενήμαχον δένουν στὴν πόρτα τοῦ σπιτιοῦ κόκκινον γνέμα, γιὰ νὰ δεθῆ ἢ Ἀρμενους, νὰ μὴν ἀρμενιαστῆ ἢ λεχοῦσα.

ε) Αἱ τροφαὶ τῆς λεχοῦς κατὰ τὰς τρεῖς πρώτας ἡμέρας καὶ κατόπιν. Ποῖαι τροφαὶ ἀπαγορεύονται καὶ διατί; Ὁ πρῶτος χυλὸς τῆς λεχώνας (ἀρφανὴ ἐν Κύπρῳ, σούγλη ἐν Κιμώλῳ). Εἰς μέρη τινὰ τῆς Θράκης τὸ γάβανο (πινάκιον) καὶ τὸ κουτάλι, μὲ τὰ ὅποια ταγίζουσι τὴν λεχώνα εὐθὺς μετὰ τὸν τοκετόν, πρέπει νὰ εἶναι ἀμεταχείριστα (ἄσυρτα), εὐθὺς δὲ τὰ θάπτουσι εἰς τὴν γῆν, διὰ νὰ μὴ φάγῃ ἄλλος μὲ αὐτά. Ποῦ ἄλλοῦ γίνεται τοῦτο;

ς) Τὸ γάλα τῆς γυναίκας. Συνήθειαι σχετικαὶ μὲ αὐτό.

1. - Γιὰ νὰ κατεβῆ τὸ γάλα: προσφυγὴ εἰς ἀγιάσματα (Ἀγία Γαλατιανή), χρῆσις περιάπτων (γαλοῦσα, γαλατόπετρα), τροφαὶ εἰδικαὶ (φασόλια, χταπόδι) καὶ καταπλάσματα (εἰς τὸ στῆθος, εἰς τὰ νῶτα), βότανα (μανόγαλο). Εὐχαι καὶ ἐπωδαί, ὅταν τῆς γυναίκας δὲν ἔρχεται τὸ γάλα. Εἰς Ρεῖσδερε Σμύρνης εἰς τὴν περίπτωσιν αὐτὴν ἡ λεχὼ ἔτρωγε ψωμὶ ταξιδιάρικο, δηλ. πὺν νὰ ᾄχῃ περάσει θάλασσα.

2. - Τὸ πρῶτον γάλα τῆς μητέρας (κολάστρα, μοός). Ποῦ τὸ χύνουν; Ἰδιότητες αὐτοῦ. Εἰς ποίας ἀσθενείας μεταχειρίζονται τὸ γάλα τῆς γυναίκας ὡς ἰατρικόν;

3. - Τί κάμνουν, γιὰ νὰ μὴ ματιαστῆ τὸ γάλα; ἢ διὰ νὰ μὴ πάρῃ ἢ μὴ τὸ γάλα τῆς ἄλλης; Σταυρώματα, ἐπωδαί.

4. - Τί κάμνουν, ἂν τὸ γάλα ἔλθῃ πολὺ; π. χ. τὸ ἀρμέγει στὴν παντόφλα της καὶ τὸ χύνει σὲ μέρος, πὺν δὲν πατιέται ποτὲ στὴ φωτιά, γιὰτὶ τότε ξεραίνονται τὰ στήθια της (Σπάορη).

5. - Γιὰ νὰ ξανάρθῃ τὸ χαμένο γάλα. Διάφοροι μαγικοὶ τρόποι καὶ ἐπω-

δαί. Π. χ. κάμνουν τὴν συκιά συντέκνισσα (Κρήτη), στέλνουν ψωμί ἄζυμο στὴν ἀγέλη (Θράκη) κτλ.

6. - Τί κάμνουν, ὅταν πονέσουν τὰ βυζιά τῆς γυναίκας ἢ οἱ ρῶγες τῶν βυζιῶν; Τρόποι μεταβιβάσεως τῶν πόνων. Ἰατρικά, ἐξορκισμοὶ καὶ ἐπωδαί.

7. - *Γιὰ νὰ κοπῆ τὸ γάλα.* Ἐπιθέματα ἐπὶ τῶν μαστῶν καὶ ἄλλοι τρόποι (π. χ. αἱ Κρητικαὶ γυναῖκες γυρίζουν τὴ γαλοῦσα ὀπίσω εἰς τὴν πλάτην, ἐπιλέγουσαι ἐπωδὴν τινα).

8. - Δεισιδαιμονίαι σχετικαὶ μὲ τὴν θηλάζουσαν γυναῖκα.

ζ) Τὸ σήκωμα τῆς λεχῶνας. - Κατὰ ποίαν ἡμέραν γίνεται; Ποῖος σηκώνει τὴν λεχῶ καὶ ποῖαι πράξεις συνηθίζονται τότε; Π. χ. εἰς μερικὰ μέρη εἰς τὸ δάπεδον, ὅπου ἔκειτο πρὶν ἢ στρωμνὴ, καίουν στουπὶ καὶ συγχρόνως βάζουν τὴν λεχῶνα νὰ πατήσῃ σίδηρο ἢ κρομμύδι εἰς τὸ κατώφλιον τοῦ δωματίου, λέγοντες ἀναλόγους εὐχάς. Εἰς τὴν Κύπρον ἡ λεχῶ τῆ συνοδεία τῆς μαμμῆς σταυρώνει τὸ σπίτι καὶ ρίπτει τεμάχια ἄρτου εἰς τὰς γωνίας, διὰ ν' ἀπομακρύνῃ τὰ κακὰ πνεύματα. - Φιλοδωρήματα τῆς μαμμῆς κατὰ τὸ σήκωμα τῆς λεχῶνας (σαποῦνι ἄβρεχο, κρομμύδια, ἀλάτι καὶ φασόλια).

η) Τὸ λούσιμο τῆς λεχῶνας. - Πότε γίνεται καὶ ποῖα χόρτα ρίπτονται εἰς τὸ νερό; Συνήθειαι κατ' αὐτό.

θ) Δεισιδαιμονίαι διὰ τὴν ἀσαράντιστη. Π. χ. Νὰ μὴ τὴν ἰδῆ ὁ ἥλιος οὔτε τὸ πρωῖ, ὅταν ἀνατέλλῃ, οὔτε τὸ βράδυ, ὅταν δύῃ· νὰ μὴν ἰδῆ εἰς καθρέπτην· νὰ μὴν ἰδῆ λείψανον, νύμφην ἢ ἄλλην λεχῶ· νὰ μὴ πλησιάσῃ εἰς φοῦρον (διατί;). Ὅμοίως δὲν πρέπει νὰ πηδήσῃ αὐλάκι μὲ νερὸ ἢ νὰ ἐπισκεφθῆ ξένην οἰκίαν (διατί;).

Ποίας προφυλάξεις λαμβάνει, ὅταν ἀναγκασθῆ νὰ ἐξέλθῃ ἀπὸ τὴν οἰκίαν; (π. χ. πιάνει τὸ σίδηρο τῆς πόρτας ἢ φορεῖ πέταλον ζῶου περὶ τὴν ὀσφύν ἢ ἄλλα ἀντιβασκάνια (σκόρδον, γαλάζια χάνδρα κλπ.).

Ἄλλαι δεισιδαιμονίαι. Παραδείγματα: "Ἄμα σὲ μιὰ γειτονιὰ ὑπάρχουν δυὸ λεχῶνες, ἀλλάσσουν τὰ δαχτυλίδια τους (Ἄμβρακία). - "Ἄμα μία λεχῶ ἰδῆ ἄλλην καὶ τύχη ν' ἀδιαθετήσῃ τὸ παιδί της, συναντᾶται κάπου μὲ αὐτήν, ἀνταλλάσσουν τὰ βρέφη των καὶ καθήμεναι *ράχη μὲ ράχη* τὰ βυζαίνουν καὶ κατόπιν φεύγουν, χωρὶς ἢ μία νὰ ἰδῆ τὴν ἄλλην (Σαράντα Ἐκκλησίαι).

Ποία συνήθεια ἐπικρατεῖ, ἂν ἡ λεχῶ ἀποθάνῃ ἀσαράντιστη; (π. χ. εἰς τὴν Θράκην «πᾶνε στὸν τάφο της τὴν ὥρα ποὺ βασιλεύει ὁ ἥλιος καὶ ρήχνουν ἓνα μαστραπᾶ νερό, γιὰ νὰ δροσίζεται ἢ δροσοφορτωμένη». Ποῦ ἄλλοῦ γίνεται τοῦτο;)

ι) Ὁ Σαραντισμός.

1. - Μετάβασις τῆς λεχοῦς εἰς τὴν ἐκκλησίαν; Ἀπαντήματα. Εἴσοδος αὐτῆς



μετὰ τοῦ βρέφους εἰς τὸν ναόν, περιφορὰ τοῦ βρέφους περὶ τὴν Ἀγίαν Τράπεζαν. - Ποία συνήθεια ἐπικρατεῖ, ὅταν καθ' ὁδὸν ἢ εἰς τὴν ἐκκλησίαν τύχη νὰ συναντηθοῦν δύο λεχῶνες; - Εἰς ποίαν ὥραν τῆς ἡμέρας γίνεται ἡ μετάβασις τῆς λεχοῦς εἰς τὴν ἐκκλησίαν; Διατὶ εἰς μερικοὺς τόπους προτιμᾶται ἔσπερινὴ ὥρα; - Τί γίνεται, ἂν ἡ λεχὼ ἀναγκασθῇ νὰ ταξιδεύσῃ, προτοῦ σαραντίσῃ; (*Μισὴ σαράντιση*).

2. - Εἰς μερικοὺς τόπους ἡ λεχὼ πρὸ τῆς ἐκκλησίας πηγαίνει εἰς τὸ λουτρόν, ὅπου τὴν ὑποδέχονται συγγενεῖς καὶ φίλοι γυναῖκες. Εὐχαὶ καὶ πράξεις συμβολικαὶ κατὰ τὸ λουτρόν.

3. - Ἐπιστροφὴ εἰς τὴν οἰκίαν καὶ ἐπισκέψεις εἰς συγγενικὰς οἰκίας. Φιλοδωρήματα πρὸς τὸ νεογνὸν μετ' ἀναλόγων εὐχῶν π. χ. ἐν Κύπρῳ τοῦ χαρίζουν ἐν ἀργυροῦν νόμισμα, ἐν τεμάχιον ἄλατος καὶ ἓνα βῶλον ζαχάρεως λέγοντες: *ὅσα παίρνει φέρν' ἡ θάλασσα νὰ τὰ κάμῃς ἔσσω σου*. Τὰ τεμάχια δὲ τοῦ ἄλατος καὶ τῆς ζαχάρεως φυλάττονται ἕως τὴν ἡμέραν τῆς βαπτίσεως, ὅτε ἀλέθονται καὶ ρίπτονται τὸ μὲν ἄλας εἰς τὸ φαγητόν, ἡ δὲ ζάχαρις εἰς τὸν καφὲν (*ἀναροῦς τοῦ μωροῦ*). Εἰς τὴν Ἀρκαδίαν ἡ μητέρα κάμνει χαλβᾶν, ἀπὸ τὸν ὁποῖον πρέπει νὰ φάγουν πρῶτα αἱ ὄρνιθες (διατί;).

4. - Προλήψεις σχετικαὶ μὲ τὴν εὐκὴ π. χ. ὅσο πρωτύτερα ἀπὸ τὸ σαράντισμα παίρνει ἡ λεχὼ τὴν εὐκὴ, τόσες μέρες κόβει τοῦ παιδιοῦ (Βόλος).

5. - *Διπλοσαραντίδια*, ἢ 80<sup>η</sup> μετὰ τὸν τοκετὸν ἡμέρα.

ια) Ὑπάρχει πουθενὰ ἡ συνήθεια ἐπὶ τινος ἡμέρας μετὰ τὸν τοκετὸν νὰ μένη ὁ σύζυγος κατακεκλιμένος ἢ νὰ μὴν ἐξέρχεται καθόλου εἰς τὸ κοινόν; κτλ.

### Ε'. Φροντίδες περὶ τῶν νεογνῶν.

α) Ἡ κούνια.

1. - Αἱ κατὰ τόπους ὀνομασίαι αὐτῆς: *σκαφίδι, νάκα, βαβάλι, νανούρ', νανούδ', κουνίν, μπεσίκι, σαρμανίτσα* κλπ. - Ὑλῃ, ἀπὸ τὴν ὁποίαν κατασκευάζεται ὁ τρόπος κατασκευῆς καὶ σχῆμα. - Ὀνοματολογία τῶν μερῶν αὐτῆς. Διακόσμησις καὶ συμβολικαὶ παραστάσεις (π. χ. σταυρὸς χαραγμένος μὲ μπαρούτι κλπ.). - Τὸ πρῶτο στρώσιμο τῆς κούνιας (ὑπὸ τῆς μαμμῆς;) - Σύστημα δι' ἀποχέτευσιν τῶν οὔρων (*καλάμι, σιλὲβρ Πόντος*).

2. - Ποῦ κοιμίζουσι τὸ μωρὸ κατὰ τὰς πρώτας μετὰ τὴν γέννησιν ἡμέρας; Ποῦ τὸ κοιμίζουσι, ὅταν τὸ παίρνουν μαζὶ εἰς τὴν ἐξοχὴν (εἰς τὸ χωράφι ἢ εἰς τὸ ἀμπέλι); *Ἀτζιγκανόκουνια* (Κρήτη). Πῶς τὸ μεταφέρουσι εἰς τὸν δρόμον; (*νάκα, μελούτη, νταβριτζίκος* κτλ.). - Δεισιδαιμονίαι σχετικαὶ μὲ τὴν κούνια: δὲν

τὴν κινουῦν κενὴν (διατί;)· δὲν τὴν κινουῦν δύο ἄτομα συγχρόνως· δὲν κοιμίζουσι τὸ μωρὸ εἰς τὸ στρῶμα τῶν γονέων καὶ μάλιστα μεταξύ των (διατί;).

β) Ὁ ὕπνος τοῦ μωροῦ.

Ποῖαι αἱ συνήθειαι, ὅταν πλαγιάζουσι τὸ μωρὸ εἰς τὴν κούνια; Ἐκτὸς ποῖον πλευρὸν τὸ πλαγιάζουσι; - Σταυρώματα, ἐξορκισμοί, γητειές, ναναρίσματα. - Τί κάμνουσι οἱ ἐπισκέπται, ὅταν φεύγουσι, διὰ νὰ μὴ πάρουσι τὸν ὕπνον τοῦ μωροῦ; - Τί κάμνουσι, ὅταν τὸ παιδί κλαίῃ καὶ δὲν κοιμᾶται; Τί πιστεύουσι, ὅταν τὸ παιδί κλαίῃ ἢ γελάῃ μέσα εἰς τὸν ὕπνον του; Τί τοῦ τραγουδοῦσι, ὅταν ξυπνᾷ;

γ) Τὸ πρῶτον τάγισμα καὶ ὁ πρῶτος θηλασμός.

1. - Τί δίδουσι εἰς τὸ νεογνὸν τὴν πρώτην ἢ τὰς πρώτας τρεῖς ἡμέρας, πρὸ τοῦ θηλάσει; Εἰς τὰ χωρία τῆς Πυλίας τοῦ δίδουσι ζωμὸν ἀπὸ ρόδι, εἰς τὴν Κάρπαθον τὸ πρῶτον βρωμάτισμα (μέλι ἀνακατωμένο μὲ λίγον τριμμένο μοσχοκάρυδο) τὸ κάνει μιὰ καλόφαη γυναῖκα.

2. - Πῶς ἐπονομάζουσι τὴν γυναῖκα, ποῦ θὰ θηλάσει τὸ νεογέννητον; Ποῖα σχέσις δημιουργεῖται μεταξύ αὐτοῦ καὶ τῆς βυζάστρας ἢ τῆς παραμάννας καὶ τῶν παιδιῶν της; (βυζαδέφρια). Τρόπος ἀμοιβῆς τῆς παραμάννας.

Συνήθειαι κατὰ τὸν πρῶτον θηλασμόν· π. χ. εἰς τὴν Θράκην κρατοῦσι ἐπάνω ἀπὸ τὸ κεφάλι τῆς λεχοῦς ἕνα κόσκινον μὲ ψωμί, ἄλας καὶ κρασί.

δ) Τὰ κατὰ τὸν θηλασμόν. Ἄλλαι τροφαὶ τοῦ νηπίου.

Πότε τοῦ δίδουσι διὰ πρώτην φορὰν ξένην τροφήν; Τοῦ δίδουσι μασημένην τροφήν; (μασουλήθρα, τάγισμα βούκας). - Ποῖαν τροφήν δὲν πρέπει νὰ τοῦ δώσουσι, πρὶν ὁμιλήσει καὶ διατί; (π. χ. εἰς τὴν Κρήτην δὲν δίδουσι τοῦ μωροῦ ψάρι, διότι γίνεται βουβό). Πότε τοῦ πρωτοδίδουσι νερό; - Δοξασίαι καὶ προλήψεις δι' ὅσους ἐθήλασαν ἐπὶ πολὺν χρόνον ἢ ἐθήλασαν καὶ μετὰ τὸ ἀπόκομμα.

ε) Τὸ πρῶτον λουτρὸν τοῦ παιδιοῦ (Κολυμπήσια, κουλ'μπήσια, κολυμπηθήσια κλπ.).

Κατὰ ποῖαν ἡμέραν γίνεται καὶ ποῖα τὰ τελούμενα κατ' αὐτό; (Ἐστιάσεις, χαρίσματα κλπ.). - Τὰ κάκανα, ἐν Θράκῃ (Φάγε, λύκε, χόρτασε, βλ. Θρακικά Α' 132).

ς) Τὸ γράψιμο τῆς Μοῖρας. - Ποῖαν ἡμέραν ἔρχονται οἱ Μοῖρες νὰ μοιράνουσι τὸ παιδί; (τὴν τρίτην (τὰ τρινύχτια) ἢ τὴν πέμπτην ἢ τὴν ἑβδόμη ἡμέραν (τὰ ἑφτά); Ποῦ γίνεται ἑορτὴ μὲ συγκέντρωσιν τῶν συγγενῶν καὶ προετοιμασίας διὰ τὴν ὑποδοχὴν τῶν Μοιρῶν; (Τράπεζα ἐστρωμένη μὲ φαγητὰ καὶ ποτὰ, ἐπικλήσεις: ὦ Μοῖρες, Μοῖρες τῶν Μοιρῶν! ἔλατε νὰ μοιράσετε τὸ παιδί τοῦ....). Μαντινάδες στὰ ἑφτά.

Πίστις, ὅτι ἡ τύχη τοῦ παιδιοῦ εἶναι γραμμένη εἰς τὸ μέτωπον ἢ ἄλλου. Παραοιμίαι καὶ παραδόσεις περὶ τοῦ ἀναποτρέπτου τῶν ἀποφάσεων τῶν Μοιρῶν.

Γνωρίζετε καμίαν διήγησιν, κατὰ τὴν ὁποίαν ἡ μητέρα ἀκούει τὴν ὁμιλίαν τῶν Μοιρῶν, ὅτι δηλαδὴ τὸ παιδί της θὰ πεθάνῃ, ἅμα καὶ τὸ δαυλὶ ποὺ καίει εἰς τὸ τζάκι;

ζ) Οἱ εὐχῆς καὶ ἄλλαι συνήθειαι τῶν ἐφτὰ ἢ τῶν ὀχτώ.

Πότε ἡ μαμμη φέρει τὸ βρέφος εἰς τὴν ἐκκλησίαν, διὰ νὰ πάρῃ τις εὐχῆς; (στὶς ὀχτὼ ἢ στὶς σαράντα;) Ποῖαι ἄλλαι συνήθειαι ἐπικρατοῦν τὴν ἐβδόμην ἢ ὀγδόην ἀπὸ τῆς γεννήσεως ἡμέραν ἐν σχέσει μὲ τὸ παιδίον; (π. χ. εἰς τὴν Μάνην ὁ ἱερεὺς συνοδεύων τὴν μαμμὴν κατὰ τὴν ἐπιστροφὴν εἰς τὴν οἰκίαν, σταματᾷ ὅπου εὔρη πέτρα ριζιμιὰ καὶ κρατῶν οὕτω τὸ βρέφος, ὥστε οἱ πόδες του νὰ πατήσουν ἐπὶ τοῦ βράχου, λέγει: «Χαίρου, Γῆ, καμάρωνε, καινούργια πόδια σὲ πατοῦσι». Ποῦ ἄλλοῦ ἐπικρατεῖ ἡ συνήθεια αὕτη; - Εἰς τὴν Τῆλον ἡ μαμμη τὴν πρωΐαν τῆς ὀγδῆς ἡμέρας ἐξέρχεται τῆς θύρας καὶ στρεφομένη πρὸς ἀνατολὰς ὑψώνει τὸ βρέφος λέγουσα: «Ἄβγε τὸ καλορίζικο νὰ ἰδῆς τὸν ἥλιο!»

η) Βασκανία (κακὸ μάτι, φταρμός, γλωσσοφαγία).

Τί κάνουν, διὰ νὰ μὴ βασκαθῆ τὸ παιδί, ὅταν τὸ φασκιώνουν, ὅταν τὸ κοιμίζουν, ὅταν πρόκειται νὰ τὸ βγάλουν ἔξω ἀπὸ τὸ σπίτι; Ἐπιβασκάνια: σκόρδο, ματόπειρες, φλουριά, σταυρός, διάφορα ἄλλα φυλαχτά, π. χ. λιβάνι ἀπὸ τὸ «ἐξαιρέτως» κλπ. - Ἀποτροπιασμοὶ καὶ ἐξορκισμοί: π. χ. Φτοὺ στὰ μάτια τὰ κακά!, - σκόρδα καὶ κτσὰ βελόνια στὰ μάτια σ' (Θοράκη). - Ποῖοι θεωροῦνται, ὅτι ἔχουν κακὸ μάτι καὶ βασκαίνουν; (π. χ. ὅποιος ξαναβύζαξε, ὅποιος ἔχει σμιχτὰ φρύδια κλπ.).

θ) Θεραπεία τῆς βασκανίας (ξεμάτιασμα).

Συμπτώματα τῆς βασκανίας. - Μὲ ποίους τρόπους ἐξακριβώνουν, ὅτι τὸ παιδί εἶναι ματιασμένο; (Μὲ τὸ λάδι, μὲ τὸ ἀλάτι κτλ.). - Τί κάνουν, διὰ νὰ ξεματιαστῇ τὸ παιδί, ἂν εἶναι γνωστὸς αὐτὸς ποὺ τὸ μάτιασε; Τί, ἂν εἶναι ἄγνωστος; (Σταυρώματα μὲ μωσχόκαρφι, μὲ μονόκερο κλπ. Ἐξορκισμοί, γητέματα κατὰ τῆς βασκανίας).

ι) Δαίμονες βλάπτοντες ἢ ἀρπάζοντες τὰ βρέφη καὶ μάλιστα τὰ ἀβάπτιστα ἢ τὰ ἀσαράντιστα.

Ὄνόματα, δοξασίαι καὶ παραδόσεις περὶ αὐτῶν (Γέλλου, Μουσουμπιά, Νεράϊδες κλπ.). Μέσα προφυλακτικὰ κατὰ τῶν δαιμόνων π. χ. ψωμί ἢ μαυρομάνικο μαχαίρι ἢ ψαλίδι ἀνοικτὸ κάτω ἀπὸ τὸ μαξιλάρι, ἓνα κόσκινο κάτω ἀπὸ τὸ στρῶμα τοῦ μωροῦ· ἐπίσης τὸ μηκώνιον (πίσσα, μαυρὶ) εἰς τὸ κατώφλιον τῆς θύρας κτλ.

Μαγικαὶ καὶ δεισιδαίμονες συνήθειαι:

1) διὰ νὰ μὴ νυχτοπατηθῆ τὸ παιδί π. χ. δὲν ἀφήνουν μετὰ τὴν δύσιν τοῦ ἡλίου τὰ σπάργανα ἔξω, δὲν μιλοῦν στὸ παιδί τῆ νύχτα, οὔτε τὸ φιλοῦν κτλ.

2) διὰ νὰ θεραπευθῆ ἀπὸ *νυχτοπάτημα* (ἔξορκισμοί, γητέματα κλπ.),

3) διὰ νὰ ἐπιστραφῆ τὸ παιδί, πὺν ἄλλαξαν οἱ νεράϊδες (ἔκθεσις εἰς τρί-  
στρατο ἢ εἰς ἐκκλησίαν καὶ διάφοροι μαγικαὶ πράξεις. Πρὸβλ. τὸ *κουλλούριον τοῦ*  
*μωροῦ ἐν Κύπρῳ* κτλ.).

ια) Μαγικαὶ καὶ δεισιδαίμονες συνήθειαι, ὅταν δὲν στεριώνουν  
τὰ παιδιὰ.

1. - *Τρυποπέραςμα* ἢ *πέραςμα* ἀπὸ τρύπιο λιθάρι ἢ ἀπὸ τὴν λεκάνην τοῦ  
σκελετοῦ (*κατίνα*) μεγάλου ζώου ἢ ἀπὸ στεφάνι καμωμένο κατὰ μαγικὸν τρόπον.  
Π.χ. τρεῖς Μαρίαι παίρνουν τὸ παιδί, μόλις γεννηθῆ, καὶ τὸ περνοῦν τρεῖς φορὲς  
ἀπὸ ἓνα στεφάνι, καμωμένο μὲ κλῆμα ἢ ἀπὸ ἓνα ἀσημένιο στεφάνι, καμωμένο μὲ  
τὰ νομίσματα, πὺν μάζεψαν ἀπὸ τρεῖς (ἢ ἑπτὰ ἢ σαράντα) Μαρίες ἢ ἀπλῶς  
πρωτοστέφανες γυναῖκες. Βραχιόλι ἢ κρίκος ἢ σκουλαρίκι, καμωμένο καθ' ὅμοιον  
τρόπον. Εἰς μερικοὺς τόπους κόβουν ἓνα ὑποκάμισον τοῦ πατέρα του καὶ τοῦ  
κάνουν *ποκαμισάκι* καὶ τοῦ τὸ φοροῦν· ἄλλοῦ παίρνουν παλαιὰ φορέματα ἀπὸ  
τρεῖς Μαρίες ἢ ἀπὸ πρωτοστέφανες γυναῖκες. Εἰς τὸν Πόντον μία γραῖα περναῖ  
τὸ βρέφος ἀπὸ τὸ πουκάμισό της ἢ ἀπὸ τὴν τραχηλιά της. Τὸ ἴδιον συνηθίζεται  
καὶ εἰς τὴν Θράκην, ἀλλὰ τῆς γραίας αὐτῆς πρέπει νὰ ζοῦν ὅλα τὰ τέκνα.

2. - Εἰκονικὴ πώλησις καὶ ἔξαγορὰ τοῦ βρέφους. Ὀνομασία τοῦ πωληθέν-  
τος (*Ποῦλος, Πουλίτσα, Πουλημένος*). - Υἱοθεσία ὑπὸ γυναικὸς πολυτέκνου καὶ  
ἔξαγορὰ ὑπὸ τῆς μητρός.

3. - Τάξιμο εἰς ἁγίους (*ταμένος, ταματάρης, σκλαβάκι τῆς Παραγίας*). Θητεία  
εἰς ἱερόν, ἀμφίεσις μὲ καλογηρικὰ ράσα, μέγας ἀγιασμός.

4. - Ἐκθεσις τοῦ βρέφους (εἰς τρίστρατον ἢ ἐκκλησίαν) καὶ βάπτισις αὐτοῦ  
ὑπὸ τοῦ εὐρόντος ἢ τοῦ πρώτου τυχόντος διαβάτου. Ὀνοματοθεσία (*Ζήσης, Πο-*  
*λυχρόνης, Στέργιος, Σιδέρης* κτλ.).

5. - Ἄλλοι μαγικοὶ τρόποι: Π. χ. γδύνουν τὸ παιδί ἐπάνω εἰς ἓνα μνήμα  
καὶ ἀφήνουν ἐκεῖ τὰ ρούχα του. Εἰς τὴν Ἡπειρον γυναῖκες, ὀνομαζόμεναι Στα-  
μάτες, τὴν Μ. Πέμπτην γνέθουν, λαναρίζουν καὶ ὑφαίνουν σπάργανα καὶ μὲ αὐτὰ  
φασκιώνουν τὸ παιδί· ἔτσι σταματᾷ ὁ Χάρος. Εἰς τὴν Ἱεράπετραν θάπτουν εἰς  
τὸ κατώφλιον τῆς θύρας μίαν χελώνην, *γὰ νὰ τὴν ξεπερνᾷ ἡ γυναῖκα, ὅσον*  
*καιρὸ εἶναι ἀγαστρομένη*. - Ἄλλοῦ προσέχουν νὰ μὴν πατήσῃ ἢ ἐγγίσῃ τὸ παιδί  
τὴν γῆν, ἕως ὅτου βαπτισθῆ.

ιβ) Τί πιστεύουν, ὅταν μετὰ τὴν γέννησιν ἑνὸς παιδίου συμ-  
βαίνει ν' ἀποθνήσκουν τὰ ἄλλα; - *Ἀδερφοδιώχτης, στριγγλάκι, βόμπρας, παιδί*  
*μὲ τὴ μῦγα*. Πῶς διακρίνεται; Μὲ ποίους τρόπους ἀποτρέπεται τὸ κακόν;

ιγ) Τί κάμνουν, διὰ νὰ μὴ ζηλεύῃ ὁ ἀδελφὸς ἢ ἡ ἀδελφὴ τὸ νεογέννητον;

ιδ) Δεισιδαιμονία και οϊωνισμοὶ περὶ βρεφῶν.

Μερικὰ παραδείγματα: Δὲν τ' ἀφήνουν ποτὲ μοναχά. Δὲν εἰσάγουν κατὰ τὰς ἐπτὰ πρώτας ἡμέρας ζεστὸ ψωμί ἢ φαγητὸν μέσα εἰς τὸ δωμάτιον, διὰ νὰ μὴ *ψωμιάση* (κιτρινίσῃ) τὸ παιδί. Ἡ μητέρα ἐπὶ 40 ἡμέρας ἀπὸ τῆς γεννήσεως δὲν φιλεῖ τὸ βρέφος της καὶ κατόπιν δὲν τὸ φιλεῖ εἰς τὴν κεφαλὴν καὶ τὸν τράχηλον (διὰ ποῖον λόγον;) Ἄν τὸ νήπιον ἰδῇ τὸ πρόσωπόν του εἰς τὸν καθρέπτην, θὰ φέρῃ καὶ ἄλλο ἀδέρφι (Κρήτη) ἢ ὑπάρχει φόβος νὰ τρελλαθῇ (Θράκη). - Πῶς θεωρεῖται τὸ παιδί, ἂν ἡ κορφή τῆς κεφαλῆς του σχηματίζεται ὀπίσω καὶ πολὺ χαμηλά; Πῶς, ὅταν ἔχη δύο κορφές; - Τί πιστεύουν διὰ τὸ ἀπαλό, τὴ νηδυά, τοῦ παιδιοῦ; - Τί κάμνει ἡ μητέρα, διὰ ν' ἀποκτήσῃ τὸ παιδί της κόκκινα μάγουλα; (ἔκθεσις εἰς τὸν ἥλιον, πότισμα μὲ κόκκινο κρασί κλπ.). Εὐχαί, ὅταν τὸ μωρὸ φταρνίζεται κτλ.

ιε) Μαγικαὶ πράξεις πρὸς ἀποτροπὴν κακοῦ ἢ πρὸς θεραπείαν καχεκτικῶν παιδίων:

1. - Ὅταν τὸ παιδί εἶναι ἀσθενικὸν καὶ δὲν παχαίνει·

2. - ὅταν κλαίῃ πολὺ καὶ δὲν μερώνῃ (π. χ. εἰς τὰ χωρία τῶν Ἀγρῶν τὸ ποτίζουν ἓνα μείγμα ἀπὸ μητρικὸν γάλα, γάλα ἀπὸ τηγάνι, λάδι καὶ μπαρούτι· εἰς τὴν Θράκην ἀφήνουν τὴ φασκιά του εἰς ἓνα σταυροδρόμι τὴν ὥραν, πού γυρίζει ἢ ἀγέλη εἰς τὸ χωριό, ὥστε νὰ περάσουν ἀπὸ πάνω της τρεῖς ἀγελάδες)·

3. - ὅταν συχνοπέφτῃ τὸ παιδί (π. χ. παραγγέλνουν τῆς νουνᾶς του καὶ τοῦ φτειάνει μιὰ κουλλούρα, ἀπὸ τὴν ὁποίαν τὸ περνοῦν τρεῖς φορές)·

4. - ὅταν παραληρῇ καὶ τρίζῃ τὰ δόντια του εἰς τὸν ὕπνον·

5. - ὅταν φοβῆται τὴν νύκτα ἢ γενικῶς πάσχη ἀπὸ φόβον·

6. - ὅταν σκύλα (ἢ λεχὼ ἢ καὶ ἄλλος τις) διασκελίσῃ τὸ παιδί ἢ τὰ ρούχα του·

7. - γιὰ νὰ μὴν πιάν' ἢ κατάρα τῆς μάνας (π. χ. φορεῖ ἢ ἰδία δακτυλίδι μὲ γαλάζια πέτρα ἢ γαλάζια γυάλινη βραχιόλα (Θράκη).

ιϛ) Ποία συνήθεια ἐπικρατεῖ, ὅταν μία γυναῖκα ἐπισκεφθῇ μὲ τὸ βρέφος της διὰ πρώτην φορὰν συγγενικὴν ἢ ξένην οἰκίαν; Τί χαρίζουν εἰς τὸ μωρό;

ιζ) Τὰ νύχια τοῦ μωροῦ.

Πότε καὶ ποῖος τὰ πρωτοκόβει; Ποῦ τὰ ρίπτει; Δοξασίαι σχετικαὶ μὲ αὐτά. (Π. χ. πρὶν χρονίσῃ τὸ παιδί, δὲν τοῦ κόβουν τὰ νύχια, διότι γίνεται κλέπτης. Εἰς τὴν Κρήτην τὰ πρώτα νύχια τοῦ παιδιοῦ τὰ ρίπτει ἡ μητέρα εἰς τὴν σακούλα τοῦ πατέρα του, γιὰ νὰ τοῦ τρέχουνε οἱ παράδες· εἰς τὴν Ἀνατ. Κρήτην μὲ τὰ πρώτα νύχια κάμνουν φυλαχτὸ διὰ τὸ κακὸ μάτι).

ιη) Τὰ μαλλιά τοῦ μωροῦ.

Πότε καὶ ποῖος τὰ πρωτοκόβει; Φυλαχτὸ μὲ τὶς πρώτες τρίχες. Εἰς με-

οικούς τόπους τὰς φυλάσσουν εἰς τὴν *στεφανοθήκην*. Ἄλλαι δεισιδαίμονες συνήθειαι, σχετικαὶ μὲ τὰ πρῶτα μαλλιά τοῦ παιδιοῦ.

ιβ) Ὀδοντοφυΐα.

1. - Τί κάμνει ἡ μητέρα, διὰ νὰ βγάλῃ τὸ παιδί της εὐκολὰ τὰ δόντια; (Εἰς τὴν Κρήτην ἡ μητέρα βράζει σιτάρι ἢ σχίζει τὸ πουκαμισάκι τοῦ μωροῦ εἰς τὴν Βιθυνίαν κάμνει γλυκόπιττα καὶ μοιράζει εἰς τὴν γειτονιά. (Προβλ. *δουντόπιττα* ἐν Λέσβῳ). Ἐξετάζουν ποῖον δόντι βγαίνει πρῶτα;

2. - Ποῖαι συνήθειαι ἐπικρατοῦν, ὅταν τὸ παιδί ἀλλάζῃ τὰ δόντια; Σχετικὰ ἄσματα (π. χ. *Νά, κουρούνα, κόκκαλο* κτλ. ἢ *Νά, πόντικα, τὸ δόντι μου*).

κ) Τὸ ἀπόκομμα.

Πότε καὶ μὲ ποίους τρόπους ἀποκόβουν τὸ παιδί; Βότανα καὶ ἄλοιφαί (*ἀλησμονίτης*). Ποίας προφυλάξεις λαμβάνουν, διὰ νὰ μὴν πάθῃ τὸ νήπιον; Δεισιδαιμονίαι διὰ τὸν *περισσοβυζασμένον*.

κα) Διὰ νὰ ὀμιλήσῃ τὸ παιδί ἢ νὰ γίνῃ καθαρόγλωσσον: π. χ. εἰς τὴν Κύπρον τοῦ δίδουν νὰ φάγῃ τὸ Πάσχα ἄβγὸ πέρδικας, εἰς τὴν Βιθυνίαν τὸ ποτίζουν νερὸ ἀπὸ *ἀκοίμιστο καντήλι*. - Διὰ νὰ γίνῃ τὸ παιδί ἔξυπνον, εἰς τὴν Αἰτωλίαν τοῦ περνοῦν μιὰ *βροχαλίδα* ἀπὸ τὸν κόρφο του.

κβ) Τὸ περπάτημα τοῦ μωροῦ.

Λέξεις καὶ φράσεις σχετικαὶ μὲ τὸ περπάτημα: *ἀρκουδίζει, μπουσουλίζει* (Ἡπειρος, Θεσσ.), *λαπουδεύει* (Πόντος), *κάνει δέντρα, σιάθκι μπλίτσα* (Ἀδριανούπολις), *κάνει στρατά* κτλ.). Μὲ ποίους τρόπους ὑποβοηθοῦν τὸ νήπιον νὰ περπατήσῃ γρήγορα; (*στραταρίδα, στρατίστρα, στρατούρα, πουρπατήρα, πιρβατούρα, παρπατοῦσα* κλπ). Εἰς τὴν ἀνατ. Κρήτην δὲν φιλοῦν τὸ παιδί κάτω ἀπὸ τὰ πόδια καὶ τρίβουν τὶς πατοῦσες του μὲ μυαλὸ λαγοῦ. Τί κάμνουν, ὅταν τὸ παιδί τῶν ἀργήσῃ νὰ περπατήσῃ; Οἰωνισμοὶ ἀπὸ τὸ πρῶτο περπάτημα.

κγ) Ἔθιμα κατὰ τὴν συμπλήρωσιν ἔτους ἀπὸ τῆς γεννήσεως (*γεννητούρια*).

Τράπεζα εἰς συγγενεῖς καὶ φίλους. Εἰς τὴν Στενήμαχον «ἡ μαμμη φέρει τὴν πίτταν, τὴν ὁποῖαν πηδῶσα καὶ εὐχὰς ἀπαγγέλλουσα κόπτει σταυροειδῶς ἐπὶ τῆς κεφαλῆς τῆς μητρός». - Εἰς τὴν Φιλιπούπολιν «οἱ συγγενεῖς (ἢ γείτονες) ἔκλεπτον τὸ παιδί, τὸ ἐνέδυσον ἀλλόκοτα, τὸ ὄπλιζον, τοῦ ἔδεναν κόκκινη κλωστή ἀπὸ τὸν ὄμον εἰς τὴν μασχάλην, συνδέοντες τὰ δύο ἄκρα μὲ κλειδαριά καὶ τὸ παρέδιδον εἰς τὴν μητέρα». Ποῦ ἄλλοῦ συνηθίζεται τοῦτο;

κδ) Πρόγνωσις ἐπαγγέλματος.

Πότε καὶ μὲ ποίους τρόπους μαντεύουν τὸ ἐπάγγελμα, πὺ θ' ἀκολουθήσῃ τὸ παιδί, ἅμα μεγαλώσῃ;

κε) Παιδικαὶ ἀσθένειαι καὶ θεραπείαι αὐτῶν.

Συμπτώματα ἐκάστης ἀσθενείας. - Μέσα διαγνώσεως, προληπτικά καὶ θεραπευτικά μέσα. - Βότανα: πότε τὰ μαζεύουν καὶ ποία ἢ χοῆσίς των; *Μαντζούνια* τρόπος παρασκευῆς. - Ἄλλα ἰατρικά. - Τρόποι μεταβιβάσεως τῆς ἀσθενείας εἰς δένδρα, ζῶα ἢ ἄλλους ἀνθρώπους. *Τρουποπέρασμα*. Ἐξορκισμοὶ καὶ κατάδεσμοι. *Γητέματα* σχετικὰ μὲ ἐκάστην ἀσθένειαν.

1. *Ψωροφύτης* ἢ *μυνοφύτης* (*Κουφὸς* ἢ *ψημένος* ἐν Κρήτῃ). 2. *Μαγουλάδες*, *χοιράδες*. 3. *Γλυκὲς* ἢ *σαγρὶ* (σπυριὰ τοῦ προσώπου). 4. *Λειχίνα*. 5. Ἄφθα. 6. *Χαλινάρι* (στοματίτις). 7. Ὀδοντόπυον. 8. Ἄφτόπυον. 9. Ματόπυον. 10. Κριθαράκι. 11. *Λύσιμο* τοῦ ἀφαλοῦ (φαλόπυον κλπ.). 12. Γαστρικά καὶ ἔντερικά νοσήματα. 13. *Λιβίδρες* (ἐλμινθες). 14. *Κοψίματα* 15. *Σπλήνα*. 16. Πυρετοὶ ἐλώδεις. 17. Ἰλαρά. 18. Ὀστρακιά. 19. Εὐλογιά. 20. Διφθερίτις. 21. Κωκύτης. 22. Ἐρυσίπελας. 23. Χρυσή. 23. *Μερμηγκιές*. 24. *Καλογέροι*. 25. *Τὸ γλυκὸν* (σεληνιασμός) κτλ.

Ἄλλαι παιδικαὶ ἀσθένειαι μὲ τὰ τοπικά των ὀνόματα: 27. *Τὸ καλὸν* (οἱ νευρικοὶ σπασμοί, ἀπὸ τοὺς ὁποίους καταλαμβάνεται τὸ παιδί, Κύπρος). 28. Ἡ *δρωσιλα* ἢ *δρωτάριν*. 29. *Τὸ περνάριν*. 30. *Τὸ κακὸν γαῖμα*. 31. *Τὸ ἀμπεδοκλάδι* ἢ *ἀμπέλι* ἢ *πιριγκλάβιν*. 32. *Σουφρίτης* κτλ.

### Γ'. Τὰ ἔκθετα.

α) Γίνεται ἔκθεσις καὶ τέκνων νομίμων (πρὸβλ. ἀρονομάννα).

β) Ποῦ τὰ ἔκθέτουν καὶ ποία συνήθεια ἐπικρατεῖ ἐν σχέσει πρὸς τὰς ὑποχρεώσεις τοῦ εὐρόντος (Βάπτισις, υἱοθεσία).

γ) Πῶς γίνεται ἡ υἱοθεσία ἔκθετου; Ὀνοματοθεσία (*Βρετός*). Παρωνύμια νόθων.

δ) Δοξασίαι περὶ ἔκθετων: π. χ. εἰς τὰ *Σχωρέτσιανα* τῆς Ἡπείρου «ὅταν γίνεται μεγάλη πλημμύρα, νομίζουν ὅτι τοῦτο γίνεται πρὸς καθαρισμόν τῆς γῆς ἀπὸ ἐκτεθέντος νόθου, γιὰτὶ ἔρροξαν τὸν κουπανέλλ'».

### Ζ'. Βάπτισις.

α) Ὄνόματα ἀβαπτίστων βρεφῶν:

*Δράκος*, *Δρακούλα*, *Μπούλης*, *Μπούλιω*, *Τσούπης*, *Τσούπα*, *Κουτσουβέλης*, *Τσιουτσιούλης*, *Πατσούρα*, *Χριστοδούλης* κτλ.

β) Βάπτισις νεκρῶν ἢ ἑτοιμοθανάτων βρεφῶν.

1. Κατὰ ποίους τρόπους βαπτίζουν ἓνα παιδί, ἂν γεννηθῇ ἀσθενικὸν

καὶ φοβοῦνται, ὅτι θ' ἀποθάνῃ; (*κανδηλοβάπτισμα, νεκροβάπτισμα*). Ὀνοματοθεσία. - Βαπτίζεται τοῦτο καὶ κανονικῶς ὑπὸ ἱερέως, ἐὰν ἐπιζήσῃ;

2. - Ποῦ θάπτεται τὸ νεκροβαφτισμένο; Ποῦ τὸ ἀβάπτιστον;

3. - Δεισιδαιμονίαι σχετικαὶ μὲ τὰ ἀβάπτιστα παιδιὰ (*τελώνια, σμερδάκια, βρικόλακες ἢ τι τοιοῦτον*). Πίστις ὅτι εἰς τὴν ἄλλην ζωὴν ἐγκαλοῦν τὴν μητέρα καὶ τὸν πατέρα των.

Δοξασίαι περὶ βρεφῶν, τὰ ὅποια ἀπέθανον μετὰ τὴν βάπτισιν.

γ) Ὁ ἀνάδοχος (*νουνός, σύντεκτος, κουμπάρος, πατρὴς κλπ.*).

1. - Ποία ἡ συνήθεια διὰ τὸν ὀρισμὸν ἢ τὴν ἐκλογὴν ἀναδόχου; Σχετικαὶ παροιμίαι: π. χ. *Τὸν ὅμοιο ζου συμπέθερο, | τὸν κάλλιο ζου κουμπάρο* (Μάνη).

Εἰς ποίας περιπτώσεις γίνεται ἀλλαγὴ ἀναδόχου;

Ἀντιλήψεις περὶ τοῦ ἔργου τῆς βαπτίσεως (ψυχικὸ μεγάλο: «Ὅσα παιδιὰ κἀνὴ κανεῖς Χριστιανούς, τόσα κεριὰ θὰ καῖνε ἐμπρός του στὸν ἄλλον κόσμον» (Κάρπαθος).

2. - Πῶς γίνεται ἡ ἀναγγελία τῆς γεννήσεως τέκνου εἰς τὸν νουνὸν ἢ τὸ κάλεσμα τοῦ νουνοῦ; Δῶρα τῶν γονέων πρὸς τὸν νουνὸν καὶ τοῦ νουνοῦ πρὸς τὸ νεογέννητον. Εἰς τὸ Βραχώρι τῆς Ἡπείρου λ. χ. στέλλουν εἰς τὸν νουνὸν μιὰ μεγάλη σιταρένια κουλλούρα μὲ κεντίδια καὶ αὐτὸς κόβει μὲ τὸ στόμα τρεῖς μπουκιές, *γιὰ νὰ μιλήσῃ τὸ παιδί γρήγορα* καὶ στέλλει μιὰ χουφτίτσα ρύζι, *γιὰ νὰ ριζώσῃ τ' ἀναδεχτούρι*. Εἰς τὸν Πελεκᾶνον Σιατίστης ὁ νουνὸς στέλλει ἓνα ἀπλόχερο κριθάρι, *γιὰ νὰ προुकόβῃ τὰ κουμπαρούδια, ὅπως προुकόβ' τοῦ κθάρ*.

3. - Ἐτοιμασίαι διὰ τὴν βάπτισιν: τὰ βαφτιστικὰ (*σαντολίσιχα ἢ φιλιτσισιχα, φωτίκια, ράματα, ἀναβόλιο κτλ.*), τὰ διὰ τὴν βάπτισιν χρειώδη κτλ.

δ) Ἡ βάπτισις.

1. - Ποῦ καὶ κατὰ ποίαν ἡμέραν ἀπὸ τῆς γεννήσεως γίνεται συνήθως ἡ βάπτισις τοῦ παιδίου; Ἐξετάζεται ἡ φάσις τῆς σελήνης ἢ ἡ ἡμέρα τῆς ἐβδομάδος, καθ' ἣν θὰ βαπτισθῇ τὸ παιδί; Π. χ. «Σάββατον, σῶσμα τῆς βδομάδας, σώνονται τὰ θηλυκά». - Ἄλλαι δεισιδαιμονίαι: π. χ. ὁ ἴδιος νουνὸς δὲν πρέπει νὰ βαπτίσῃ δύο παιδιὰ ἐντὸς τοῦ αὐτοῦ ἔτους, διότι τὸ ἓνα ἀπὸ τὰ δύο θὰ πεθάνῃ. Οἱ γονεῖς δὲν πρέπει νὰ παρίστανται κατὰ τὸ μυστήριον τῆς βαπτίσεως καὶ ἐρωτώμενοι δὲν ἀναφέρουν τὸ ὄνομα τοῦ τέκνου των ἐπὶ τινὰς ἡμέρας.

2. - Ποῖον τὸ ἐπικρατοῦν ἔθος διὰ τὴν ὀνοματοθεσίαν; Εἰς ποίας περιπτώσεις γίνεται παρέκκλισις ἀπὸ τὸν κανόνα; Ἀναγγελία τοῦ ὀνόματος εἰς τοὺς γονεῖς (τὰ *σχαρίκια*).

3. - Προγνωστικὰ διὰ τὸ ἐπάγγελμα καὶ ἐν γένει διὰ τὸ μέλλον τοῦ βαπτιζομένου ἢ διὰ τὸ γένος τοῦ ἐπομένου παιδίου ἀπὸ τοὺς σχηματισμοὺς ποὺ κά-



μνει τὸ λάδι χυνόμενον εἰς τὴν κολυμβήθραν. - Πρὸς ἀποτροπὴν θηλυγονίας ὁ νουνὸς κατὰ τὴν βάπτισιν κοριτσιοῦ φορεῖ τὸ σακκάκι τοῦ ἀνάποδα, γιὰ νὰ γυρίσ' πιδὶ (Αἰτωλία).

4. - Πράξεις συμβολικαὶ κατὰ τὸ βάπτισμα ἢ μετ' αὐτό. Ἐν παράδειγμα· εἰς τὴν Ἐν. Κρήτην «ἅμα βαφτιστῇ τὸ παιδί, ὁ παπᾶς δένει μιὰ κορδέλλα μὲ τρεῖς κόμπους (σταυρώματα ἢ σταυρόκομπους), τὴν περνᾷ ἀπὸ τὸ λαιμὸ τοῦ σάντολου (ἀναδόχου) καὶ περνᾷ τὸ παιδί ἀπὸ μέσα, ἀφοῦ τὸ ντύσῃ ἢ μαμμῇ· προβλ. τὸ κρέμασε στὸ λαιμό ντου· τοὺς σταυρόκομπους τοὺς λύνουν εἰς τὸ τραπέζι, πού ἐπακολουθεῖ τὴν βάπτισιν.

5. - Ἄλλαι προλήψεις: π.χ. τὸ παιδί πρέπει κατὰ τὸ βάπτισμα νὰ κλάψῃ. Ποῦ πλύνονται τὰ ροῦχα τοῦ παιδιοῦ, πού τοῦ ἐφόρεσαν εἰς τὴν βάπτισιν; (εἰς τὴν θάλασσαν ἢ ἄλλου;) Ποῦ χύνονται τὰ νερά;

6. - *Τὸ ἀξίωμα τοῦ νουνοῦ. Ταξίματα, μαρτυριάτικα.*

ε) Παράδοσις τοῦ νεοφωτίστου ὑπὸ τοῦ ἀναδόχου εἰς τὴν μητέρα.

Λόγοι καὶ εὐχαὶ συνοδεύουσαι τὴν παράδοσιν: π.χ. Ὁβριὸ μουῦ δωσες, Ρουμιὸ σουῦ δίνω. Νὰ σουῦ ζήση! Νὰ τὸ φλάξ'ς ὡς τὰ δώδεκα χρόνια ἀπὸ φωτιά καὶ νὰ γέν' καλὸς ἄνθρωπος (Αἰτωλία).

Πράξεις συμβολικαὶ: π.χ. εἰς τὴν Κεσάνην τῆς Θράκης τοποθετοῦν ἐντὸς τῆς θύρας τὸ ὑνί, σκεπασμένον μὲ ὕφασμα, ἢ δὲ μητέρα πατεῖ ἐπ' αὐτοῦ καὶ λαμβάνει τὸ βρέφος ἀπὸ τὸν νουνόν, ἀσπαζομένη τὴν χεῖρα του. Εἰς τὴν Ἐν. Κρήτην σβήνουν τὴν λαμπάδα μέσα εἰς ἕνα ποτήρι κρασί καὶ τὸ πίνουν ὁ σύντεκνος μὲ τὴ συντέκνισσα, ἀνταλλάσσοντες εὐχάς, ὡς Ἄξιο τὸ μιστό σου, σύντεκνε! — Ἄξιο νὰ τὸ κάμῃ ὁ Κύριος! Καλὰ ἀναθροφίγια. Καλοπόταγο νὰ ναι κτλ.

ς) Ἐστίασις. (Τὸ τραπέζι τοῦ νουνοῦ, πογονίγια, μπουγανίγια).

1. - Φαγητὰ καὶ γλυκύσματα, τραγούδια τῆς βάφτισης καὶ εὐχαί: π.χ. Ἀπού ἔβαλε τὸ ἔλαιος, νὰ βάλῃ καὶ τὸ κλῆμα! (Κρήτη).

2. - Τὰ ἐθιζόμενα κατὰ τὴν ἐστίασιν ταύτην: μαντικὴ (ὁμοπλατοσκοπία). πράξεις ἀποβλέπουσαι εἰς τὸ νὰ γίνῃ τὸ παιδί καλόφαγο· διάφοροι ἄλλαι συνήθειαι: π.χ. ἡ μαμμὴ ἔχουσα κουλλούραν καὶ καρύδια ἐπὶ τῆς κεφαλῆς της περιφέρει γύρω εἰς τὴν τράπεζαν φωνάζουσα: ἴχα - χού, μίχου - χόν!, ἕως οἷου πέσουν τὰ καρύδια γύρω εἰς τὰ πόδια τῶν παιδιῶν (Στενήμαχος).

3. - Δῶρα τοῦ παπποῦ ἢ τῆς γιαγιάς πρὸς τὸ νεοφώτιστον (μπατίγια): στεκούμενο προᾶμα, μιὰ ἀμυγδαλιά, μιὰ συκιά, μιὰ ἔλια κττ. (Ἐν. Κρήτη).

ζ) Ἡ ἀπὸ βαπτίσεως συγγένεια.

Σχέσεις ἀναδόχου καὶ ἀναδεκτοῦ, ὡς καὶ ἀναδεκτῶν τοῦ αὐτοῦ ἀναδόχου μεταξύ των (συναδέρφια).

Προνόμια καὶ καθήκοντα τοῦ ἀναδόχου :

1. - Ἡ πρώτη μετάληψις τοῦ ἀναδεκτοῦ.
2. - Δῶρα τῆς παραμονῆς τῶν Χριστουγέννων, τῶν Φώτων καὶ τοῦ Πάσχα (φωτίκι). Εἰς τί συνίστανται ταῦτα καὶ μέχρι ποίας ἡλικίας συνηθίζονται ;
3. - Ἄλλαι ὑποχρεώσεις τοῦ νονοῦ π. χ. ἐν περιπτώσει θανάτου τοῦ βρέφους καταβάλλει αὐτὸς τὰ ἔξοδα τῆς κηδείας.

### Η'. Ἀνατροφή.

α) Χοροὶ καὶ παιγνίδια νηπίων :

1. - Ταχταρίσματα (ντιλιλίσματα, μπεχλεντίσματα). Παραδείγματα :

*Τάχι - τάχι - τάχι του  
κι οὔλοι τραγουδάτι του  
κι οὔλοι πέστι του νὰ ζῆ  
κι νὰ μὴν ἀβασκαθῆ (Ἄγραφα).*

*Τὸ παιδὶ θέλει χορό,  
θέλ' αὐγὸ, θέλει κοκὸ κτλ.*

2. - Παιγνίδια τῆς μητέρας, διὰ νὰ κάμη τὸ μωρό της νὰ γελάση καὶ νὰ χαρῆ. Μιμήσεις φωνῶν ζώων (τῆς γάτας, τοῦ σκύλου, τοῦ ἀρνιοῦ κλπ.). Ἄλλα παιγνιδάκια π.χ. : *Τὸ κουπεπέ, τὰ ποδαράκια, τὰ δαχτυλάκια, τὰ παλαμάκια, τὸ πηγουνάκι, ἡ φωτίτσα κλπ.* Παράδειγμα :

*Πάει, πάει τὸ μερμηγκάκι  
γιὰ ψωμάκι, γιὰ τυράκι  
στοῦ παιδιοῦ μου τὸ λαιμάκι.*

3. - Ἐπιφωνήματα καὶ θωπευτικαὶ ἐκφράσεις τῆς μητέρας :

*Χόποντα ! - Μανάρι μου, πουλάκι μου, καναρίνι μου - ὁ ρήγας μου, ὁ γαμπροῦλης μου κτλ.*

β) Παιδικὰ ᾄσματα. Π. χ.

*Φράγκο, λελέγκο,  
παῖξε τὴν καμπάνα,  
νὰ κατεβοῦν οἱ Φράγκοι,  
νὰ φᾶνε μακαρούνια  
μὲ τὰ χρουσὰ πιρούνια.*

γ) Προσευχαί, πού μανθάνει ἡ μητέρα στὸ παιδί της, καὶ λοιπὴ θρησκευτικὴ διαπαιδαγώγησις (τὸ σημεῖον τοῦ Σταυροῦ, ψυχοφελῆ ἀλφάβητα, δωδεκάλογοι). Ἡ θεία μετάληψις (τὸ χρυσὸ δοντάκι).

Παραδείγματα παιδικῶν προσευχῶν:

*Ἔλα, Χριστέ, νὰ φᾶμε  
καὶ Παναγιὰ κουβάνε (Θράκη).*

*Ἦφαγα κ' ἐχόρτασα,  
τὸν Θεὸν ἐδόξασα  
κ' εἶπα: Λόξα νὰ ᾶχης, Θεέ μου,  
Παναγία καὶ Χριστιέ μου (Κρήτη).*

*Πέφτω, κάνω τὸ σταυρό μου,  
ἄρματά ᾶχω στὸ πλευρό μου  
δοῦλος τοῦ Θεοῦ λογοῦμαι  
καὶ κανένα δὲ φοβοῦμαι (Κρήτη).*

δ) Ἀπαγορεύσεις πράξεων πρὸς ἀποτροπὴν κακοῦ.

Π. χ. νὰ μὴ σφυρίζῃ τὴν νύκτα, διότι μαζεύονται οἱ διαβόλοι· νὰ μὴ βάζῃ τὸ ψωμί ἀνάποδα, διότι μουντζώνει τὸ Θεὸ κτλ.

ε) Λιδασκαλία σεβασμοῦ πρὸς τοὺς ἱερεῖς, τοὺς γέροντας κλπ. καὶ τρόπων καλῆς συμπεριφορᾶς.

Π. χ. νὰ φιλῇ χέρι· νὰ μὴ κάθεται μὲ τὸ ἓνα πόδι ἐπάνω εἰς τὸ ἄλλο· ὅταν πίνῃ νερὸ ἐνώπιον ἄλλων, νὰ στρέφῃ τὸ πρόσωπον πρὸς τὰ πλάγια ἢ ὀπίσω κτλ.

ς) Ἐξηγήσεις διαφόρων φυσικῶν φαινομένων πρὸς τὰ παιδιά:

Π. χ. διὰ τὴν δύσιν τοῦ ἡλίου: ὁ ἥλιος πάει νὰ ταῖσῃ τὰ παιδιά του.

ζ) Ἐκφοβισμοὶ νηπίων.

*Ὁ μούτος, ὁ μπαμπούλας, ὁ γέρος, ὁ λύκος. Ὁ Ἑβραῖος πού κλέφτει τὰ παιδιά, ὁ κατσίβελος κτλ.*

η) Τιμωρίαι παιδίων καὶ σχετικαὶ προλήψεις:

Π. χ. τὰ παιδιά δὲν τὰ χτυποῦν μὲ τὴ σκούπα (διατί;).

θ) Παιδικὴ γλῶσσα.

Αἱ πρῶται λέξεις τοῦ παιδιοῦ: *μπαμπᾶ, ταιᾶ, μαμά, μπρού, τσισί, τζίζ, νινί, νανᾶ* κτλ. μὲ τὴν σημασίαν των.

### Θ'. Σχολικὰ ἔθιμα (ἄλλοτε καὶ τώρα)

α) Σχολικὰ εἶδη:

*Ἡ σάκκα (φύλακας, ἀφύλακας, χαρτοφύλακας, στέκα, μαρούδα κλπ.), ἡ*

πλάκα ἢ πινακίδα, τὸ πετροκόνητρο, ἢ τζάππα κλπ. - Τὰ τοπικά των ὀνόματα. - Ὑλη, ἐκ τῆς ὁποίας κατασκευάζονται κτλ.

β) Συνήθειαι κατὰ τὴν ἑναρξιν τῶν μαθημάτων.

Πῶς «ἀξίωσαν» ἄλλοτε ἓνα μαθητὴν, ὅταν προήγετο ἀπὸ μιᾶς τάξεως εἰς ἄλλην; - Ποία συνήθεια ἐπικρατεῖ, ὅταν τὸ παιδί πηγαίνει διὰ πρώτην φορὰν εἰς τὸ σχολεῖον; Π. χ. ἡ μητέρα παίρνει ἀπὸ τὸ εἰκονοστάσι τὸ φάλι (ὀμφάλιον λῶρον) τοῦ παιδιοῦ καὶ τοῦ τὸ δείχνει, γιὰ νὰ μαθαίνει τὰ γράμματα (Ἐν. Κρήτη)· ἄλλοῦ τοῦ βάζει εἰς τὴν σάκκα του τὴν πάννα, μὲ τὴν ὁποίαν ἐγεννήθηκε. - Πειράγματα τῶν παλαιῶν μαθητῶν.

γ) Τὸ ἀλληλοδιδασκτικὸν σύστημα. Μαθήματα.

Πίνακες καὶ μέθοδοι πρὸς διδασκαλίαν τῆς πρώτης ἀναγνώσεως καὶ γραφῆς. Τὰ σκολειαρόπουλα ἢ γραμματικῶδια ἢ δασκαλούδια· ὁ πρωτόσκολος, ὁ ἁρμονευτής, ὁ εὐταξίας κλπ. Τὸ δεῖχτρον ἢ δειχνὶ κλπ. - Ἀναγνώσματα: Κτωήχι, φαλτήρι κλπ. - Σταυροβοήθει. - Μαθήματα ἀπαγγελίας: π. χ.

«Ἄρξον, χεῖρ μου ἀγαθή,  
γράψον γράμματα καλά,  
μὴ δαρθῆς καὶ παιδευθῆς  
κ' εἰς τὸν φάλαγγα βαλθῆς».

Μαθητικαὶ προσευχαὶ (τὰ βλόγια). Ψυχωφελῆ ἀλφάβητα, δωδεκάλογοι κλπ.

δ) Παιγνίδια μαθητῶν. Αἰνίγματα, καθαρογλωσσήματα κλπ.

ε) Ἀγυρμοὶ μαθητῶν.

Π. χ. τὴν 1<sup>ην</sup> Μαρτίου ἐγύριζαν τὴν χελιδόνα, τὴν Μεγάλην Πέμπτην τὸν Σταυρόν, ψάλλοντες εἰδικὰ ᾄσματα.

ς) Σχολικαὶ τιμωρίαι.

Ἐλαφραὶ τιμωρίαι: Ὀρθοστασία ἐπὶ ἑνὸς ποδός, τράβηγμα τοῦ αὐτιοῦ, γονάτισμα κλπ. Βαρεῖαι τιμωρίαι: Φάλαγγας, ἀκάβαλλος κλπ.

ζ) Τρόποι ἀμοιβῆς τῶν διδασκάλων κατὰ παλαιότερας ἐποχάς:

Τὸ δευτεριάτικο ἢ σαββατιάτικο ἢ βδομαδιάτικο (χρήματα προσφερόμενα ἐκάστην Δευτέραν ἢ Σάββατον ὑπὸ ἐκάστου μαθητοῦ). Ἐγγραφα συμφωνιῶν δι' ἰδιαιτέραν διδασκαλίαν. Κανίσκια, σκουτελικά καὶ λοιπὰ δῶρα πρὸς τὸν διδάσκαλον.

### Γ'. Ἐπαγγελματικὴ μαθητεία.

α) Πρόσληψις μαθητευομένου εἰς ἐργαστήριον, μύλον, πλοῖον κλπ. (ταιράκι, μοῦτσος κλπ.). Ἔργα καὶ ὑποχρεώσεις αὐτοῦ ἀπέναντι τῶν μα-

στόρων και τοῦ προϊσταμένου. Θέσμια γραπτά και ἄγραφα, ρυθμίζοντα τὰς σχέσεις τῶν ὑφισταμένων πρὸς τοὺς προϊσταμένους.

β) Ἀμοιβαὶ και δικαιώματα τῶν μαθητευομένων.

Μανθάνουν τέχνην με πληρωμὴν; Κατὰ ποίαν ἡμέραν τοῦ ἔτους ἔχουν ἄδειαν; (ἀπολυσιό). Στοιχείση.

γ) Δοκιμασία μαθητευομένου και ἀναγόμευσις αὐτοῦ εἰς κάλφαν ἢ μάστορην. Πῶς ἐγίνετο τὸ ἀξίωμα του; Σύμβολα ἐκάστου τεχνίτου.

### ΙΑ'. Παιδικαὶ ἑορταί.

Ἀγυρμοὶ και ἄλλαι πράξεις και ἐνέργειαι τῶν παιδίων

α) κατὰ διαφόρους ἑορτὰς (Χριστούγεννα, Πρωτοχρονιά, Φῶτα, 1<sup>η</sup> Μαρτίου, Πρωτομαγιά, τοῦ Λαζάρου, τῶν Βαΐων, τὴν Μεγάλην Πέμπτην και Μεγάλην Παρασκευὴν, τὸ Πάσχα, τοῦ ἁγίου Ἰωάννου τοῦ Κλήδονα, τοῦ ἁγίου Τρύφωνος, τὴν 1<sup>η</sup> Αὐγούστου κλπ.). Στολισμοὶ και μεταμφιέσεις. Τραγούδια ἑορταστικά και εὐχετικά. Συμμετοχὴ τῶν παιδίων εἰς τὰς ἑορτὰς τοῦ ἔτους, τοὺς γάμους κλπ. Διάφοροι πράξεις και ἐνέργειαι τῶν παιδίων. Π. χ.

1. - Ἀνάβουν φωτιὰς (πότε; με ποίαν ὕλην; πῶς τὴν μαζεύουν; τραγούδια και χοροὶ γύρω στὴ φωτιά· πήδημα τῆς φωτιάς κτλ.).

2. - Περιφέρονται καθ' ὁμάδας. Τί κάμνουν εἰς τὰ σπίτια ποὺ ἐπισκέπτονται; Μερικὰ παραδείγματα: εἰς τὴν Λῆμον τὴν παραμονὴν τῆς Πρωτοχρονιάς τὰ μικρὰ παιδιὰ γυρίζουν στὰ λούκ-λούκ. «Μπαίνουν μέσα κρατώντας καλάθια, γονατίζουν και λέν: Λούκ-λούκ! Καλημέρα σας κι Ἁγιοβασίλ'ς. Τοὺς δίνουν λουκούμια (ζυμαρικά σπιτήσια, ἀλειμμένα με λάδι και σουσάμι), καρύδια, σταφίδες και τὰ μαζεύουν στὸ καλάθ'. Φεύγοντας πάλι φωνάζουν στὸ δρόμο λούκ-λούκ, λούκ-λούκ· χαλοῦν τὸν κόσμον. Οἱ νοικοκυρὲς τὰ δέχονται με καλὴ καρδιά και τοὺς λέν: Κάτσ'τι, νὰ κάτσ' κ' ἡ κλωσσα μας! - Εἰς τὴν Στενήμαχον τὴν παραμονὴν τῆς Πρωτοχρονιάς «πᾶν οἱ κουπέλις μι μιὰ στάμνα κ' ἓνα ραβδὶ ἀπὸν κρανιὰ στὸν ποντάμ'. Γιμίζ'ν τὴ στάμνα κι χτυποῦντι μι τὸν ραβδὶ κι λέν: «Κι τοὺ χρόν'». Τοὺ προῦτ' μι κείνον τὸν ραβδὶ γυρίζ'ν στὰ συγγενικά τὰ σπίτια κι χτυποῦν τὸ ἀθρῶπ' κι λέν' «Κι τοὺ χρόν'». Ἐτσ' γίνιτι κι τὸν μπουδιακὸ (= ποδαρικό). Ποῦ ἄλλοῦ γίνεται τοῦτο;

β) εἰς ἄλλας περιστάσεις· π. χ. ἐν ἀνομβρίᾳ διὰ τὴν πρόκλησιν βροχῆς (περπερούνα, Καληνίτσα) κτλ.

## ΚΕΦΑΛΑΙΟΝ ΤΕΤΑΡΤΟΝ

ΠΑΙΔΙΑΙ ΚΑΙ ΑΘΛΗΤΙΚΑ ΑΓΩΝΙΣΜΑΤΑ ΠΑΙΔΩΝ<sup>1</sup>

## Γενικά.

α) Ἐκλογή τάξεως.

Μὲ ποίους τρόπους καθορίζεται ἡ σειρά τῶν παικτῶν; Πῶς ἐκλέγεται ὁ ἀρχηγὸς (ἢ μάννα) τοῦ παιγνιδιοῦ;

*Λαχνίσματα*: 1. Μὲ τὸ κρύψιμο μικροῦ ἀντικειμένου. Μαντική διὰ τὴν εὐρεσίαν αὐτοῦ (π. χ. τραύηγμα τριχῶν ἀπὸ τὰ βλέφαρα, ἀπαγγελία ρυθμικῆ στίχων).

Παράδειγμα:

Ὅποιο - τό ἄχει  
δὲν τ' ἀ - φήκη,  
ξερό - κόκκα -  
λο νὰ - μείνη.

2. Μὲ τὸ ρήξιμο μικροῦ ἀντικειμένου (βώλου, πέτρας, πέννας) εἰς ἓνα σημάδι.

3. *Κορώνα ἢ γράμματα*; Ἡλιος ἢ βροχή; Βρόχα ἢ ξέρα; κττ.

4. *Μονὰ ἢ ζυγά*;

5. *Κοντὸ ἢ μακρὸ*;

6. Μὲ τὸν κόμβον μανδηλίου.

7. Μὲ τὴν ρυθμικὴν ἀπαγγελίαν λέξεων· π. χ.

Ἀνέβηκα στὴν πιπεριά νὰ κόψω ἓνα πιπέρι  
κ' ἢ πιπεριά τσακίστηκε καὶ μοῦ ἔσπασε τὸ χέρι.

β) Μὲ ποίους τρόπους χωρίζονται οἱ παῖκται εἰς ομάδας; Π.χ.

1. Μὲ τὰ δάκτυλα. (*Τί παίρνεις*; μεσιανὸ ἢ δείχτη;).

2. Μὲ συνθηματικὰς λέξεις (οὐρανὸς - ἥλιος, φεγγάρι - ἀστέρι, μῆλο - σῦκο).

γ) Ἄλλαι συνήθειαι κατὰ τὰς παιδιάς:

1. Διὰ τὴν εὐρεσίαν ἀπολεσθέντος ἀντικειμένου (κατάδεσμοι, καρφώματα κλπ.). Παράδειγμα: *Δένω, δένω* (ἢ *καρφώνω*)! — *Τί δένεις*; — *Τὸ δαίμονα!* — *Τί σόκαμε*; — *Μοῦ πῆρε τὸ τόπι.* — *Νὰ πάη νὰ τὸ βρῶ!*

<sup>1</sup>) Καλὸν ὑπόδειγμα περιγραφῆς παιδιῶν ἀποτελεῖ ἡ συλλογὴ τοῦ Δ. Λουκοπούλου, Ποῖα παιγνίδια παίζουν τὰ ἑλληνόπουλα, Ἀθήναι 1926, εἰς τὴν ὁποίαν καὶ παραπέμπομεν κατωτέρω χάριν σαφηνείας. Περὶ συστημάτων κατατάξεως παιδιῶν βλ. *Εὐ. Πανλίνη*, Ἡ παιδία. Ἐν Ἀθήναις.

2. Διὰ τὸν ἔλεγχον καὶ τὴν τιμωρίαν τοῦ ψευδομένου ἢ τοῦ πταίσαντος (τοῦ ζαβολιάρη). Ὁ ὄρκος τῆς ἀλεποῦς κλπ.

3. Διὰ τὴν σύναψιν φιλίας ἢ τὴν διακοπὴν τῶν φιλικῶν σχέσεων μεταξὺ παικτῶν.

4. Εὐχαὶ καὶ ἀπευχαὶ κατὰ τὸ παιγνίδι, διὰ νὰ κερδίση ὁ φίλος καὶ νὰ χάσῃ ὁ ἀντίπαλος.

δ) Ποινὰὶ ἠττωμένων κατὰ τὰ παιγνίδια.

1. Περιφορὰ τοῦ νικητοῦ ἐπὶ τῶν χειρῶν ἢ ἐπὶ τῶν νώτων.

2. Περιπάτημα μὲ τὰ τέσσερα.

3. Κτυπήματα τῆς μύτης διὰ τοῦ μέσου δακτύλου (πρβλ. ἀρχ. σκανθαρίζειν).

4. Κτυπήματα διὰ λωρίου ἐπὶ τῆς ράχεως.

5. Μίμησις φωνῶν ζῴων.

6. Ἀπαγγελία ὠρισμένων στίχων κτ.

ε) Συνθηματικὴ γλῶσσα κατὰ τὰς παιδιὰς.

## ΠΑΙΔΙΑΙ ΚΑΙ ΑΓΩΝΙΣΜΑΤΑ

### Α'. Μονήρεις ἀσχολίαι

(παιγνίδια, ποὺ παίζουν τὰ παιδιὰ κατ' ἄτομον).

Περιγραφὴ τοῦ παιγνιδίου μὲ τὸ τοπικόν του ὄνομα. Ὑλὴ καὶ τρόπος, μὲ τὸν ὅποιον κατασκευάζεται τὸ ὄργανον τῆς παιδιᾶς ὑπ' αὐτῶν τῶν παιδίων. Φωτογραφίαι, εἰ δυνατόν, πρὸς διασάφησιν.

Παραδείγματα τοιούτων παιγνιδίων μὲ τὰ κοινότερα ὀνόματά των:

1. Τὸ ἄλογο. - 2. Τὸ στεφάνι. - 3. Ἡ σβούρα. - 4. Ὁ ἀετός. - 5. Ἡ σκάστρα ἢ τὸ χτυπάρι. - 6. Ἡ πιτσιλίστρα ἢ τσιλίστρα. - 7. Τὸ λάστιχο. - 8. Ἡ τσαμπούνα. - 9. Ἡ βούβα ἢ βούγγα. - 10. Ὁ σβούντουρας ἢ τὸ γκριγκανίδι. - 11. Ὁ μπούρμπουλας. - 12. Ἄλλα παιγνίδια διὰ τὴν παραγωγὴν ἤχου ἢ κρότου (τὸ κολοκύθι, τὸ καλάμι, οἱ χτυπαριές, ἡ τρακατρούκα). - 13. Διάφοροι ἀπασχολήσεις μικρῶν παιδίων, ὡς κατασκευὴ ἀθυρμάτων (κοῦκλες, κοκοράκια, καραβάκια), κηροπλαστικὴ κλπ.

### Β'. Κοινοπραξίαι

(παιγνίδια ποὺ παίζονται ἀπὸ δύο ἢ περισσότερα ἄτομα, τὰ ὅποια συνεργοῦν διὰ τὴν ἐπίτευξιν κοινοῦ ὠρισμένου σκοποῦ).

Παραδείγματα τοιούτων παιδιῶν :

1. *Οἱ κοῦκλες*. (Βάπτισις, γάμος τῆς κούκλας κλπ.).
2. *Τὰ σπίτια, τὰ καλυβάκια, ὁ φοῦρνος, τὸ μαντρὶ καὶ ἄλλα κτίσματα*.
3. *Ἡ μαμὰ καὶ ὁ μπαμπᾶς. Οἱ κουμπάρες. Ἡ νύφη κι ὁ γαμπρός κτλ.*
4. *Τ' ἀργαστήρι ἢ τὸ μαγαζί. Ὁ μπακάλης. Ὁ πωλητῆς κι ὁ ἀγοραστής.*  
(Βλ. Λουκοπούλου, Ποιὰ παιγνίδια παίζουν τὰ ἑλληνόπουλα, σελ. 204 καὶ 205).
5. *Οἱ στρατιῶτες. Γυμνάσια, ψευδομάχαι κλπ.*
6. *Ἡ πάπια μὲ τὰ παπάκια.*
7. *Ἡ κλωσσα κι ὁ κόρακας.*
8. *Τὰ προβατάκια ἢ τ' ἀρνάκια* (Λουκοπ. αὐτ. σ. 175).
9. *Ὁ Μπαρμπαβασίλης* (τὸ χλιμπέρι, τὸ ριζό, ποῦ ξεκούφανε τὸ ζῶ) ἢ τὸ ζουτσὸ τὸ ποδάρι (Πάππο, παίρνω τὸ κοντάρι καὶ χτυπῶ τὸν καβαλλάρη).
10. *Τὸ τσιμπητὸ* (τσιμπί τσιμπί τὸ λεφτὸ (ἢ τὸν αἰτὸ) ἢ τζίμπι τζίμπι, κόρακα, ποῦ τὰ πᾶς τὰ πρόβατα κτλ. ἢ Ἀκριβίτσα - βίτσα καὶ καλογερίτσα κτλ.  
*Ἐνα μοῦ δίδει, τράκα - τσιούκα, πέγκα - λέγκα κτλ.*

11. *Κυκλικοὶ χοροί*. (Γύρω - γύρω ὄλοι ἢ γύρω - γύρω τ' ἄλωνάκι κτλ.).

12. *Διαλογικαὶ παιδιαὶ ἐν κύκλῳ μὲ ἓνα παιδί εἰς τὸ μέσον ἢ καὶ ἔξω τοῦ κύκλου*. Παραδείγματα :

- α) *Ποῦ θὰ πᾶς, κυρὰ - Μαρία ; δὲν περνᾶς, δὲν περνᾶς...* (Λουκόπ. 187).
- β) *Μαρία - Σοφία, ποῦ ἔναι τὰ παιδάκια σου ;* (κλιμακωτὸς διάλογος).
- γ) *Ὡραία γκριζο, ραῖ - ραμαζάνσε...* Σ' ἀγαπῶ, σὲ λατρεύω κτλ.
- δ) *Ἡ Ἑλένη* (Ἡ μικρὴ Ἑλένη κάθεται καὶ κλαίει...).
- ε) *Ἡ πεταλούδα*. (Ποῦ εἶσαι πεταλούδα ; τραλαρὰ λαρὰ — Εἶμαι μέσ' στὸ κλουβάκι, τραλαρὰ λαρά...).
- ς) *Τζὶν τὰ πιάτα μου. Ποιὸς χτυπᾶ τὴν πόρτα μου...* ἢ Ὁράντες ράντες κτλ.
- ζ) *Τὸ κατσουλάκι*. (Τὶ ἔγιναν τὰ ψάρια ; — Τὰ φαγε ἢ γάτα κτλ).

13. *Διαλογικαὶ παιδιαὶ μὲ δύο κύκλους ἢ στοίχους παικτῶν κινουμένων ἐν ρυθμῶ :*

- α) *Ἡ ἀλυσίδα ἢ ἡ μέλισσα ἢ Ὁ παπᾶς ὁ γούμενος*. (Ἔχεις πάπλωμα χρυσό ; — Ἔχω καὶ μεταξωτό...) (Λουκοπ. 177). *Ὁ Γιάννης ὁ στρατολάτης. Τὸ πάντρεμα*.
- β) *Ἐνα λεπτὸ τὸ σκόρδο, γκέο, γκέο, γκέο...* (Λουκοπ. 188 - 190).
- γ) *Καλησπέρα τ' ἀηδόνη, τ' ἀηδόνη τὸ παγόνι* (Λουκοπ. 191).
- δ) *Ἀνάμεσα τις δυὸ χοροὶ χορεύ' ἢ Σύρομον κι ἡ Οὐβριά...*
- ε) *Ἡ κυρὰ Πινακωτὴ* (Πινακωτὴ, Πινακωτὴ. — Ἀπὸ τὸ ἄλλο μου τ' αὐτί...).

14. *Διάλογοι ἀπλοῖ καὶ κλιμακωτοί :*



α) Σ' ἀγαπῶ, σ' ἀγαπῶ. — Ποῦ μὲ βάνεις; ...

β) Κικίκου. — Τί λές, κοκοτέ μ'; — Ποῦ ἔν' οἱ κοπέλλες; ...

15. Ἡ κούνια. Τρόποι κατασκευῆς. Τραγούδια τῆς κούνιας (π. χ. Κούνια, νιρὸ δὲν ἔχουμι τσι πγοιὸς θὰ πάη νὰ φέρη; ... (Κυδωνία).

16. Ἡ τραμπάλα ἢ δραμπάλα. Πῶς κατασκευάζεται; Τί τραγουδοῦν; (π. χ. Τράμπα, τραμπαλίζουμαι, πέφτω καὶ τσακίζουμαι κτλ. ἢ Ζύα, ζύα, δαίμονα, | μὴ σὲ πάρη δαίμονας κτλ.). (Λουκοπ. 158).

17. Τὸ σκαμνάκι ἢ καρεκλάκι ἢ βαβαλάκι ἢ ποῦ τὸ πᾶμε τοῦτο; (Λουκ. 193).

18. Τὰ καράβια (ὅταν ὁ ἕνας σηκώνη τὸν ἄλλον εἰς τὰ νῶτα ἐναλλάξ) μὲ τοὺς σχετικούς διαλόγους: (Τί ἔναι πάνω; — Οὐρανὸς ἢ Τί θεωρεῖς; — Τὸν οὐρανὸ ἢ Πόσα ἀστέρια ἔχει ὁ οὐρανός; Λουκοπ. 157).

19. Τὰ σκαμνάκια ἢ ὁ ξεροπόταμος ἢ τὸ προατολάγκ' (Πόντος. Λουκοπ. 156).

20. Ἡ κωλοθημονιά. — 21. Ἡ πορδοβαρέλλα. — 22. Τὸ τρίκωλον (Πόντος) ἢ κροκωλιὰ (Κύπρος) κτλ.

### Γ'. Ἀνταγωνισμοὶ

(παιγνίδια, εἰς τὰ ὅποια ἀντενεργεῖ ἄτομον πρὸς ἄτομον ἢ ὁμάς πρὸς ἄτομον ἢ ὁμάς πρὸς ὁμάδα).

I. Ἀνταγωνισμὸς ἀτόμου πρὸς ἄτομον

α) εἰς ἐνεργείας σωματικὰς

1) διὰ τὸν ἔλεγχον μυϊκῆς δυνάμεως (ἀθλητικὰ ἀγωνίσματα):

1. Τὸ τρέξιμον ἢ ἡ τρεχάλα. — 2. Τὸ πήδημα (ἄπλοῦν καὶ τριπλοῦν).

3. Ἄλλα πηδήματα: Ὁ ἀβγατιστῆς ἢ ἡ ἀβγατιστὴ (Λουκοπ. 155), τὸ σκουφάκι, τὸ ἕνα μας τὰ δύο μας, ἐντεκούλια - δωδεκούλια κτλ.

4. Τὸ λιθάρι. — 5. Τὸ τζιρίτι (ἀκόντιον). — 6. Ἡ σφεντόνα.

7. Τὸ πάλαιμα. Λέξεις καὶ ἐκφράσεις σχετικαὶ μὲ τὸ πάλαιμα π. χ. παλαίστρα ἢ θὰ σὲ πάρω ἢ θὰ μὲ πάρης καταποννάω ἔφαε ἢ μύτη τ' χῶμα κτλ.

8. Ἄρσις βαρῶν (διὰ τῶν χειρῶν, διὰ τῶν ὀδόντων).

9. Ἐλξις (ἀρχ. ἐλκυστίνδα).

10. Κολύμβημα καὶ θαλάσσιαι παιδιαί.

2) διὰ τὸν ἔλεγχον τῆς δεξιότητος:

1. Τὸ τόπι (κινῶ γιὰ μία—ἀκίνητο, ἀμίλητο, ἀγέλαστο, κοντσό, τούρο, μπανιέρα, στεφάνι—κινῶ γιὰ δύο κτλ.). Διάφοροι ἄλλαι σφαιρίσεις.

2. Διάφοροι σκοπεύσεις: στὸ σημάδι, πλόκος ἢ κούτσινας κτλ.

3. Οἱ βῶλοι. Διάφορα παιγνίδια μὲ βῶλους ἢ καρύδια, βαλμένα σὲ μιὰ

γραμμή, μέσα σὲ κύκλο (ρόδα), στὸν κοῦκκο, στὴ γούβα ἢ στὶς γουβίτσες, στὴν κεραμίδα κλπ. Μὲ ποίους τρόπους ὀρίζεται, ποῖος θὰ ρίψη πρῶτος; (Λουκοπ. 59-63. 87).

4. Τὰ λακκάκια ἢ λακκουδάκια (Λουκοπ. 46)· τὰ φυσιά (αὐτ. 49)· ζὶν - ζὶν - τὸπ (Ἄργη Κόρακα, Ἀναμνήσεις ἐξ Ἀγχιάλου).

5. Οἱ ἀμάδες· παλλέτια (Κρήτη), πλάκες (Κύπρος), λάμπαζα (Πόντος), (Λουκοπ. 64), ὁ μπούτης (αὐτ. σ. 66).

6. Τὰ τσύνια (μὲ 9 ξύλα ὄρθια) (ἀρχ. πασσαλισμός).

7. Τὰ κότσια ἢ οἱ βασιλιάδες (ἀστράγαλοι) (Λουκοπ. 99-109).

8. Τὰ πεντόβολα, τὸ δεκάγουλο, οἱ ἐννιάδες (Λουκοπ. 82. 85. 86).

9. Κορώνα - γράμματα, Μᾶρκος ἢ κοπέλλα, τὸ ψηλὸ (Λουκοπ. 110, 111).

10. Τὸ τοιχάκι ἢ ὁ τσίτος (Λουκοπ. 115).

11. Τὸ στριφτὸ ἢ τὸ τσίκ ἢ βαρετούλι ἢ ἡ χτυπητὴ (ἀρχ. στρεπτίνδα).

12. Τὰ καρφιά, τὰ παλούκια ἢ καζίκια (ἀρχ. κυνδαλισμός).

13. Ψωμάκια ἢ πιτιάκια, πεταλίδια ἢ κουταλάκια, δεκαλίστρες κτλ. (ἀρχ. ἐποστρακισμός).

14. Καλόγερος, καραμάνα ἢ κουτσόγιδο, καραμπάνα, φεγγαράκι ἢ πετροφέγγαρο, ζυγός, κουτσονήλιος, σάλιακας ἢ χοχλιός. Τὸ κουτσάκι (Λουκοπ. 88-98).

15. Ἄτριβίτσα - βίτσα.

16. Ἡ πρέζα (πωλητὴς καὶ ἀγοραστής).

17. Τὸ λουρὶ (ἀρχ. ἱμαντελιγμός).

18. Τὸ δαχτυλίδι.

3) διὰ τὸν ἔλεγχον τῆς ἰκανότητος τῆς λαλιᾶς:

1. Καβούκι (ὅταν μετροῦν ἀπνευστὶ ἕως τὰ ἑκατόν).

2. Ἡ πάπια (ἀγὸ καὶ πάλι ἀγὸ καὶ πάλι κίρκινο ἀγὸ).

3. Σκουληκομερμηγκότρουπα καὶ ἄλλα καθαρογλωσσήματα.

β) Ἀνταγωνισμοὶ εἰς ἐνεργείας διανοητικᾶς. Παραδείγματα:

1. Τριώδι, τρίλια, τρίτσα, τριώτα (Λουκοπ. 139).

2. Τεσσερώτα (Λουκοπ. 143).

3. Ἐννιάρα ἢ ἐννιάπετρο, δεκάρα, δωδεκάρα (Λουκοπ. 141 καὶ 144).

4. Οἱ λάκκοι (Λουκοπ. 137). Τὰ κιόσια (αὐτ. 146).

5. Ὁ μικρὰ ἢ οἱ κολοκύθες (Λουκοπ. 152).

6. Ἀριθμοὶ ἢ γράμματα.

7. Ἡ κολοκυνθιά ἢ τὸ δέντρο, (Καστελλόρ.). Ἀρίτης - παρίτης (Σάμος - Χίος), τὰ καντηλέρια (Κωνσταντινούπολις), ὁ φορτωμένος (Λουκοπ. 201).

8. Ἡ χήνα.

9. Τὸ πουλάκι ἢ ὁ κορδομπάτσ.
10. Πουλιάδες καὶ πετεινοί.
11. Γιάντες, τὸ ζινάμπιν (Κύπρος), τὸ φιλιπὶ (Κίος).
12. Τὸ μπίζ ! (Λουκοπ. 168).
13. Τίνος εἶναι ἐπάνω - κάτω ; ἢ Πόσα φύλλα ἔχει τὸ δεντρὶ (Λουκοπ. 203). — Πίττα - πίττα καὶ λουκάνικα. — Μέλι ἢ ξύδι ;
14. - Αἰνίγματα.

γ) Ἐνταγωνισμοὶ εἰς ἐνεργείας βουλευτικὰς.

1) Ἐποχρεωτικὴ μίμησις τῶν κινήσεων τοῦ ἄλλου :

1. Πετᾶει - πετᾶει ! (Λουκοπ. 195).

2. Ἐμπρὸς - ὀπίσω.

3. Κροῦσις χειρῶν.

4. Τοῦ διαβόλου τὸ τραγούδι.

2) Ἐποχρεωτικὴ ἀκίνησις :

1. Τῷ ἀγκούτσ.

2. Βουβοί.

3. Ἐγάλαστοι.

4. Τὸ δείλιασμα (Μάνη). Συντηρηχτὸ (Κρήτη).

II. Ἐνταγωνισμὸς ὁμάδος πρὸς ἄτομον ἢ ὁμάδος πρὸς ὁμάδα

α) χωρὶς νὰ ὑπάρχη κοινὸν ὁμαδικὸν συμφέρον.

Μερικὰ παραδείγματα μὲ τὰ κοινότερα ὀνόματά των :

1. Τὸ κρυφτὸ ἢ τὸ κρυφτούλι, τὸ χωστὸ κλπ. (Λουκοπ. 165 καὶ 167).

2. Τὸ κνηγητὸ (αὐτόθι 21).

3. Τὸ κουτσό, κουτσαμνιά ἢ ἀμολυσιὰ ἢ κακὴ καβούρα (αὐτόθι 22).

4. Κάθουμαι - δὲν κάθουμαι, φανεροφάναρο ἢ κωλοκαθιστός.

5. Λύκε, λύκε, εἰς ἔδω ;

6. Ἐ γρίτσα (Γρίτσα, γρίτσα, ποῦ πᾶς ; ...).

7. Ζύμη ἢ προζύμι (Λουκοπ. 28).

8. Τὸ πουλί - τὸ πουλί. Τὸ λουρί. Μίρμιλλος (Κύπρος) (Λουκ. 206. 207).

9. Ἐ τυφλόμυγα (φλομυῖα, φλομύδα, τυφλοπάνα, τυφλίτης, ὁ στραβός, ὁ Τυφλογιάννης, ἢ βαβούλα, ἢ μαμίτσα, ἢ τσιντσιλεπία (Πόντος) (Λουκοπ. 163).

10. Ἐ αναπέ μου τὸ κεράκι ἢ ἢ φωτία (Μάνη) ἢ τὸ ψαλιδάκι (Τήλος). Πέτρα, γῆς. Πίτουρα μία ! Πιάνουμε τὸ ξύλο (Λουκοπ. 170 καὶ 171).

11. Γάτα καὶ ποντίκι ἢ ἢ γατίτσα (Λαογρ. 6, 152).

12. Ἐ κουρούνα ἢ κρακούνα (Λουκοπ. 26), τὸ μοίρασμα (αὐτόθι 24).

13. Τὸ *μαντηλάκι* ἢ *ἀκονάκι* (Λουκοπ. 34 καὶ 35).
14. Ἐφήθη ἢ ψήθηγε! (ἀρχ. χυτρίνδα).
15. Ἡ *γουρούνα* ἢ *γουρουνίτσα* (Λουκοπ. 132).
16. Ὁ *παπᾶς* ἢ ἡ *παπαδιά* (Λουκ. 173), ὁ *φεσᾶς* (Σύμη), ὁ *τουρᾶς* (Χιμάρα).
17. Ἡ *τσοκαρία* ἢ *ἐλευθερία*, τὰ *κουραδέλια*, ὁ *τρίντζελας* (Λουκοπ. 72 καὶ 74).
18. Τὸ *κλωτσοσκούφι* (φεσλεμέ, Πόντος).
19. Τὸ *τριπόδι*, *καμάκα* ἢ *κατσαμάκα* ἢ *δράνια* (Σάμος) (Λουκοπ. 79).
20. Τὸ *δαχτυλιδάκι*.

β) Ἀνταγωνισμὸς ομάδος πρὸς ἄτομον ἢ ομάδος πρὸς ομάδα μὲ κοινὸν ὀμαδικὸν συμφέρον.

1. Ἡ *σκλάβα* ἢ τὰ *σκλαβάκια* ἢ *ἀμπάριζα* ἢ *ἀμπάρες*, ἡ *φωτιά* (Ἄρτα) (Λουκοπ. 29).
2. *Κουτσαλωνάκι* (κουτσὸ κυνηγητὸ καθ' ομάδας).
3. Τ' *ἀηδόνη*, τ' *ἀηδόνη* ἢ τὸ *μέλι - μέλι* ἢ ὁ *Μάης*.
4. *Περονᾶ - περονᾶ* ἢ *μέλισσα* ἢ *τρανηχτήρα* (Μάνη) (Λουκοπ. 180).
5. Ἡ *καμήλα* ἢ *ξυλογαϊδάρα*. (Ὁρθοπουλιὰ (Παρνασσίς), ἀπάν' καβάλλα (Ἄκαρον.), *καμπλίτσα* (Μακεδ.), *δορθομηλιὰ* (Καλαβρ.), *ἀμπάρι* (Βέροια), τὸ *λουτρο* (40 Ἐκκλ.) (Λουκοπ. 160) κλπ.
6. *Σάνταλα - μάνταλα*, *λέντσε* (Μάνη), *σάμι - σάμι* τὸ *λουρι* (Κάρπαθ).
7. Τὸ *μανροσιάφυλο* (Κορώνη), οἱ *κοκκάλες* (Σύμη) *σιγάλα - σιγάλα* (Λιβήσιον).
8. *Τόπα - γύρα* ἢ *ζόπ - ζόπ - τριζόπ* (Αἰτωλ.) τὸ *μέσα ἁλώνι* (Ἄμφισ.) τὸ *λεμονάκι* (Βιθυν.) (Λουκοπ. 53 καὶ 55).
9. *Τόπα μία* (Ἡπειρ.) ἢ *βαρετὸ τόπι* (Καράβρουτα). Ἄμπάριζα (Αἰτωλ.) (Λουκοπ. 37). Τὸ *μπαλόνη* (Λουκοπ. 40).
10. Ἡ *πυροσιὰ* (Μακεδ.), (ἀπάλα Ἡπειρ.) ἢ *ἀφάλα* (Αἰτωλ.) (Λουκοπ. 51).
11. Ἡ *σκλέντζα* ἢ *κλέντζα*, *ἀτσελέγκι* (Κρήτη) (Λουκοπ. 123 καὶ 127).
12. Τὸ *τσελέκι* ἢ *ξυλίκι* ἢ *τσιλίκα*, ἡ *λέγγα* (Λουκοπ. 129 καὶ 131).
13. Τὰ *καστέλλια*, τὸ *καστροί*, ἡ *τσιούκα* (Λουκοπ. 70).
14. Τὰ *ρούμπαλα* (Ἄκαρον.), οἱ *καλόγριες* (Παρνασσίς) (Λουκοπ. 67).
15. Τὰ *σημάδια* ἢ *σημαδάκια* (Λουκ. 69).
16. Ὁ *τόκας* (Λουκ. 76), ὁ *τόκλας* ἢ *πίτσιος* (Λουκ. 77).
17. Οἱ *κλέφτες* (Λουκ. 174).
18. *Πόλεμος*, *πειροπόλεμος* κλπ.

## ΕΚΘΕΣΕΙΣ

### ΤΩΝ ΥΠΟ ΤΟΥ ΛΑΟΓΡΑΦΙΚΟΥ ΑΡΧΕΙΟΥ ΠΕΠΡΑΓΜΕΝΩΝ

#### ΚΑΤΑ ΤΗΝ ΤΕΛΕΥΤΑΙΑΝ ΤΡΙΕΤΙΑΝ

#### Α'. Κατὰ τὸ ἔτος 1937.

Κατὰ τὸ ἔτος τοῦτο τὸ Λαογραφικὸν Ἀρχεῖον ηὐτύχησε νὰ ἴδῃ τὸ προσωπικὸν αὐτοῦ ἀυξανόμενον διὰ τῆς ἀποσπάσεως τριῶν λειτουργῶν τῆς Ἐκπαιδεύσεως, τῶν διδασκτόρων Μαρίας Ἰωαννίδου καὶ Διογένους Ξαναλάτου καὶ τῆς διδασκαλίσσης Μαρίας Λιουδάκη. Ἐκ τούτων οἱ μὲν δύο πρῶτοι ἀνέλαβον ὑπηρεσίαν ἐν τῷ Ἀρχεῖῳ ἀπὸ τῶν μέσων Ἰανουαρίου, ἡ δὲ τελευταία ἀπὸ τῆς 9 Σεπτεμβρίου ἐ. ἔ. Καὶ ἡ θέσις γραφέως, ἣτις ἀπὸ ἐτῶν παρέμενε κενή, ἐπληρώθη διὰ τοῦ διορισμοῦ τῆς Γεωργίας Ταρσοῦλη, ἣτις ἀνέλαβεν ὑπηρεσίαν ἀπὸ τῆς 8 Νοεμβρίου ἐ. ἔ. Κατὰ τὸ δεύτερον ὅμως ἐξάμηνον τὸ Ἀρχεῖον ἐστερήθη τῆς ὑπηρεσίας δύο ἐκ τῶν ταξινομῶν αὐτοῦ, τοῦ μὲν μονίμως ὑπηρετοῦντος ἐν αὐτῷ Γεωργίου Ν. Πολίτου ἀποσπασθέντος ἀπὸ τῆς 1<sup>ης</sup> Αὐγούστου εἰς τὸ Ὑφυπουργεῖον Τύπου καὶ Τουρισμοῦ, τοῦ δὲ Διογ. Ξαναλάτου ἀναχωρήσαντος τὴν 6 Ὀκτωβρίου εἰς Γερμανίαν χάριν σπουδῶν.

Διὰ τῆς σχετικῆς ταύτης ἀυξήσεως τοῦ προσωπικοῦ κατέστη δυνατὸν νὰ ἐπαναληφθῶσιν αἱ ἐργασίαι τοῦ πλουτισμοῦ τοῦ Ἀρχείου διὰ τῆς ἀποδελτιώσεως ἀνεκδότων λαογραφικῶν συλλογῶν καὶ διὰ τῆς περισυλλογῆς νέου ὕλικου. Διὰ τῶν ἐργασιῶν τούτων καὶ τῶν δωρεῶν φίλων τῆς ἑλληνικῆς Λαογραφίας ἡ συλλογὴ τῶν χειρογράφων τοῦ Ἀρχείου ηὐξήθη, εἰσελθόντων εἰς αὐτὸ ἐν συνόλῳ 130 χειρογράφων (ἀπέναντι τῶν 17 τοῦ 1936 καὶ τῶν 2 τοῦ 1935) ἧτοι ἐντὸς ἐνὸς ἔτους εἰσῆλθον εἰς τὸ Ἀρχεῖον ὅσα καὶ καθ' ὅλην τὴν τελευταίαν ἐνναετίαν χειρόγραφα. Ἐκ τούτων 72 μὲν, συγκείμενα ἐκ σελίδων 2356, προέρχονται ἐκ καταλοίπων τοῦ ἀειμνήστου Ν. Γ. Πολίτου, κατατεθέντα εἰς τὸ Ἀρχεῖον ὑπὸ τῆς οἰκογενείας αὐτοῦ, 40 δὲ ἐκ σελ. 5352 κατετέθησαν ὑπ' ἄλλων δωρητῶν, ἧτοι ἔνδεκα ἐκ σελ. 904, περιέχοντα 451 ᾄσματα καὶ 1002 δίστιχα, ὑπὸ τῆς κυρίας Hedwig Lüdeke, ὀκτὼ ἐκ σελ. 848, περιέχοντα 341 ᾄσματα, 1111 παροιμίας, 47 παραμύθια, 61 παραδόσεις καὶ 87 αἰνίγματα, ὑπὸ τοῦ κ. Β. Φάβη, τέσσαρα ἐκ σελ. 350, περιλαμβάνοντα 99 ᾄσματα, 230 παροιμίας, 9 παραμύθια,

35 αινίγματα καὶ ποικίλον ἄλλο ὕλικόν ὑπὸ τοῦ ἐκ Καστορίας κ. Ι. Μπακάλη, τέσσαρα ἐκ σελ. 57 ὑπὸ κ. Γ. Μέγα, δύο ἐκ σελ. 24 ὑπὸ κ. Β. Δεληγιάννη, ἓν ἐκ σελ. 588 (παραμύθια 52) ὑπὸ δ. Γεωργίας Ταρσούλη, ἓν ἐκ σελ. 69 ὑπὸ δ. Βίτας Ξανθάκη, ἓν ἐκ σελ. 322 ὑπὸ κ. Δ. Λουκοπούλου, ἓν ἐκ σελ. 63 ὑπὸ κ. Θ. Βράκα, ἓν ἐκ σελ. 43 ὑπὸ κ. Δ. Λουκάτου καὶ ἕτερα 6 ἐκ σελ. 88 ὑπὸ τῶν κ. κ. Ὀλγας Γουσίου, Ἀγ. Τσέλαλη, Κ. Παναγιωτίδου, Πολ. Παπαχριστοδούλου, Γαΐου Λαζάρου καὶ Μ. Λιουδάκη. Πρὸς τούτοις κατετέθησαν εἰς τὸ Ἀρχεῖον ἕτερα τέσσαρα χειρόγραφα, προερχόμενα ἐκ λαογραφικῶν ἀποστολῶν τοῦ προσωπικοῦ καὶ τῆς δ. Βίτας Ξανθάκη, συγκείμενα ἐκ σελ. 3249, εἰσήχθησαν δ' εἰς αὐτὸ ἀποδελτιωθέντα 14 χειρόγραφα τοῦ Ἱστορικοῦ Λεξικοῦ ἐκ σελ. 3585.

Κατὰ ταῦτα ἡ συγκομισθεῖσα κατὰ τὸ ἔτος τοῦτο ἐν τῷ Ἀρχεῖῳ ὕλη σύγκειται ἐκ σελ. 12542, ἂν δ' ἐξαιρέσωμεν τὰ 72 χειρόγραφα, τὰ προερχόμενα ἐκ τῆς συλλογῆς τοῦ ἀοιδίου Ν. Γ. Πολίτου, ἡ ὑπόλοιπος ὕλη ἀνέρχεται εἰς σελ. 10186, ὅσαι δηλ. εἰσῆλθον εἰς τὸ Ἀρχεῖον κατὰ τὴν τελευταίαν ὀκταετίαν.

Ἐκ τούτων καὶ τῶν κατὰ τὰ προηγούμενα ἔτη εἰσελθόντων εἰς τὸ Ἀρχεῖον χειρογράφων ἀπεδελτιώθησαν ἀντιγραφέντα 24 χειρόγραφα Ἐξ αὐτῶν 16 μὲν (τὰ ὑπ' ἀριθ. 765, 967, 985, 1035, 1051, 1074, 1076, 1090, 1092-1096, 1098, 1099, 1123) ἀπεδελτιώθησαν ὑπὸ Διογ. Ξαναλάτου, 3 (τὰ ὑπ' ἀρ. 1058, 1075, 1100 τὸ πλεῖστον) ὑπὸ Μ. Ἰωαννίδου, 3 (τὰ ὑπ' ἀριθ. 918, 1113 καὶ 1114 ἐν μέρει) ὑπὸ Γ. Ταρσούλη καὶ 3 (τὰ ὑπ' ἀριθ. 1105, 1117, 1121) ὑπὸ Μ. Λιουδάκη. Ἡ ἀντιβολή, κατάταξις καὶ καταγραφή τῆς ἀντιγραφείσης ὕλης ἐγένετο ὑπὸ τῆς Μ. Ἰωαννίδου, ἣτις εἰργάσθη, ὡς καὶ ὁ διευθυντής, καὶ εἰς τὴν προπαρασκευὴν τῆς ἀποδελτιώσεως πολλῶν ἐκ τῶν χειρογράφων τούτων. Τῆς ἐπιμόχθου ταύτης ἐργασίας ἀπήλλαξαν ἡμᾶς τρεῖς τῶν δωρητῶν τοῦ Ἀρχείου, παραχωρήσαντες τὰς συλλογὰς αὐτῶν δακτυλογραφημένας εἰς δελτία, ἡ κ. Lüdecke, ἡ δις Ξανθάκη καὶ ὁ κ. Λουκόπουλος. Εἰς τούτους, ὡς καὶ εἰς τοὺς λοιποὺς φίλους τοῦ Λαογραφικοῦ Ἀρχείου, ἐκφράζομεν τὰς θερμὰς ἡμῶν εὐχαριστίας.

Ὅθεν ἡ κατὰ τὸ ἔτος τοῦτο ἀποδελτιωθεῖσα καὶ ταξινομηθεῖσα ὕλη περιλαμβάνει ἄσματα 1340, δίστιχα 1741, ἐπωδὰς 132, αινίγματα 217, παραμύθια 40, παροιμίας 2523, τοπωνύμια 2255, πρὸς δὲ ὕλην ἀναγομένην εἰς τὸ λαϊκὸν δίκαιον, τὴν λατρείαν, τοὺς βίους καὶ τὰ ἐπιτηδεύματα, τὸν γάμον, τὸ παιδίον καὶ τὰς παιδιὰς.

Πρὸς περισυλλογὴν νέου ὕλικου ἐνηργήθησαν κατὰ τὸ διαρρεῦσαν ἔτος τέσσαρες ἀποστολαί. Καὶ ἡ μὲν ταξινόμος Μ. Ἰωαννίδου μεταβᾶσα δι' ἓνα μῆνα

εἰς Καστορίαν κατήρτισε συλλογὴν ἐκ σελ. 647, ἐμελέτησε δὲ καὶ τὴν λαϊκὴν οἰκίαν καὶ ἐνδυμασίαν τῶν πέριξ χωρίων, ὡς καὶ τὰς θερινὰς καλύβας τῶν Σαρακατσάνων ἐν Πισοδερίῳ· ἡ δὲ ταξινομὸς Μ. Λιουδάκη, διαταχθεῖσα ἅμα τῇ ἀποσπάσει αὐτῆς νὰ παραμείνη ἐν Κρήτῃ ἐπὶ δίμηνον, προέβη εἰς συστηματικὴν ἔρευναν τῶν τοῦ λαϊκοῦ δικαίου ἐπὶ τῇ βάσει τοῦ καταρτισθέντος ὑπὸ τοῦ Διευθυντοῦ τοῦ Ἱεροσολιμοῦ Ἱεροσολιμοῦ ἐρωτηματολογίου καὶ εἰς συλλογὴν ποικίλου ἄλλου ὕλικου ἐκ σελ. 340, ὃ δὲ Διευθυντὴς τοῦ Ἱεροσολιμοῦ διατρέψας ἐπὶ ἓνα μῆνα ἐν τοῖς χωρίοις τῶν ἐκ Μεσημβρίας καὶ ἐκ Κωστὶ τῆς ΒΑ. Θράκης προσφύγων ἠρεύνησε τὰ τῆς λατρείας καὶ δὴ τῆς ὀργιαστικῆς, ὡς καὶ τὴν λαϊκὴν οἰκίαν καὶ τὰ κατὰ τὸν γάμον τελούμενα, καταγράψας καὶ 218 ἄσματα καὶ ἄλλην ὕλην ἐκ σελ. 820. Τέλος ἐντολῇ τῆς Ἱεροσολιμίας ἡ δὲ Βίτα Ξανθάκη μετέβη εἰς Κύπρον καὶ ἐργασθεῖσα ἐπὶ δίμηνον ἐν αὐτῇ κατήρτισε συλλογὴν ἐκ σελ. 803 περιλαμβάνουσαν 180 ἄσματα, 602 δίστιχα, 104 ἐπιδάς κτλ.

Ἐκ τῶν ἀποστολῶν τούτων συνεκομίσθη ὕλη 3249 σελίδων, περιλαμβάνουσα 653 ἄσματα, 894 δίστιχα, 461 παροιμίας, 114 ἐπιδάς, 86 παραδόσεις καὶ πλούσιον ὕλικόν, ἀναφερόμενον ἰδίᾳ εἰς τὴν λατείαν, τὸ δίκαιον καὶ τὸν οἶκον. Τέλος διὰ τὴν περισυλλογὴν τῶν σωζομένων παρὰ τῷ λαῷ μύθων καὶ παραμυθίων ἀπεφασίσθη ἡ ἀποστολὴ ἐγκυκλίου πρὸς τοὺς λειτουργοὺς τῆς ἐκπαιδεύσεως, ὡς καὶ ἡ προκήρυξις τεσσάρων βραβείων διὰ τὴν συλλογὴν λαογραφικοῦ ἐν γένει ὕλικου.

Ἐκ παραλλήλου πρὸς τὴν συλλεκτικὴν ἐργασίαν ἐχώρησε καὶ ἡ ταξινομήσις τῆς ἀποθησαυρισθείσης ἐν τῷ Ἱεροσολιμῷ ὕλης, ὡς καὶ ὁ καταρτισμὸς βιβλιογραφικῶν καὶ ἄλλων συστηματικῶν καταλόγων. Καὶ ὁ μὲν ταξινομὸς Γ. Πολίτης ἐξηκολούθησε τὴν ταξινομήσιν τῶν δημοτικῶν ἄσμάτων, κατατάξας συστηματικῶς τὰ ἐρωτικά, τὰς ἐκ τῆς Ριμάτας καὶ τῶν Ἑκατολόγων ἀποσχίδας καὶ τὰς παραλλαγὰς τοῦ ἄσματος τῆς Λιογέννητης, ἤρχισε δὲ τὴν ἀποδελτίωσιν τοῦ εὐρετηρίου τῶν ἄσμάτων. Ἡ δὲ ταξινομὸς Μ. Ἰωαννίδου ἐταξινόμησε τὴν ὕλην, τὴν ἐγκατεσπαρμένην εἰς ἀποκόμματα ἐφημερίδων καὶ περιοδικῶν, κατήρτισε βιβλιογραφικὸν κατάλογον τῶν συλλογῶν παροιμιῶν καὶ ἐπελήφθη τῆς κατατάξεως τῶν ἀκατατάκτων ἐν τῷ Ἱεροσολιμῷ παροιμιῶν, ὧν ὁ ἀριθμὸς ἀνέρχεται ἤδη εἰς 41645. Εἰς τὴν αὐτὴν ταξινομὸν ἀνετέθη καὶ ἡ λεπτομερὴς κατ' εἶδος καὶ κατὰ ποσὸν καταγραφή τοῦ λαογραφικοῦ ὕλικου, τοῦ περιεχομένου εἰς τὰ μέχρι τοῦδε ἀποδελτιωθέντα χειρόγραφα, ἵνα καταστῇ δυνατὴ ἡ σύνταξις συστηματικῶν καταλόγων τῆς ὕλης, τῆς συγκεντρωθείσης ἐν τῷ Ἱεροσολιμῷ. Αὕτη διεξῆλθεν ἤδη τὰ ὑπ' ἀριθ. 1-78.289.302 καὶ 387 χειρ. τοῦ Ἱστορ. Λεξικοῦ, συμπληρώσασα καὶ τὴν ἑλλιπῶς γενομένην σταχυολόγησιν ἐνίων ἐξ αὐτῶν. Τέλος ὁ Διευθυντὴς τοῦ Ἱε-

χείου ἠσχολήθη εἰς τὴν λεπτομερῆ κατὰ κατηγορίας κατάταξιν τῆς συγκεντρωθείσης ἐν τῷ Ἄρχείῳ ὕλης, κατατάξας ἐξ αὐτῆς τὴν ἀναγομένην εἰς τὸ δίκαιον, τὴν κοινωνικὴν ὀργάνωσιν καὶ τὴν ἀστρολογίαν καὶ μελετήσας σύστημα κατατάξεως τῶν λαϊκῶν παιδιῶν· πρὸς καθοδήγησιν δὲ τῶν ἐκτὸς τοῦ Λαογραφικοῦ Ἄρχείου συνεργατῶν ἤρχισε τὴν σύνταξιν διεξοδικῶν ἐρωτηματολογίων, ἀρχῆς γενομένης ἀπὸ τοῦ δικαίου καὶ τῆς ἀστρολογίας. Πρὸς τούτοις κατήρτισε κατάλογον τῶν κατατεταγμένων μέχρι τοῦδε ἐν τῷ Ἄρχείῳ μύθων, παραμυθίων καὶ εὐτραπέλων διηγήσεων κατὰ τὸπον προελεύσεως αὐτῶν καὶ ἐπεξεργάσθη τὰς παραλλαγὰς τοῦ ἄσματος τοῦ Μαυριανοῦ καὶ τῆς ἀδελφῆς του, ὡς καὶ τοῦ Χάρου καὶ τῆς λυγερῆς, πρὸς παροχὴν πληροφοριῶν εἰς τὸ ἐν Freiburg Deutsches Volksliedarchiv.

Τὰς συλλογὰς τοῦ Ἄρχείου ἐχρησιμοποίησαν διὰ τὰς μελέτας τῶν οἱ καθηγηταὶ κ. κ. Φ. Κουκουλές, Γ. Ἀποστολάκης, Σοφία Ἀντωνιάδου καὶ N. Cartojan, οἱ δημοσιογράφοι κ. κ. Παπᾶς καὶ Μιχαλόπουλος, ἕξ φοιτηταὶ καὶ δύο δημοδιδάσκαλοι, ὡς καὶ οἱ συντάκται τοῦ Ἱστορ. Λεξικοῦ καὶ τοῦ Μεσαιωνικοῦ Ἄρχείου.

Βιβλία καὶ φυλλάδια εἰσῆλθον εἰς τὴν βιβλιοθήκην τοῦ Λαογρ. Ἄρχείου ἐν συνόλῳ 127 (ἀπέναντι τῶν 106 τοῦ παρελθόντος ἔτους), ὧν τινα πολύτομα, ὡς Frazer, The Golden Bough τόμοι 13, Handwörterbuch des deutschen Aberglaubens τόμ. 9. Ταῦτα κατεγράφησαν ἐν τῷ βιβλίῳ εἰσαγωγῆς ὑπ' ἀριθ. 1139-1265· καὶ 43 μὲν προέρχονται ἐξ ἀγορᾶς, 84 δὲ ἐκ δωρεῶν τοῦ Ὑπουργείου Παιδείας (1), τῆς Ἀκαδημίας Ἀθηνῶν (2), τῆς Ἑταιρείας Εὐβοϊκῶν Σπουδῶν (3), τῆς Ἐπιτροπῆς Ποντιακῶν μελετῶν (2), τῆς Ἑταιρείας τῶν Θεσσαλῶν (2), τῆς Ἐκδοτικῆς Ἐπιτροπῆς Δασικῆς Ζωῆς (4), τῆς Ἑλληνικῆς Θαλασσίας Ἐνώσεως (2), τῆς Ἑταιρείας Γυμναστικῶν Μελετῶν (1), τοῦ Deutsches Volksliedarchiv (2), τῆς Ἐπιστημονικῆς Ἑταιρείας (1), τῆς Ἱστορ. καὶ Λαογρ. Βιβλιοθήκης (2), τοῦ Ἐκδ. Οἴκου Κολλάρου (5), τοῦ Γ. Πολίτου (7), τῆς Μαρίας Ἰωαννίδου (4), τῆς Μαριέττας καὶ Σπύρου Μινώτου (6), τοῦ Πολυδώρου Παπαχριστοδοῦλου (3), τοῦ Ἰ. Τορναρίτη (2), τοῦ Ν. Κυριαζῆ (1), τοῦ Θρακικοῦ Κέντρου (1), τοῦ Γ. Δαφέρμου (2), τοῦ Α. Ζάχου (2), τοῦ Δ. Οἰκονομίδου (2), τοῦ Baud-Bovy (1), τοῦ Γ. Μέγα (1), τῆς Διευθύνσεως Κυπριακῶν Γραμμάτων (1), τοῦ Ι. Καταπότη (1), τοῦ Γ. Σήφακα (1), τοῦ Η. Βουτιερίδη (1), τοῦ Στίλπωνος Κυριακίδη (1), τοῦ Κ. Ἡλιοπούλου (1), τῆς Ἀλίκης Ἀναστασιάδου (1), τοῦ Ἀ. Χατζῆ (1), τοῦ Β. Φάβη (1) κλπ.



Τοιοῦτο ὑπῆρξε τὸ συντελεσθὲν κατὰ τὸ διαρρεῦσαν ἔτος ἔργον τοῦ Λαογραφικοῦ Ἀρχείου. Καὶ ἀνεκόπη μὲν πως ἡ πρόοδος τῶν ἐργασιῶν αὐτοῦ ἐκ τῆς ἀπομακρύνσεως δύο τῶν ταξινομῶν αὐτοῦ, ἀλλ' ἰδίᾳ τὸ Ἀρχεῖον ὑστέρησεν ὡς πρὸς τὴν ἀντιγραφὴν καὶ ἀποδελτίωσιν ἀνεκδότου ὑλικοῦ· διότι ἐκ τῶν ὑπαρχόντων 643 ἀναποδελτιώτων χειρογράφων τοῦ Ἱστορικοῦ Λεξικοῦ καὶ τοῦ Λαογραφικοῦ Ἀρχείου καθ' ὅλον τὸ ἔτος μόνον 24 ἀπεδελτιώθησαν. Ὅθεν ὑπολείπονται 620 χειρόγραφα, διὰ τὴν ἀποδελτίωσιν τῶν ὁποίων ὑπὸ τὰς παρούσας συνθήκας θ' ἀπαιτηθῆ ὀλόκληρος τριακονταετία! Ἐπειδὴ δὲ καὶ ὁ ἀριθμὸς τῶν χειρογράφων τοῦ Ἀρχείου ἀπὸ ἔτους εἰς ἔτος αὐξάνει καὶ ἄπειρος ὕλη, ἐγκατεσπαρμένη εἰς σπάνια βιβλία καὶ περιοδικά, πρέπει ν' ἀποδελτιωθῆ, ἢ μία δ' ὑπάρχουσα ἐν τῷ Ἀρχεῖῳ ὀργανικὴ θέσις γραφέως εἶναι ὅπως ἀνεπαρκῆς διὰ τὴν ἐκτέλεσιν τοσαύτης ἐργασίας, διὰ ταῦτα παρίσταται ἐπιτακτικὴ ἀνάγκη, ὅπως ἐνισχυθῆ ἡ θέσις τοῦ γραφέως διὰ τῆς προσθήκης δύο τοῦλάχιστον ἐτέρων γραφέων, ἵνα μὴ ἀπασχολῶνται εἰς ἐργασίαν ἀντιγραφικὴν οἱ ταξινομοὶ καὶ παρακωλύηται τὸ ἔργον τῆς ἐπιστημονικῆς κατατάξεως καὶ ἐπεξεργασίας τῆς συλλεγομένης ὕλης. Ἐπίσης τὸ Ἀρχεῖον ὑστερεῖ καὶ ὡς πρὸς τὴν καταγραφὴν καὶ μελέτην τῶν μελωδιῶν τῶν δημοτικῶν ἡμῶν ᾠσμάτων καὶ τὴν περισυλλογὴν τῶν λειψάνων τῆς λαϊκῆς ἡμῶν τέχνης. Ὅθεν εἶναι ἀνάγκη, ὅπως ἐπισπευσθῆ μὲν ἡ ἐνέργεια διὰ τὴν ἀναδιοργάνωσιν τοῦ μουσικοῦ τμήματος τοῦ Ἀρχείου, τεθῆ δὲ ἡ βᾶσις διὰ τὴν ἴδρυσιν Μουσείου λαογραφικοῦ διὰ τῆς συγκεντρώσεως τῶν πραγμάτων αὐτουσίῳ ἢ ἐν ἀπομιμήσει ἢ καὶ ἐν ἀπεικονίσει κατὰ τὸ ἀπὸ 29 Ὀκτωβρίου 1936 ὑπόμνημά μου. Ὅπως δὲ καταστῆ δυνατὴ ἡ ἐκπλήρωσις καὶ τοῦ ἀπωτέρου σκοποῦ τοῦ Λαογραφικοῦ Ἀρχείου, ὅστις εἶναι ἡ ἐπιστημονικὴ ἔκδοσις τῶν μνημείων τοῦ βίου καὶ τῆς γλώσσης τοῦ ἑλληνικοῦ λαοῦ, ἐπιβάλλεται ὅπως κατὰ τὸ ἐρχόμενον ἔτος πραγματοποιηθῆ ἢ ἀποφασισθῆσα ἤδη ἔκδοσις «Ἐπετηρίδος τοῦ Λαογραφικοῦ Ἀρχείου».

Ἐν Ἀθήναις τῇ 30ῃ Νοεμβρίου 1937.

Ὁ Διευθυντὴς

Γ. Α. ΜΕΓΑΣ

**Β'. Κατὰ τὸ ἔτος 1938.**

Τὸ Λαογραφικὸν Ἀρχεῖον καὶ κατὰ τὸ ἔτος τοῦτο ἐστερήθη τῆς ὑπηρεσίας τοῦ ταξινόμου Γ. Πολίτου, οὗτινος ἡ ἀπόσπασις εἰς τὸ Ὑφυπουργεῖον Τύπου καὶ Τουρισμοῦ ἐξακολούθει. Καὶ ἡ κενωθεῖσα κατὰ τὸ παρελθὸν ἔτος θέσις ἐπικούρου ταξινόμου διὰ τῆς ἀποχωρήσεως τοῦ Δ. Ξαναλάτου παρέμεινεν ἐπὶ ὀκτάμηνον κενή, συμπληρωθεῖσα τὴν 5<sup>ην</sup> Σεπτεμβρίου διὰ τῆς ἀποσπάσεως τοῦ Δ. Λουκάτου, καθηγητοῦ τοῦ ἐν Κιλκίς γυμνασίου. Οὕτως ἀπὸ τῆς ἀρχῆς τοῦ ἔτους εἰργάσθησαν ἐν τῷ Ἀρχεῖῳ μετὰ τοῦ Διευθυντοῦ μόνον οἱ δύο ἐκ τῶν ἐπικούρων ταξινόμων αὐτοῦ Μαρία Ἰωαννίδου καὶ Μαρία Λιουδάκη καὶ ἡ γραφεὺς Γεωργία Ταρσοῦλη.

Αἱ ἐργασίαι τοῦ Ἀρχείου καὶ κατὰ τὸ λήγον ἔτος περιστράφησαν κυρίως περὶ τὴν περισυλλογὴν καὶ ἀποδελτίωσιν νέου λαογραφικοῦ ὕλικου καὶ τὴν ἐπιστημονικὴν κατάταξιν τῆς ἀποθησαυρισθείσης ἐν τῷ Ἀρχεῖῳ ὕλης.

**Α'. Περισυλλογὴ λαογραφικοῦ ὕλικου.**

1. - Πρὸς συλλογὴν τῶν σωζομένων παρὰ τῷ λαῷ μύθων καὶ παραμυθίων τὸ Λαογραφικὸν Ἀρχεῖον ἀπέστειλε τὴν ὑπ' ἀριθ. 10287 ἐγκύκλιον πρὸς τοὺς λειτουργοὺς τῆς Μέσης καὶ Δημοτικῆς Ἐκπαιδεύσεως, ἣν καὶ τὸ σεβαστὸν Ὑπουργεῖον τῆς Ἐθν. Παιδείας συνέστησε δι' ἰδίας αὐτοῦ ἐγκυκλίου διαταγῆς. Οἱ ἐκπαιδευτικοὶ λειτουργοὶ ἀπαντῶντες μετ' ἀγαστῆς προθυμίας εἰς τὴν αἴτησιν τῆς Ἀκαδημίας ἀπέστειλαν ἡμῖν 3401 μύθους περὶ ζώων, 1709 παραμύθια, 58 εὐτραπέλους διηγήσεις, 97 παραδόσεις καὶ 32 ᾄσματα. Τὸ ὕλικόν τοῦτο γραφὲν ὑπὸ μαθητῶν τῶν τριῶν ἀνωτέρων τάξεων τοῦ δημοτικοῦ καὶ τῶν τριῶν κατωτέρων τάξεων τοῦ γυμνασίου σύγκειται ἐκ σελίδων 9500, ἀποτελέσαν δὲ 129 χειρόγραφα Μαθητικῆς Συλλογῆς κατεγράφη ἐν τῷ Ἀρχεῖῳ ὑπ' ἀριθ. 1171-1299. Εἰς ταῦτα πρέπει νὰ προστεθῶσι καὶ 10 χειρόγραφα ἐκ σελίδων 211, ἅτινα ἐξ ἀφορμῆς τῆς αὐτῆς ἐγκυκλίου ἀπέστειλαν ἡμῖν ἐξ ἰδίας συλλογῆς δημοδιδάσκαλοι τινες τῆς Ἠπείρου. Ταῦτα κατεγράφησαν ὑπ' ἀριθ. 1300-1309, περιέχουσι δὲ μύθους 3, παραμύθια 63, δημῶδη ᾄσματα 18, παραδόσεις 2 καὶ ἄλλο ὕλικόν. Σημειωτέον δ' ὅτι ἐλλείπουσιν ἀκόμη αἱ ἀπαντήσεις τῶν δημοτικῶν σχολείων 36 ἐκπαιδευτικῶν περιφερειῶν, εἰς ἃ ἡ ἐγκύκλιος τῆς Ἀκαδημίας ἐστάλη τελευταίως.

2. - Τὸ Λαογραφικὸν Ἀρχεῖον ἐπωφελοῦμενον τῆς ἐγκαταστάσεως προσφύγων ἐκ Μικρᾶς Ἀσίας ἐν τῇ περιοχῇ Ἀθηνῶν προέβη διὰ τῆς ταξινόμου Μ. Λιουδάκη εἰς συστηματικὴν παρ' αὐτοῖς ἔρευναν. Ἡ εἰρημένη ταξινόμος, μεταβαίνουσα εἰς

τούς συνοικισμούς Νέας Ἰωνίας, Φιλαδελφείας καὶ Νέας Κοκκινιάς ἠρεύνησε τὴν λαογραφίαν τῶν ἐκ Σινώπης, Ἰνεπόλεως καὶ χωρίων τῆς Βιθυνίας προσφύγων ἐπὶ τῇ βάσει τῶν ὑπὸ τοῦ Διευθυντοῦ συνταχθέντων ἐρωτηματολογίων. Ἡ οὕτω συλλεγεῖσα ἀξιολογωτάτη ὕλη, ἀπαρτίσασα 5 χειρόγραφα ἐκ σελ. 960 κατετέθη ἐν τῷ Ἀρχεῖῳ ὑπ' ἀριθ. 1132, 1140, 1141, 1148 καὶ 1151, ἀποδελτιωθεῖσα δ' ἐν τῷ Ἀρχεῖῳ ὑπ' αὐτῆς τῆς συλλογῆς ἐταξινομήθη.

3. - Ἄλλαι ἀποστολαὶ τοῦ Ἀρχείου πρὸς συστηματικὴν ἔρευναν τῆς λαογραφίας τόπων τινῶν τῆς Ἑλλάδος ἐγένοντο κατὰ τὸ διαρρεῦσαν ἔτος αἱ ἐξῆς τέσσαρες: (α) Ἡ ταξινόμος Μ. Ἰωαννίδου μετέβη εἰς Ἀράχοβαν δι' ἓνα μῆνα, ἐπισκεφθεῖσα δὲ καὶ τὰς ἐπὶ τοῦ Παρνασσοῦ ἐγκαταστάσεις τῶν ποιμένων κατήρτισε συλλογὴν λαογραφικὴν ἐκ σελ. 515, ἧτις κατετέθη ἐν τῷ Ἀρχεῖῳ ὑπ' ἀριθ. 1153. Συγχρόνως ἐξήλεγξε τὴν γνησιότητα παραδόσεων τινῶν τῆς Ἀραχόβης, αἵτινες ἔγιναν τὸ πρῶτον γνωσταὶ ἐξ ἀναγραφῆς ξένων περιηγητῶν καὶ ἐμελέτησε τὴν αὐτόθι λαϊκὴν οἰκίαν, προσκομίσασα καὶ 40 φωτογραφίας μετὰ σχετικῶν σχεδιογραφημάτων. (β) Ἡ ταξινόμος Μ. Λιουδάκη μεταβᾶσα ἐπίσης δι' ἓνα μῆνα εἰς Ἰνναχώριον τῆς Δυτ. Κρήτης συνέλεξε ποικίλην λαογραφικὴν ὕλην ἐκ σελ. 640, ἐργασθεῖσα δὲ καὶ κατὰ τὸν μῆνα τῆς κανονικῆς αὐτῆς ἀδείας ἐν τῇ Ἀνατ. Κρήτῃ κατήρτισεν ἑτέραν συλλογὴν ἐκ 480 σελίδων, ἣν ὡσαύτως κατέθηκεν ἐν τῷ Ἀρχεῖῳ ὑπ' ἀριθ. 1162. (γ) Ἡ γραφεὺς Γ. Ταρσοῦλη μεταβᾶσα ὁμοίως εἰς Κορώνην καὶ τὰ παρακείμενα χωρία Σαρατσᾶ καὶ Βασιλίτσι συνέλεξεν ὕλην ἐξ 704 σελίδων, καταγράψασα 430 ᾄσματα, 38 ἐπιδάς, 48 αἰνίγματα, 44 παραδόσεις, 86 παροιμίας, 7 παραμύθια, 15 παιδιὰς, 10 προικοσύμφωνα καὶ ποικίλην ἄλλην ὕλην, προσεκόμισε δὲ καὶ 14 φωτογραφίας μετὰ σχεδιογραφημάτων οἴκων, φούρνων κλπ. Τέλος ὁ Διευθυντὴς τοῦ Ἀρχείου διατρίψας ἐπὶ ἓνα μῆνα ἐν Λήμνῳ προέβη εἰς ἔρευναν τῶν ἀφορώντων τὴν γέννησιν, τὸν γάμον καὶ τὸν θάνατον, τὴν λατρείαν, τὸ δίκαιον, τὴν κοινωνικὴν ὀργάνωσιν, τὴν ἀστρολογίαν, τὴν μετεωρολογίαν καὶ τὴν λαϊκὴν οἰκίαν, προσκομίσας καὶ 20 φωτογραφίας καὶ 18 σχεδιογραφήματα οἰκιῶν. Ἡ συλλογὴ αὐτοῦ, συγκειμένη ἐξ 902 σελίδων κατετέθη εἰς τὸ Ἀρχεῖον ὑπ' ἀρ. 1160.

Κατὰ ταῦτα διὰ τῶν ἀποστολῶν τοῦ προσωπικοῦ συνεκομίσθη ὕλη ἐκ σελ. 3241, περιλαμβάνουσα πλὴν τοῦ ἄλλου ποικίλου ὕλικου: ᾄσματα 1124, δίστιχα 854, παροιμίας 815, παραδόσεις 222, παραμύθια 89, ἐπιδάς 110, αἰνίγματα 328, παιδιὰς 50 καὶ πλῆθος τοπωνυμίων, ὀνομάτων βαπτιστικῶν κλπ.

4. - Ἐκ δωρεῶν τοῦ προσωπικοῦ καὶ ἄλλων φίλων τοῦ Ἀρχείου εἰσῆλθον εἰς αὐτὸ ἕτερα 29 χειρόγραφα, συγκείμενα ἐκ σελ. 963, κατετέθησαν δ' ὑπὸ τῶν ἐξῆς:

- 7 (τὰ ὑπ' ἀρ. 1144. 1158. 1166. 1310 - 1313) ἐκ σελ. 266 ὑπὸ Μ. Ἰωαννίδου,  
 5 (τὰ ὑπ' ἀριθ. 1163. 1164. 1168. 1169. 1170) ἐκ σελ. 166 ὑπὸ Γ. Μέγα,  
 2 (τὰ ὑπ' ἀριθ. 1139. 1147) ἐκ σελ. 38 ὑπὸ Μαρίας Λιουδάκη,  
 2 (τὰ ὑπ' ἀριθ. 1135. 1167) ἐκ σελ. 101 ὑπὸ Γεωργίας Γαρσούλη,  
 2 (τὰ ὑπ' ἀριθ. 1152. 1154) ἐκ σελ. 111 ὑπὸ Δ. Λουκάτου,  
 2 (τὰ ὑπ' ἀριθ. 1155. 1156) ἐκ σελ. 176 ὑπὸ Hedwig Lüdeke,  
 2 (τὰ ὑπ' ἀριθ. 1136. 1165) ὑπὸ τῆς οἰκογενείας Ν. Γ. Πολίτου,  
 1 (τὸ ὑπ' ἀριθ. 1133) ὑπὸ Ἰ. Πόταρη,  
 1 (τὸ ὑπ' ἀριθ. 1134) ὑπὸ Β. Παπανικολάου,  
 1 (τὸ ὑπ' ἀριθ. 1137) ὑπὸ Ὀλγας Γουσίου,  
 1 (τὸ ὑπ' ἀριθ. 1138) ὑπὸ Β. Φάβη,  
 1 (τὸ ὑπ' ἀριθ. 1145) ὑπὸ Π. Σερράου,  
 1 (τὸ ὑπ' ἀριθ. 1149) ὑπὸ Π. Στάρα,  
 1 (τὸ ὑπ' ἀριθ. 1157) ὑπὸ Μ. Στρουμπούλη.

Πρὸς τούτοις ἀντεγράφησαν σταχυολογηθέντα 4 χειρόγραφα τοῦ Ἱστορικοῦ Λεξικοῦ (ὑπ' ἀριθ. 1142. 1143. 1146 καὶ 1150), συγκείμενα ἐκ σελ. 571.

Ἐκ τῶν ἀνωτέρω συνάγεται, ὅτι τὸ Λαογραφικὸν Ἀρχεῖον κατὰ τὸ λῆξαν ἔτος ἐπλουτίσθη διὰ 182 νέων χειρογράφων, συγκειμένων ἐν ὄλῳ ἐκ σελ. 15441 (ἀπέναντι τῶν 130 τοῦ ἔτους 1937). Ἴνα δὲ εἰς μόνα τὰ μνημεῖα τοῦ λόγου περιορισθῶ, διὰ τῆς νέας ταύτης συγκομιδῆς εἰσηλθόν εἰς τὸ Ἀρχεῖον: ἄσματα 1567, δίστιχα 1699, ἐπῳδαὶ 199, αἰνίγματα 606, παραδόσεις 368, μῦθοι περὶ ζώων 3425, παραμύθια 1981 καὶ μέγα πλῆθος λοιπῶν στοιχείων τῆς γλώσσης.

5. - Κατὰ τὸ ἔτος τοῦτο ἐγένετο ἑναρξὶς συγκεντρώσεως καὶ ἀντικειμένων τοῦ ὕλικου βίου καὶ τῆς τέχνης τοῦ λαοῦ. Τὰ μέχρι τοῦδε συγκεντρωθέντα ἐκ δωρεῶν τοῦ προσωπικοῦ καὶ φίλων τοῦ Λαογραφικοῦ Ἀρχείου εἶδη, καταγραφέντα ἐν ἰδιαιτέρῳ βιβλίῳ, ἀνέρχονται εἰς 15, ἐλπίζομεν δὲ ὅτι σὺν τῷ χρόνῳ θ' αὐξηθῶσι καὶ θ' ἀποτελέσωσιν ἀξιόλογον πυρῆνα Μουσείου λαογραφικοῦ.

#### Β'. Ἀποδελτίωσις καὶ ταξινόμησις λαογραφικοῦ ὕλικου.

Ἐκ παραλλήλου πρὸς τὴν συλλεκτικὴν ἐργασίαν ἐχώρησε καὶ ἡ ἀποδελτίωσις καὶ ἡ ταξινόμησις τῆς ἀποθησαυρισθείσης ἐν τῷ Ἀρχεῖῳ ὕλης.

Ἐκ τῶν νεωστὶ καὶ κατὰ τὰ προηγούμενα ἔτη εἰσελθόντων εἰς τὸ Ἀρχεῖον χειρογράφων ἀπεδελτιώθησαν ἀντιγραφέντα 24 χειρόγραφα, τῆς ὕλης αὐτῶν καταταχθείσης. Ἐκ τούτων 10 (τὰ ὑπ' ἀριθ. 1117, 1121, 1131, 1139, 1140, 1141, 1148, 1151, 1161 Α, Β) ἐκ σελίδων 2083 ἀπεδελτιώθησαν ὑπὸ τῆς Μ. Λιουδάκη,

9 (τὰ ὑπ' ἀριθ. 848. 918. 1114. 1135. 1136. 1142, 1143. 1146. 1150 καὶ 1159 Δ' καὶ Ε') ἐκ σελ. 1414 ἀπεδελτιώθησαν ὑπὸ τῆς Γεωργίας Ταρσοῦλη, 5 (τὰ ὑπ' ἀριθ. 1106. 1144. 1152. 1154. καὶ 1160 Α καὶ Β) ἐκ σελ. 450 ἀπεδελτιώθησαν ὑπὸ Δ. Λουκάτου. Ἡ ἀντιβολή, κατάταξις καὶ καταγραφὴ τῆς ἀποδελτιωθείσης ὕλης ἐγένετο ὑπὸ τῆς Μ. Ἰωαννίδου, ἣτις εἰργάσθη καὶ εἰς τὴν προπαρασκευὴν τῆς ἀποδελτιώσεως πολλῶν ἐκ τῶν χειρογράφων τούτων.

Πρὸς τούτοις ἀπεδελτιώθησαν τὸ πλεῖστον ὑπὸ τῆς Γ. Ταρσοῦλη δι' ἀντιγραφῆς ἢ ἐπικολλήσεως τῶν περιεχομένων ἐπὶ ἀντιστοιχῶν δελτίων τὰ ἐξῆς ἔντυπα: 1) Ξ. Φαρμακίδου, Κύπρια ἔπη, 2) Δρακίδου Ῥοδιακά, 3) Γρ. Παπαδοπετρόκη, Ἱστορία Σφακίων, 4) Γενεράλι, Παλμοὶ Κρήτης, 5) Μιχαηλίδου Νουάρου, Δημ. ᾠσματα Καρπάθου 6) Λαγκάνη, Ῥοδιακὸν Ἡμερολόγιον τ. Α' καὶ Β', 7) Ἡμερολόγιον Λυτικῆς Μακεδονίας 1935, 8) ᾠδὴ Κόρακα, Ἀναμνήσεις ἐξ Ἀγχιάλου.

Διὰ τῶν ἐργασιῶν τούτων ἀπεδελτιώθησαν καὶ ἐταξινομήθησαν κατὰ τὸ ἔτος τοῦτο ᾠσματα 1119, δίστιχα 921, ἐπῳδαὶ 38, αἰνίγματα 323, παραμύθια 55, παραδόσεις 109, παροιμίαι 3931, τοπωνύμια 705, εὐχαί, ἀραὶ 344, ὡς καὶ ἄφθονος ὕλη, ἀναγομένη ἰδίᾳ εἰς τὸ λαϊκὸν δίκαιον, τὴν λατρείαν, τοὺς βίους καὶ τὰ ἐπιτηδεύματα, τὸν γάμον, τὸ παιδίον κτλ.

Ὅσον ἀφορᾷ τὴν συστηματικὴν κατάταξιν καὶ ἐπεξεργασίαν τοῦ συγκομισθέντος ὕλικου ἐγένετο ἡ ἐξῆς ἐργασία:

Ἡ ταξινόμος Μ. Ἰωαννίδου ἐξηκολούθησε τὴν κατάταξιν τῶν δημοτικῶν ᾠμάτων, κατατάξασα συστηματικῶς 1010 ᾠσματα καὶ ἐπεξεργάσθη τὰς παραλλαγὰς τῶν ᾠμάτων τοῦ Κολυμβητοῦ καὶ τοῦ γυρισμοῦ τοῦ ξενιτεμένου πρὸς καθορισμὸν τοῦ τύπου καὶ τῆς γεωγραφικῆς ἐξαπλώσεως αὐτῶν. Πρὸς τούτοις ἀπεδελτίωσε τὸ εὐρετήριον τῶν ᾠμάτων τοῦ ἀειμνήστου Ν. Γ. Πολίτου καὶ κατέταξεν 120 παροιμίας. Ὁ ταξινόμος Δ. Λουκάτος, ἀναλαβὼν ὑπηρεσίαν ἐν τῷ Ἀρχεῖῳ τὴν 5 Σεπτεμβρίου, ἐπελήφθη τῆς κατατάξεως τῶν ἀκατατάκτων ἐν τῷ Ἀρχεῖῳ παροιμιῶν, κατατάξας μέχρι τοῦδε 817 ἐξ αὐτῶν. Τέλος ὁ Διευθυντὴς τοῦ Ἀρχείου ἐξηκολούθησε τὴν λεπτομερῆ κατὰ κατηγορίας κατάταξιν τῆς συγκεντρωθείσης ἐν τῷ Ἀρχεῖῳ ὕλης, κατατάξας τὴν ὕλην, τὴν ἀναγομένην εἰς τὴν λατρείαν, τὴν μετεωρολογίαν καὶ τὴν γλῶσσαν, καὶ συνέταξε διεξοδικὰ ἐρωτηματολόγια περὶ κοινωνικῆς ὀργανώσεως, ἀστρολογίας, μετεωρολογίας καὶ δημόδους λατρείας. Πρὸς τούτοις ἐπεξεργάσθη τὰς παραλλαγὰς τοῦ ᾠματος τῆς αὐτοκτονίας κόρης καὶ τοῦ ἐρωτικοῦ ἐπυλλίου 1,27 διὰ τὴν παροχὴν πληροφοριῶν εἰς τὸ ἐν Freiburg Deutsches Volksliedarchiv.

Γ'. Τὰς Συλλογὰς τοῦ Ἀρχείου ἐχρησιμοποίησαν διὰ τὰς μελέτας των οἱ Καθηγηταὶ κ. κ. Ἰ. Ἀποστολάκης, Φ. Κουκουλές, Π. Σερράος καὶ οἱ πτυχιούχοι φιλόλογοι κ.κ. Σ. Μάνεσης, Ἰ. Τσαρνᾶς, Δημ. Κουτσογιαννόπουλος, Π. Πατριαρχέας, ὁ δημοσιογράφος κ. Μ. Κωνσταντόπουλος, ἡ διδασκάλισσα Εἰρήνη Παπαδάκη καὶ οἱ συντάκται τοῦ Ἱστορικοῦ Λεξικοῦ καὶ τοῦ Μεσαιωνικοῦ Ἀρχείου.

Δ'. Βιβλία καὶ φυλλάδια εἰσῆλθον εἰς τὴν Βιβλιοθήκην τοῦ Λαογραφικοῦ Ἀρχείου ἐν συνόλῳ 80 (ἀπέναντι τῶν 127 τοῦ παρελθόντος ἔτους), ὧν τινα πολύτομα ὡς *Frazer*, *Folklore in the Old Testament*, *A. Spamer*, *Deutsche Volkskunde* κτλ. Ταῦτα κατεγράφησαν ἐν τῷ βιβλίῳ εἰσαγωγῆς ὑπ' ἀριθ. 1265-1344 καὶ 42 μὲν προέρχονται ἐξ ἀγορᾶς, 38 δὲ ἐκ δωρεᾶς τῶν κάτωθι: Τὸ Ὑπουργεῖον τῆς Παιδείας 1, ἡ Ἀκαδημία Ἀθηνῶν 3, τὸ *Deutsches Volksliedarchiv* 2, ἡ Λαογραφικὴ Ἑταιρεία 2, Ἀντ. Κεραμόπουλος 2, Γ. Οἰκονόμου 1, Π. Παπαχριστοδούλου 2, Κ. Καραβίδας 2, Μαρία Ἰωαννίδου 8, Ἀρχεῖον Πόντου 1, Ι. Κολλάρος 2, Μ. Τριανταφυλλίδης 1, Ἑταιρεία Κρητ. Σπουδῶν 1, Θρακικὸν Κέντρον 1, Ἐπιστημονικὴ Ἑταιρεία 1, Γ. Πάγκαλος 4, Διον. Καλογερόπουλος 1, Μ. Klaar 1, Χ. Μολῖνος 1, Βαγενᾶς 1, Α. Χατζῆς 1, Α. Παπαδόπουλος 1, Γ. Μέγας 1.

Ὡς καὶ κατὰ τὸ παρελθὸν ἔτος παρατηρήσαμεν, ἐκεῖνο, εἰς τὸ ὁποῖον κυρίως ὑστερεῖ τὸ Ἀρχεῖον, εἶναι ἡ ἀντιγραφή καὶ ἡ ἀποδελτίωσις τοῦ ἀνεκδότου ὑλικοῦ, ἐφ' ὅσον τὸ διατιθέμενον πρὸς τοῦτο προσωπικὸν μόλις ἐπαρκεῖ διὰ τὴν ἀποδελτίωσιν εἴκοσι χειρογράφων, τὰ δὲ ὑπάρχοντα ἐν τῷ Ἀρχεῖῳ ἀναποδελτίωτα χειρόγραφα ἀνῆλθον ἤδη εἰς 772, χωρὶς νὰ ὑπολογίζεται ἡ ἀφθονωτάτη λαογραφικὴ ὕλη, ἡ ἐγκατεσπαρμένη εἰς περιοδικὰ καὶ εἰς ἄλλα ἔντυπα. Ὅθεν εἶναι ἀνάγκη, ὅπως προστεθῶσιν εἰς τὸ προσωπικὸν τοῦ Ἀρχείου δύο τοῦλάχιστον ἕτεροι γραφεῖς. Τὴν ἐνίσχυσιν δὲ ταύτην τοῦ προσωπικοῦ κρίνομεν τοσοῦτω μᾶλλον ἐπιβεβλημένην, ὅσῳ τὸ συσσωρευόμενον ἀνεκδοτὸν ὑλικὸν διαρκῶς αὐξάνει καὶ προχωρεῖ τὸ ἔργον τῆς ἐπιστημονικῆς ἐπεξεργασίας τοῦ λαογραφικοῦ ὑλικοῦ. Εἶναι δὲ φανερόν ὅτι μόνον δι' ἐπαρκoῦς μονίμου καὶ καλῶς κατηρτισμένου προσωπικοῦ θὰ δυνηθῇ τὸ Ἀρχεῖον νὰ ἐπιληφθῇ καὶ τοῦ τελικοῦ αὐτοῦ σκοποῦ, τῆς ἐπιστημονικῆς ἐκδόσεως τῶν μνημείων τοῦ βίου καὶ τῆς γλώσσης τοῦ λαοῦ.

Ἐν Ἀθήναις τῇ 30 Νοεμβρίου 1938.

Ὁ Διευθυντῆς

Γ. Α. ΜΕΓΑΣ

## Γ'. Κατὰ τὸ ἔτος 1939.

Κατὰ τὸ ἔτος τοῦτο εἰς τὸ προσωπικὸν τοῦ Λαογραφικοῦ Ἀρχείου δὲν ἐπῆλθε μεταβολή τις ὀργανική, ἀλλ' ἡ ἀπόσπασις τοῦ μονίμου ταξινόμου Γεωργίου Πολίτου παρὰ τῷ Ὑφυπουργεῖῳ Τύπου καὶ Τουρισμοῦ ἐξακολουθεῖ, ὁ δ' ἀπεσπασμένος παρ' ἡμῖν καθηγητῆς Δημήτριος Λουκάτος ἀπὸ τῆς 18ης Ἰουνίου ὑπηρετεῖ εἰς τὰς τάξεις τοῦ στρατοῦ.

Καὶ κατὰ τὸ λῆγον ἔτος πρώτιστον ἡμῶν μέλημα ὑπῆρξεν ὁ πλουτισμὸς τοῦ Ἀρχείου διὰ τῆς περισυλλογῆς νέου λαογραφικοῦ ὕλικου καὶ τῆς ἀποθησαυρίσεως αὐτοῦ.

## Α'. Συλλογὴ λαογραφικοῦ ὕλικου.

1. - Ἡ ἔρευνα τῆς λαογραφίας τῶν ἐκ Μικρᾶς Ἀσίας καταγομένων Ἑλλήνων, τῶν ἐγκατεστημένων εἰς τὰ περὶχωρα τῶν Ἀθηνῶν ἐσυνεχίσθη καὶ κατὰ τὸ ἔτος τοῦτο ὑπὸ τῆς ταξινόμου Μαρίας Λιουδάκη. Αὕτη μεταβαίνουσα εἰς τοὺς συνοικισμοὺς Ν. Κυδωνιῶν καὶ Φιλαδελφείας ἠρεύνησε τὴν λαογραφίαν τῶν ἐκ Κυδωνιῶν προσφύγων, συλλέξασα παρ' αὐτῶν ὕλην 400 σελίδων, ἣτις κατετέθη εἰς τὸ Ἀρχεῖον ὑπ' ἀριθ. χειρογράφου 1358· ἐπωφελουμένη δὲ τῆς ἐνταῦθα παρουσίας ὑπερεβδομηκοντούτιδος γραίας, καταγομένης ἐκ Σπάρτης καὶ ἄριστα γινωσκούσης τὰ ἔθιμα τοῦ λαοῦ, συνέλεξε παρ' αὐτῆς ὕλην ἑτέρων 400 σελίδων, ἣν κατέθηκεν ὑπ' ἀριθ. 1372 εἰς τὸ Ἀρχεῖον.

2. - Ἄλλαι ἀποστολαὶ τοῦ προσωπικοῦ πρὸς συλλογὴν λαογραφικῆς ὕλης ἐγένοντο αἰ ἐξῆς:

Ὁ Διευθυντῆς τοῦ Ἀρχείου μεταβὰς εἰς Ἀγίαν Ἄνναν τῆς Εὐβοίας κατὰ τὰς ἀπόκρεως παρηκολούθησε τὰ κατ' αὐτὰς τελούμενα. Ἡ καταγραφεῖσα ὑπ' αὐτοῦ ὕλη, συγκειμένη ἐκ σελίδων 100, κατετέθη εἰς τὸ Ἀρχεῖον ὑπ' ἀριθ. 1355.

Ἡ ταξινόμος Μαρία Λιουδάκη μεταβᾶσα τὴν 26 Ἰουλίου εἰς Κρήτην ἐπὶ μηνιαία ἀποστολῇ καὶ ἐργασθεῖσα αὐτόθι καὶ κατὰ τὸν μῆνα τῆς κανονικῆς αὐτῆς ἀδείας συνέλεξε ὕλην λαογραφικὴν 1000 σελίδων, ἣτις ἀπετέλεσε τρία χειρόγραφα ὑπ' ἀριθμοὺς 1379, 1380 καὶ 1381. Ἡρευνήθη ἡ λαογραφία τῶν ἐν Ἀρκαλοχωρίῳ καὶ Ἱεραπέτρῳ ἐγκατεστημένων προσφύγων ἐκ Ρεῖσδερε τῆς Σμύρνης καὶ ἡ Κρητικὴ τῶν χωρίων Τζερμιάδων, Ἀγ. Γεωργίου, Ἀγ. Κωνσταντίνου, καὶ Μέσα καὶ Ἐξω Ποτάμων τοῦ Λασηθίου, ὡς καὶ ἡ τῶν χωρίων Λατσίδα, Κουνάλι, Βρύσες καὶ Νεαπόλεως Μεραμβέλλου.

Ἡ γραφεὺς Γεωργία Ταρσοῦλη, συνεχίζουσα τὴν λαογραφικὴν ἔρευναν

τῆς νοτίου Μεσσηνίας, τὴν ἀρξαμένην ὑπ' αὐτῆς κατὰ τὸ παρελθὸν ἔτος, περιῆλθεν ἀπὸ 10 Ἰουλίου - 20 Αὐγούστου τὰ ὄρεινά χωρία τῶν παλαιῶν δήμων Κολωνίδων καὶ Μεθώνης (Καπλάνι, Ζιζάνι, Ὑάμειαν, Ἀκριτοχώριον, Μεσοχώρι καὶ Καινούριο χωριὸ) συλλέξασα ὕλην 560 σελίδων, ἣτις κατετέθη ὑπ' ἀριθ. 1378.

Τέλος μηνιαία ἀποστολὴ ἀνετέθη εἰς τὸν ἕκτακτον συντάκτην τοῦ Μεσαιωνικοῦ Ἀρχείου Νικόλαον Σβορώνον πρὸς λαογραφικὴν ἐξερεύνησιν τῶν κατόικων τῶν κουτσοβλαχικῶν χωρίων τῆς Πίνδου. Ὁ κ. Σβορώνος, γνώστης ὢν τῆς κουτσοβλαχικῆς, μετέβη εἰς τὰ χωρία Πλικάτι καὶ Δέντσικον καὶ ἐπελήφθη μετὰ ζέσεως τοῦ ἀνατεθέντος αὐτῷ σπουδαίου ἔργου. Ὀλίγας ὅμως ἡμέρας μετὰ τὴν ἀφίξιν αὐτοῦ κληθεὶς εἰς τὰς τάξεις τοῦ στρατοῦ ἠναγκάσθη νὰ ἐπανέλθῃ εἰς Ἀθήνας. Τὴν συλλεγεῖσαν ὑπ' αὐτοῦ ὕλην ἐκ σελίδων 87 κατέθηκεν εἰς τὸ Ἀρχεῖον ὑπ' ἀριθ. 1376, εἰς ὃ παρεχώρησε καὶ ἑτέραν αὐτοῦ συλλογὴν, ἀφορῶσαν τοὺς Κουτσοβλάχους τοῦ Ἀσπροποτάμου. Περὶ ταύτης γίνεται λόγος εἰς τὰ ἐκ δωρεῶν προελθόντα χειρόγραφα.

Ἡ διὰ τῶν ἀποστολῶν τούτων συγκομισθεῖσα ὕλη ἀνέρχεται εἰς 2547 σελίδας, ἀναφέρεται δὲ εἰς πάντα σχεδὸν τὰ κεφάλαια τῆς λαογραφικῆς ἐρεῦνης. Ἄλλαι τινὲς ἀποφασισθεῖσαι ἀποστολαὶ τοῦ προσωπικοῦ ἐματαιώθησαν ἔνεκα ἀνεπαρκείας τῆς σχετικῆς πιστώσεως.

3. - Ἡ συλλογὴ μύθων καὶ παραμυθίων, ἡ προκληθεῖσα διὰ τῆς ὑπ' ἀριθ. 10287 ἐγκυλίου τῆς Ἀκαδημίας, ἐσυνεχίσθη ἀνὰ τὰ σχολεῖα τοῦ Κράτους καὶ κατὰ τοὺς πρώτους μῆνας τοῦ ἐνεστῶτος ἔτους. Ἡ ἀποσταλεῖσα ἡμῖν ἐφέτος ὕλη παρὰ τῶν Διευθυντῶν τῶν σχολείων περιλαμβάνει 507 μύθους, 252 παραμύθια καὶ 29 εὐτραπέλους διηγήσεις, 37 ἄσματα, 26 παραδόσεις καὶ 37 αἰνίγματα. Ἡ ὕλη αὕτη, συγκειμένη ἐκ σελίδων 1915, ἀπετέλεσε 45 χειρόγραφα καὶ κατεγράφη ὑπ' ἀριθ. 1315 - 1354 καὶ 1382 - 1386.

4. - Ἡ Ἀκαδημία Ἀθηνῶν, ἐπιθυμοῦσα νὰ συμβάλῃ εἰς τὸ ἔργον τῆς περισυλλογῆς καὶ διασώσεως τῶν ψυχικῶν κειμηλίων τοῦ Ἑλληνικοῦ λαοῦ, προέβη εἰς τὴν προκήρυξιν τεσσάρων λαογραφικῶν βραβείων, ἐκάστου ἐκ 5000 δραχμῶν. Εἰς τὴν πρόσκλησιν τῆς Ἀκαδημίας ἀπεκρίθησαν ἀποστείλαντες τὰς ἐργασίας αὐτῶν δώδεκα ἐν ὅλῳ συλλογεῖς. Τινὲς τῶν ἐργασιῶν τούτων ἦσαν προῖον μακρῶν εἰδικῶν ἐρευνῶν. Καὶ τοῦ μὲν βραβείου τοῦ προκηρυχθέντος διὰ τὴν καλυτέραν καὶ πλουσιωτέραν συλλογὴν μνημείων τοῦ λόγου τοῦ λαοῦ ἔτυχον τὰ «Σκυριανὰ» τῆς κυρίας Νίκης Πέρδικα, τοῦ δὲ βραβείου τοῦ προταθέντος διὰ τὴν καλυτέραν μονογραφίαν, τὴν σχετικὴν πρὸς τὸ παιδίον, ἔτυχεν ἡ ἐργασία τῆς δεσποινίδος Μαρίας Λιουδάκη. Ὁμοίως ἐβραβεύθη ἡ πλουσία συλλογὴ τοῦ ἐκ Φλοητῶν τῆς Καπαδοκίας καταγομένου κ. Θ. Ἀνθοπούλου. Ἐργασία ἀναφερομένη εἰς τὰς κατὰ



παράδοσιν πράξεις καὶ ἐνεργείας τοῦ λαοῦ ὑπεβλήθη μόνον μία, ἡ τοῦ κ. Ξενοφῶντος Ἀκογλου, ἣτις ἐκρίθη ἀξία ἐπαίνου καὶ ἀμοιβῆς 3.000 δραχμῶν. Ἄλλ' ἡ Ἀκαδημία Ἀθηνῶν, ἐπιθυμοῦσα ν' ἀμείψῃ τὴν φιλότιμον προσπάθειαν καὶ τῶν λοιπῶν συλλογῶν, τῶν ὑποβαλόντων ἀξιολόγους καὶ κατὰ πάντα χρησίμους ἐργασίας, προέβη εἰς τὴν ἀγορὰν αὐτῶν, διαθέσασα πρὸς τοῦτο ἐξ ἰδίων αὐτῆς πόρων ἑτέρας 15 χιλιάδας δραχμῶν. Οὕτω περιῆλθον εἰς τὸ Ἀρχεῖον ἡμῶν καὶ αἱ συλλογαὶ τῶν κ. κ. Σπ. Μουσελίμη, Πύρρου Στάρα, Κ. Μπέντα, Σεο. Τσιτσᾶ, Ἀριστοτέλους Παπαδοπούλου καὶ Καλλισθένους Χουρμουζιάδου.

Διὰ τῆς ἐνεργείας ταύτης τῆς Ἀκαδημίας τὸ Λαογραφικὸν Ἀρχεῖον ἐπλουτίσθη δι' ἀξιολόγου ὕλης ἐκ σελίδων 3725, σχ. 4<sup>ον</sup> (χφ. 1361-1370).

5. - Σπουδαῖα ἐπίσης ἀποκτήματα διὰ τὸ Λαογραφικὸν Ἀρχεῖον ἀπετέλεσαν κατὰ τὸ ἔτος τοῦτο τὰ κατάλοιπα δύο ἀοιδίμων φίλων τῆς Ἑλληνικῆς Λαογραφίας, ἀγορασθέντα διὰ δαπάνης 16000 δραχμῶν. Ταῦτα εἶναι: 1<sup>ον</sup> Συλλογὴ ἑξακισχιλίων παροιμιῶν πιστῶς καταγεγραμμένων ἐκ τοῦ στόματος τοῦ λαοῦ, γενομένη κατὰ τὰ ἔτη 1870-1876 ὑπὸ τοῦ σχολάρχου Ἀμοργοῦ Ἐμμ. Ἰωαννίδου καὶ 2<sup>ον</sup> τὰ Τηνιακὰ τοῦ πολυκλαύστου καθηγητοῦ Ἀδ. Ἀδαμαντίου, συγκείμενα ἐκ 4443 σελίδων καὶ περιλαμβάνοντα 375 παραμύθια, 216 ᾄσματα, 1562 δίστιχα, 52 αἰνίγματα, 24 παροιμίας καὶ πλουσιώτατον ναυτικὸν ὀνοματολόγιον μετὰ εἴκοσι σχεδίων πλοίων κλπ. Ἡ συλλογὴ αὕτη, γενομένη ὑπ' αὐτοῦ τοῦ Ἀδαμαντίου κατὰ τὰ ἔτη 1895-1896, καθ' ἃ ὑπηρέτει ὡς σχολάρχης ἐν Τήνῳ, θὰ καταλάβῃ ἀναμφιβόλως ἰδιάζουσας θέσιν μεταξὺ τῶν ὁμοίων συλλογῶν, ἐπειδὴ προέρχεται παρ' ἀνδρός, ὅστις ὑπὲρ πάντα ἄλλον ἐμελέτησε τοὺς τρόπους, καθ' οὓς ὁ λαός μας ἐργάζεται εἰς τὰς πνευματικὰς του λειτουργίας.

6. - Πρὸς τούτοις ὑπὸ φίλων τοῦ Λαογραφικοῦ Ἀρχείου ἐδωρήθησαν ἕτερα δέκα χειρόγραφα ἐκ σελίδων 520, τὰ ἑξῆς:

1 (ὑπ' ἀριθ. 1314)	ἐκ σελ. 12	ὑπὸ Ὀλγας Γουσίου,
1 ( » » 1356)	» » 66	» Χρυσ. Παπαμιχέλη,
1 ( » » 1359)	» » 6	» Βασ. Δεληγιάννη,
1 ( » » 1360)	» » 3	» Ι. Μπακάλη,
2 ( » » 1374, 1375)	» » 41	» Μ. Στρουμπούλη,
1 ( » » 1377)	» » 164	» Ν. Σβορώνου,
1 ( » » 1405)	» » 29	» Κ. Μπέντα,
1 ( » » 1406)	» » 177	» Ν. Γαλάνη,
1 ( » » 1408)	» » 22	» Μ. Ἰωαννίδου.

Εἰς ταῦτα πρέπει νὰ προστεθῆ ἓν χειρόγραφον, ἀποτελούμενον ἐκ τῶν καταλοίπων τοῦ μακαρίτου Μιχ. Δέφνερ, τὸ ὁποῖον εἶχε μὲν κατατεθῆ ὑπ' αὐτοῦ τοῦ ἀειμνήστου ἀνδρὸς εἰς τὸ Ἄρχεῖον, ἀλλ' ἔμενε μέχρι τοῦδε ἀκατάγραφον, σύγκειται δὲ ἐκ σελ. 449 καὶ περιλαμβάνει γλωσσάρια διαφόρων τόπων τοῦ Πόντου, γραμματικὰς παρατηρήσεις καὶ σπουδαιοτάτην συλλογὴν φυτῶν Ὀφεως τοῦ Πόντου μετὰ τῶν ὀνομάτων αὐτῶν, κατεγράφη δὲ ὑπ' ἀριθ. χειρογρ. 1407.

7. - Τέλος εἰσῆχθησαν εἰς τὸ Ἄρχεῖον, ἀποδελτιωθείσης τῆς περιεχομένης ἐν αὐτοῖς ὕλης, δύο χειρόγραφα τοῦ Ἱστορικοῦ Λεξικοῦ ἐκ σελίδων 113, καταγραφέντα ὑπ' ἀριθ. 1371 καὶ 1373.

Ὅθεν κατὰ τὸ ἔτος τοῦτο εἰσῆλθον εἰς τὸ Ἄρχεῖον

ἐξ ἀποστολῶν τοῦ προσωπικοῦ	χειρόγραφα	8	ἐκ	σελίδων	2547
ἐκ βραβείων τῆς Ἀκαδημίας	»	4	»	»	1896
ἐξ ἀγορᾶς	»	25	»	»	7270
ἐκ μαθητικῶν συλλογῶν (ἐγκύκλ. Ἀκαδημίας 10287 (31/1/36)	»	45	»	»	1915
ἐκ δωρεῶν	»	11	»	»	969
ἐξ ἀποδελτιωθέντων χφ. τοῦ I. Λεξ.	»	2	»	»	113
		95			14710

Τὰ χειρόγραφα ταῦτα εἶναι μὲν εἰς ἀριθμὸν τὰ ἡμίση σχεδὸν τῶν πέρουσιν εἰσελθόντων εἰς τὸ Ἄρχεῖον χειρογράφων, ἀλλ' εἰς ποσὸν σελίδων ὑπολείπονται ἐκείνων μόνον κατὰ ἑπτακοσίας περίπου. Ἄν μάλιστα ἐξαιρέσωμεν τοὺς μύθους καὶ τὰ παραμύθια, τὰ ὁποῖα πέρουσιν εἰσῆλθον κατὰ χιλιάδας εἰς τὸ Ἄρχεῖον ἔνεκα τῶν μαθητικῶν συλλογῶν (χειρόγραφα 139), ἡ συλλογὴ τοῦ λήγοντος ἔτους, ὅσον ἀφορᾷ τὴν λοιπὴν ἀδημοσίευτον ὕλην, εἶναι πλουσιωτέρα. Διὰ ν' ἀναφέρω δὲ μόνον τὰ στοιχεῖα ἐκεῖνα τῆς λαογραφικῆς ἐρεῦνης, ἅτινα ὑπόκεινται εἰς ἀρίθμησιν, εἰσῆχθησαν κατὰ τὸ ἔτος τοῦτο εἰς τὸ Λαογραφικὸν Ἄρχεῖον ἄσματα 2637, δίστιχα 3855, παροιμίαι 10094, αἰνίγματα 916, μῦθοι περὶ ζώων 466, παραμύθια 759, εὐτράπελοι διηγήσεις 63, παραδόσεις 273, ἐπῶδα 120 κλπ.

#### Β'. Ἀποδελτίωσις καὶ ταξινόμησις λαογραφικοῦ ὕλικου.

Ἡ ἀποδελτίωσις ἀδημοσιεύτου ὕλικου κατὰ τὸ ἔτος τοῦτο περιορίσθη κυρίως εἰς τὰς ἐξ ἀποστολῶν τοῦ προσωπικοῦ προελθούσας συλλογὰς, ἐπειδὴ ἡ καθαρογράφησις καὶ ταξινόμησις τῆς ὕλης αὐτῶν ἐκρίθη μᾶλλον ἐπείγουσα. Ἀπε-

δελτιώθησαν 12 χειρόγραφα τοῦ Λαογραφικοῦ Ἀρχείου καὶ 2 τοῦ Ἱστορικοῦ Λεξικοῦ, συγκείμενα ἐν ὅλῳ ἐκ σελίδων 4653, ὡς ἐξῆς :

Ὑπὸ τῆς ἐπικούρου ταξινομοῦ Μαρίας Λιουδάκη ἀπεδελτιώθησαν 7 χειρόγραφα ἐκ σελίδων 2213, ἅπαντα σχεδὸν κατατεθέντα ὑπ' αὐτῆς τῆς ἰδίας, τὰ ὑπ' ἀριθ. 1161 Γ' καὶ Δ', 1162 Α', Β', Γ'. 1358, 1372, 1373, 1379, 1380 Α' καὶ Β' ὑπὸ τοῦ Δ. Λουκάτου, ἐργασθέντος λόγῳ στρατεύσεως ἐπὶ ἑξάμηνον, ἀπεδελτιώθησαν 4 χειρόγραφα ἐκ σελίδων 1294, προερχόμενα ἐξ ἀποστολῶν τοῦ Διευθυντοῦ, τὰ ὑπ' ἀριθ. 1160 Β', Γ', Δ' καὶ Ε', 1163, 1164, 1104 Α', Β' καὶ Γ' ὑπὸ τῆς ταξινομοῦ Μαρίας Ἰωαννίδου ἀπεδελτιώθη τὸ ὑπ' ἀρ. 1153 Α' καὶ Β' χειρόγραφον, περιέχον ὕλην ἐκ 312 σελίδων, συλλεγεῖσαν ὑπ' αὐτῆς τῆς ἰδίας καὶ τέλος ὑπὸ τῆς γραφέως Γεωργίας Ταρσούλη ἀπεδελτιώθησαν 3 χειρόγραφα ἐκ σελ. 834, τὰ ὑπ' ἀριθ. 1159 Α', Β', Γ' καὶ Δ' καὶ 1378 Α', προερχόμενα ἐξ ἀποστολῆς τῆς ἰδίας, καὶ τὸ ὑπ' ἀριθ. 1371.

Εἰς τὴν ἀντιβολὴν καὶ τελικὴν κατάταξιν τοῦ ἀποδελτιωθέντος ὕλικου εἰργάσθησαν ἡ ταξινομος Μαρία Ἰωαννίδου καὶ ὁ Διευθυντής.

Ἰδιαιτέρα φροντίς ἐλήφθη κατὰ τὸ ἔτος τοῦτο διὰ τὴν ἀποδελτίωσιν λαογραφικῆς ὕλης, περιεχομένης εἰς διάφορα ἔντυπα. Καὶ ὑπὸ μὲν τῆς Γ. Ταρσούλη ἐσταχυολογήθησαν εἰδήσεις ἐκ τῶν Ἀπομνημονευμάτων τοῦ Φωτάκου καὶ τοῦ βιβλίου «Σπασμένες κολῶνες» τοῦ Γκράβαλη, δι' ἐκτάκτου δὲ δαπάνης 6000 δραχμῶν ἀπεδελτιώθησαν δι' ἐπικολλήσεως τοῦ κειμένου ἐπὶ ἀναλόγων δελτίων ὑπὸ τῆς φοιτητρίας Οὐρανίας Φαράκου 34 τόμοι, περιέχοντες λαογραφικὴν ὕλην, οἱ ἐξῆς : Λαογραφίας τόμ. Α' καὶ Β', Λελέκου Ἐπιδόρπιον, Παπαζαφειροπούλου Περιουναγωγὴ γλωσσικῆς ὕλης καὶ ἐθίμων, Μαυρῆ Κασσιακὴ λύρα, Μιχαηλίδου-Νουάρου Λαογραφικὰ σύμμεικτα Καρπάθου, τόμ. Α' καὶ Β', Λάσκαρη ἢ Λάστα καὶ τὰ μνημεῖα τῆς, Ὁ γέρον Κολοκοτρώνης, Θρακικά, τόμ. Α' καὶ Β', Ἀρχεῖον Θρακικοῦ Θησαυροῦ τόμ. Γ', Δ' καὶ Ε', Β. Πετροῦνια Μανιάτικα μοιρολόγια, Ἄγιδος Θέρου Δημοτικὰ τραγούδια, Μερλιὲ Τραγούδια τῆς Ρούμελης, 50 Δημώδη ἄσματα Πελοποννήσου καὶ Κρήτης, Baud - Bony Τραγούδια τῶν Δωδεκανήσων, Κρητικὰ τόμ. Α', Κρητικαὶ Μελέται τόμ. Α', Νεοελληνικὸν Ἀρχεῖον τόμ. Α', Ποντιακὰ Φύλλα τόμ. Α' καὶ Β', Ἀρχεῖον Εὐβοϊκῶν Μελετῶν τόμ. Α', Γνευτοῦ Τραγούδια δημοτικὰ τῆς Ρόδου, Βρόντη Τῆς Ρόδου παραδόσεις καὶ τραγούδια, Πασαγιάνη Μανιάτικα Μοιρολόγια, Χαλιορῆ Ὑδραϊκά λαογραφικά, Στεφάνου Ἐρωτικαὶ παροιμίαι, Πέρδικα Σκυριανά, Ἀκογλου Λαογραφικὰ Κοτυώρων, Τζιάτζιου Τραγούδια Σαρακατσαναίων, Ἡπειρωτικὰ Χρονικὰ τόμ. Α' καὶ Ζευγώλη τὸ λαϊκὸ τραγούδι στὴν Ἀπείραθο Νάξου.

Ὑπολογιζομένων καὶ τῶν καταταχθέντων ἄσμάτων, τῶν περιεχομένων εἰς

βιβλία τινά (Σάββα Ἰωαννίδου, Ἱστορία καὶ Στατιστικὴ Τραπεζοῦντος, Θρακικὰ τόμ. Θ', Γ' καὶ ΙΑ', Ἀρχεῖον Πόντου τόμ. Α' καὶ Β'), ἡ ἀποδελτιωθεῖσα καὶ ταξινομηθεῖσα κατὰ τὸ τρέχον ἔτος ἐκ χειρογράφων καὶ ἐντύπων ὕλη περιλαμβάνει ἄσματα 5218, δίστιχα 1732, παροιμίας 6300, αἰνίγματα 725, καθαρογλωσσήματα 81, παραμύθια 386, ἐπιδάς 314, παραδόσεις 493, παιδιάς 270, εὐχὰς καὶ κατάρας 325 καὶ μέγα πλῆθος τοπωνυμίων καὶ ἄλλων ὀνομάτων, ὡς καὶ ποικίλων εἰδήσεων, ἀναφερομένων εἰς τὰς κατὰ παράδοσιν πράξεις καὶ ἐνεργείας τοῦ ἑλληνικοῦ λαοῦ.

Ὅσον ἀφορᾷ τὴν ἐπιστημονικὴν κατάταξιν καὶ ἐπεξεργασίαν τῆς ἀποθησαυρισθείσης ἐν τῷ Ἀρχεῖῳ ὕλης ἐγένετο ἡ ἑξῆς ἐργασία: Ἡ ταξινόμος Μαρία Ἰωαννίδου κατέταξε 1347 ἄσματα καὶ ἐπεξεργάσθη τὰ τραγούδια τοῦ Χάρου, καθορίσασα τοὺς τύπους αὐτῶν. Ὁ ταξινόμος Δ. Λουκάτος κατέταξε 2036 παροιμίας, ὁ δὲ Διευθυντὴς τοῦ Ἀρχείου κατέταξε τὴν ὕλην, τὴν ἀναφερομένην εἰς τὴν γέννησιν, τὴν λοχείαν, τὰς φροντίδας περὶ τῶν νεογνῶν, τὴν βάπτισιν, τὴν ἀνατροφὴν καὶ τὰς παιδιάς, συντάξας καὶ διεξοδικὰ περὶ αὐτῶν ἐρωτηματολόγια, καὶ ἐπεξεργάσθη τὰς παραλλαγὰς τῶν ἄσμάτων τῆς ἀναγνωρίσεως ἀδελφῶν, κατόπιν αἰτήσεως τοῦ Deutsches Volksliedarchiv, ἀπησχολήθη δὲ καὶ εἰς τὸν ἔλεγχον τῆς μεταφραστικῆς ἐργασίας τῆς Κ<sup>α</sup>s Hedwig Lüdeke.

### Γ'. Ἐπετηρὶς καὶ Ἐθνικὴ Μουσικὴ Συλλογὴ.

Μετὰ χαρᾶς σημειοῦμεν κατὰ τὸ ἔτος τοῦτο δύο σημαντικὰ γεγονότα, τὴν ἴδρυσιν Ἐπετηρίδος τοῦ Λαογραφικοῦ Ἀρχείου καὶ τὴν ἀναδιοργάνωσιν τῆς Ἐθνικῆς Μουσικῆς Συλλογῆς.

Ἡ ἴδρυσις τῆς Ἐπετηρίδος, τῆς ὁποίας τὴν ἀνάγκην ὑπεδείξαμεν ἅμα τῇ ἀναλήψει τῶν καθηκόντων ἡμῶν (Ἐπόμνημα περὶ ὀργανώσεως τῶν ἐργασιῶν τοῦ Λαογραφικοῦ Ἀρχείου τῆς 29<sup>ης</sup> Ὀκτωβρίου 1936) ἀπεφασίσθη ὑπὸ τῆς Ἀκαδημίας Ἀθηνῶν πρὸς διευκόλυνσιν τῆς ἐρεῦνης καὶ τῆς λύσεως τῶν ζητημάτων, τῶν προκυπτόντων κατὰ τὴν ἐπεξεργασίαν τῆς ἀποθησαυρισθείσης ἐν τῷ Ἀρχεῖῳ ὕλης. Ἡ δὲ Ἐθνικὴ Μουσικὴ Συλλογὴ, ἣτις ἰδρύθη μὲν διὰ τοῦ Νόμου 432 τοῦ 1914 «πρὸς διάσωσιν καὶ περισυλλογὴν τῶν ἄσμάτων, τῶν χορῶν καὶ τῶν μουσικῶν ὀργάνων τοῦ ἑλληνικοῦ λαοῦ», διὰ τοῦ Διατάγματος δὲ τῆς 14 Μαρτίου 1927 συνεχωνεύθη εἰς τὸ Λαογραφικὸν Ἀρχεῖον, ἠτύχησε τελευταίως ν' ἀποκτήσῃ τὸ ἀπαιτούμενον διὰ τὰς φωνοληψίας μηχανήμα, διὰ τοῦ διορισμοῦ δὲ μουσικοῦ εἰδικοῦ διὰ τὴν χρῆσιν αὐτοῦ καὶ τὴν καταγραφὴν τῶν δημοδῶν μελωδιῶν θὰ δυνηθῇ κατὰ τὸ προσεχὲς ἔτος νὰ ἐπιληφθῇ τοῦ ἔργου

αὐτῆς. Ἐννοεῖται δ' ὅτι ὁ ἐφοδιασμός τῆς Ἐθνικῆς Μουσικῆς Συλλογῆς πρέπει νὰ συμπληρωθῇ διὰ τῆς προμηθείας μικροῦ κινηματογραφικοῦ μηχανήματος πρὸς λήψιν καὶ καταγραφὴν τῶν λαϊκῶν χορῶν καὶ ὅτι διὰ τὴν ἀπρόσκοπτον λειτουργίαν τοῦ ιδρύματος τούτου καὶ τὴν ἐνέργειαν τῶν ἀπαραιτήτων ἀποστολῶν εἶναι ἀνάγκη, ὅπως τὸ ἀπὸ τοῦ 1914 διατιθέμενον κατ' ἔτος ἐν τῷ προϋπολογισμῷ τοῦ Ὑπουργείου τῶν Θρησκευμάτων καὶ τῆς Ἐθνικῆς Παιδείας διὰ τὴν Ἐθνικὴν Μουσικὴν Συλλογὴν ποσὸν ἀυξηθῇ ἀπὸ 5 εἰς 50 τοῦλάχιστον χιλιάδας δραχμῶν.

#### Δ'. Χρησιμοποίησις συλλογῶν.

Τὰς συλλογὰς τοῦ Ἀρχείου κατὰ τὸ ἔτος τοῦτο ἐχρησιμοποίησαν εἰς τὰς μελέτας αὐτῶν οἱ καθηγηταὶ Ἰ. Ἀποστολάκης καὶ Φαίδων Κουκουλές, αἱ κυρίαὶ Η. Lüdeke καὶ Κατερίνα Κακούρη καὶ οἱ κύριοι Σπ. Παπᾶς, Δημ. Μπόγρης, Ἰω. Παπακυριακόπουλος, Κ. Κωνσταντόπουλος, Θάνος Βαγενᾶς, Δημ. Παναγιωτακόπουλος κ. ἄ.

#### Ε'. Βιβλιοθήκη.

Βιβλία καὶ φυλλάδια εἰσῆχθησαν εἰς τὴν Βιβλιοθήκην τοῦ Ἀρχείου ἐν ὄλῳ 134 (ἀπέναντι τῶν 80 τοῦ παρελθόντος ἔτους), ἅτινα κατεγράφησαν εἰς τὸ βιβλίον εἰσαγωγῆς ὑπ' ἀριθ. 1345-1478. Ἐκ τούτων 51 μὲν προέρχονται ἐξ ἀγορᾶς, 83 δὲ ἐκ δωρεῶν τῶν ἐξῆς: Ἀκαδημία Ἀθηνῶν 15, Deutsches Volksliedarchiv 2, Ἑλληνικὴ Λαογραφικὴ Ἐταιρεία 2, Θρακικὸν Κέντρον Ἀθηνῶν 3, Ἐταιρεία Ἑπτανησιακῶν μελετῶν 2, Ἐταιρεία Κρητικῶν Σπουδῶν 1, Ἐταιρεία Κυκλαδικοῦ Πολιτισμοῦ 1, Οἰκογένεια Νικ. Πολίτου 2, Γ. Οἰκονόμου 1, S. Baud - Bony 1, Γιάννης Βλαχογιάννης 1, Ἀχ. Τζάρτζανος 1, Θ. Βαγενᾶς 3, Γ. Μέγας 5, Ἀ. Γούσιος 1, Ἀν. Γούναρης 1, Μαρία Ἰωαννίδου 1, Π. Καλονάρος 1, Ἰ. Κολλάρος καὶ Σία 4, Μαρία Λιουδάκη 1, Εἰρήνη Παπαδάκη 1, Πολ. Παπαχριστοδούλου 1, Δ. Τσίριμπας 1, A. Schrader 1, Κυπριακὰ Γράμματα 1, Ι. Μαθιουδάκης 1, Γ. Δαφέρμος 1, ἡ Βιβλιοθήκη τῆς Βουλῆς 1 κ. ἄ.

Ὡς γίνεται καὶ ἐκ τοῦ συνημμένου πίνακος φανερόν, τὸ ἔργον τῆς περισυλλογῆς καὶ διασώσεως τῶν μνημείων τοῦ βίου καὶ τῆς γλώσσης τοῦ ἑλληνικοῦ λαοῦ κατὰ τὰ τρία τελευταῖα ἔτη προήχθη ἱκανῶς. Δυστυχῶς τὸ αὐτὸ δὲν δύναται νὰ λεχθῇ καὶ περὶ τῆς ἀποδελτιώσεως καὶ ταξινομήσεως τῆς συγκομισθείσης ὕλης, ἐπειδὴ τὸ ὑπάρχον προσωπικὸν δὲν ἐπαρκεῖ διὰ τὴν ἐπεξεργασίαν οὐδ' αὐτῆς τῆς συλλεγομένης ὑπ' αὐτοῦ ὕλης. Ἄν μάλιστα λάβῃ τις ὑπ' ὄψιν, ὅτι κατ'

ἔτος ἀποδελτιοῦνται 14-20 χειρόγραφα, τὰ δ' ὑπάρχοντα ἐν τῷ Ἀρχεῖῳ καὶ τῷ Ἱστορικῷ Λεξικῷ ἀνεπεξέργαστα χειρόγραφα ἀνέρχονται ἤδη εἰς 891 καὶ ὅτι ὁ ἀριθμὸς οὗτος ἀπὸ ἔτους εἰς ἔτος αὐξάνει, δύναται νὰ φαντασθῇ πόσα ἔτη θ' ἀπαιτηθῶσιν, ἵνα γίνωμεν ἀπλῶς κύριοι τοῦ συσσωρευθέντος ὑλικοῦ. Καὶ διετέθη μὲν ἐν τῷ προϋπολογισμῷ τοῦ ἐπομένου ἔτους ποσὸν τι διὰ τὴν ἀντιγραφὴν καὶ ἀποδελτίωσιν ὑλικοῦ, ἀλλ' ἄς ἐπιτραπῇ νὰ νομίζωμεν, ὅτι μόνον διὰ τῆς αὐξήσεως τοῦ μονίμου προσωπικοῦ τοῦ Ἀρχείου θὰ δυνηθῶμεν νὰ καταρτίσωμεν τὰ πολλαπλᾶ εὐρετήρια καὶ τοὺς καταλόγους, οἵτινες εἶναι ἀπαραίτητοι διὰ τὴν παρασκευὴν ἐκδόσεως τῶν συλλογῶν, πληρούσης τὰς ἀξιώσεις τῆς Ἐπιστήμης.

Τὸ θερμὸν ἐνδιαφέρον, τὸ ὁποῖον ἡ Σύγκλητος τῆς Ἀκαδημίας κατὰ τὰ τελευταῖα ἔτη ἐπέδειξε διὰ τὴν ἀνάπτυξιν τῶν ἐργασιῶν τοῦ Λαογραφικοῦ Ἀρχείου, καὶ γενικῶς ἡ στοργή, μὲ τὴν ὁποίαν ἡ Ἀκαδημία περιβάλλει τὰ ἐπιστημονικὰ αὐτῆς ἰδρύματα, εἶναι ἀρκετὸν ἐγγύον, ὅτι εἰς προσεχὲς μέλλον θὰ παρασχεθῶσι καὶ εἰς τὸ Λαογραφικὸν Ἀρχεῖον τὰ μέσα ἐκεῖνα, ἅτινα ἀπὸ μακροῦ ἐχορηγήθησαν καὶ εἰς τὸ Ἱστορικὸν Λεξικόν, ἵνα δυνηθῇ καὶ τὸ Λαογραφικὸν Ἀρχεῖον νὰ φέρῃ εἰς πέρας τὸ ἐθνικὸν ἔργον, δι' ὃ ἰδρύθη.

Ἐν Ἀθήναις τῇ 2<sup>ῃ</sup> Δεκεμβρίου 1939.

Ὁ Διευθυντὴς τοῦ Λαογραφικοῦ Ἀρχείου

Γ. Α. ΜΕΓΑΣ



## Π Ι Ν Α Ξ

ἐμφαίνων τὰ εἰσαχθέντα εἰς τὸ Λαογραφικὸν Ἀρχεῖον χειρόγραφα  
ἀπὸ τοῦ 1927 μέχρι τοῦ 1939.

Ἔτος	Ἀριθμὸς εἰσα- χθέντων χειρο- γράφων	Χειρόγραφα		Ἐκ δωρεῶν		Ἐξ ἀποστολῶν	Ἐκ μαθητικῶν συλλογῶν	Ἐκ διαγωνι- σμῶν καὶ ἀγο- ρῶν	Σελίδες ἐν ὄλφ
		Λαογρ. Ἀρ- χείου	Ἱστορ. Λε- ξικοῦ	Οἰκ. Ν.Γ. Πολίτου	Ἄλλων δω- ρητῶν				
1927 ...	87	79	8	77	--	2	—	—	4268
1928 ...	61	29	32	26	1	2	—	—	6675
1929 ...	36	2	34	—	—	2	—	—	4852
1930 ...	1	1	—	—	—	—	—	—	3
1931 ...	5	5	—	—	—	—	—	—	284
1932 ...	—	—	—	—	—	—	—	—	—
1933 ...	1	1	—	—	—	1	—	—	1059
1934 ...	5	5	—	—	4	1	—	—	1865
1935 ...	1	1	—	—	1	—	—	—	8
1936 ...	18	17	1	—	16	1	—	—	1733
1937 ...	130	116	14	72	40	4	—	—	12542
1938 ...	182	178	4	2	27	10	139	—	15441
1939 ...	95	93	2	—	11	8	45	29	14710

## ΠΙΝΑΞ ΚΥΡΙΩΝ ΟΝΟΜΑΤΩΝ

Ἄετός 27	Καρωτή 7. 14	Παζαρλί 7
Ἄη - Βλάσης 27	Κιουπλί 6	Παλιούρι 6. 36. 46
Ἄχμπουναρ 7	Κορουτζί 7	Παλιπόννησα 8
Ἄλεποχώρι 6. 23	Κοσμάς, ὁ Βιζύης 26	Πασμακτσι 6. 8
Ἄμόριον 6	Κότζιακος 27	Παταγή 7
Ἄμπελάκια 7	Κουκουλές Φ. 60	Πετράδες 7. 23. 42
Ἄράχοβα 50 κ.έ.	Κουλακλί 7	Ποιμενικόν 7. 17. 21
Ἄσβεστάδες 7	Κουρνοφωλιά 6	Πολύκαστρον 30
Ἄσπρονέρι 7	Κουφόβουνο 7	Ποταμιὰ 34
Ἄσπρος 27	Κυανῆ 7	Πραγκί 7
Βρυσικό 7. 23. 42	Κυριακίδης Στ. 6. 26	Ραβδάς 27. 28. 30
Γενίκιοϊ 7	Κωστί 7. 19. 35	Ρουμλούκι 27. 32
Γιδᾶς 32	Λάβαρα 6. 15. 16	Σαλτίκι 6. 15
Сvijiс' J. 5	Λάδη 7	Σαρακηνοὶ 55. 7
Δαδιά 6. 11. 12	Λαμπουσιάδης Γ. 8	Schultze Jena 5. 32. 34
Δαμάσι 34	Λευκίμη 6	Σιναπλί 29. 30. 44. 47. 48
Διμότχο 22. 23	Λουκόπουλος Δ. 34	Σουμπάσκιοϊ 34
Δογαντζί 6. 8. 11. 17	Μάκρη 25	Σουφλί 6
Ἐβλιά βλ. Τσελεμπῆς	Μάνδρα 6	Σκουροχώρι 7
Ἐλληνοχώρι 7	Μάνη 7	Σκούταρι 30
Ἐσκίκιοϊ 8	Μάροι ἢ Μάριδες 7 κ.έ.	Στέρνα 7
Εὐθύμιος, ὁ Διδυμοτείχου 22	Μεγάλο Μπογιαλίκι 29. 44	Τατὰρ 7
Ἴμπλεντίν 7	Μέγας, (ἄνεμος) 72	Τοκμάκκιοϊ 6
Ἴρι Μπουτσάκ 34	Μεθόδιος, ὁ Διδυμοτείχου 23	Τράβα 7
Καβακλί 29. 42	Μεσημβρία 27	Τριφύλλι 6. 8. 15. 16
Καβατζίκι 6	Μεταξάδες 6. 22	Τσαμπάζ 7
Καντήκιοϊ 7	Μικρὸς Αἷμος 27 κ.έ. 29	Τσαουσλί 7
Καπιτανοὶ 7 κ.έ.	Μικρὸ Μπογιαλίκι 29	Τσελεμπῆς Ἐβλιά 26
Καραβία 31. 46	Μουργιά, Μουργιῶτ' 8	Φέραι 13. 14
Καράμπεηλί 6	Μπάνα 27. 28	Χιονάδες 7
Καράμπουναρ 7. 42	Μπουνάρτζα 31	Χτιριαροῦ 83
Καρά Φεΐμς 25	Ναίμονας 27. 44. 48	Walsch, Robert 26
Καρλί 7	Νεοχώρι 7	
Καρούς 29	Ντογαντζί 6	
	Οelmann Fr. 5. 19. 48. 49	
	Οἰκονομόβρουση πίν. Ε'	



ΠΙΝΑΞ ΛΕΞΕΩΝ ΚΑΙ ΠΡΑΓΜΑΤΩΝ  
ΕΝ ΤΑΙΣ ΠΡΑΓΜΑΤΕΙΑΙΣ ΑΠΑΝΤΩΜΕΝΩΝ

Ἄββᾶς, ἀββάδες 57, 13 κέ.  
ἀβλαμπάξι 10  
ἀγαθαρέτως 55, 29  
ἀλληγοριστὸς 8  
ἄλ'σους 10  
ἀμπάρα 97  
ἀμπάρια 17. 21. 27. 39.  
71. 97  
ἀνταρία 25  
ἀντάρ'ς 24. 25  
ἀνώγι 69. 75  
ἀνωγιαστὸ 91  
ἀργαλειὸς 10. 21. 71. 73  
ἀστρέχα 45. 94  
ἀστροπίνες 29. 72. 79  
ἀτός μου 58, 11  
ἄτυχος 55, 4 κέ. 61  
αὐλόθυρα 69  
ἀφρόσας 54, 5. 60  
ἄφτρα 43  
ἀχεριώνα 14. 16. 21. 39.  
86. 88  
ἀψίς βλ. θόλος  
βαγεναριὸ 97  
βερβὸς 82. 95  
βεργιά 29  
βουτσιὰ 82  
βυτίνες 82  
γαζοφυλάκιον 55, 27  
γάστρα 39  
γάτης 55, 22  
γενίτσαροι 23 κέ.  
γίκους 12. 86  
γιόμωσμα 38. 44. 45  
γίσμπα 36. 43. 44  
γκιόζια 18. 39  
γουρουνοκούμασο 42  
γραψίματα 7  
γρεντιὰ 12. 38  
γωνιὰ 27. 28. 38. 71. 72.  
97

δαυλιὰ 39  
διαέρνω 24. 25  
ἐβγαλτὰς 55, 16. 62  
εἴσοδο 87  
ἐκκλησίαι 22 κέ. 83  
ἐκυβέντισαν 56, 7  
ἐλάδιν 55, 25  
ἐνδυμασία ἀνδρῶν 7 γυ-  
ναικῶν 6 κέ.  
ἐνθύμημα 56, 17  
ἐπιγαμία, ἔλλειψις αὐτῆς  
7 κέ.  
ἐποϊκαν 58, 15  
ἐποντίζετον 55, 13  
ἐστία 10 κέ. 17. 38. 48. 69.  
77. 86  
ζέγκος 36  
ζεμπερέκι 75  
ζίγρια 25  
ἠλιόβγαλμα 28. 45  
θλυκωτὰ (ξύλα) 39. 48  
θόλος 69. 75. 81. 88. 94  
ἰπάριν 57, 4  
καβαλλάρης 72. 86  
καβαλλέτα 73. 78  
κάδη 71. 81. 94  
κακοσυμβούλευτος 56, 13  
κακότυχος 58, 25  
κακούδια 24. 24  
καλκάν' 28  
καλὸς οὐντᾶς 35  
καμάρες 10. 39. 74. 79. 82  
καμαροῦλες 10  
καρπίτι 73  
κασέλλες 73. 79  
καταπόδ' 29  
καταρράχτης 96

κατώγι 69. 82  
καφάσι 85  
κελλάρι 12. 26. 42. 83. 86  
κεντίδια 7  
κιναρωτὸς 7  
κολόννα 69  
κορύτος 88  
κορφιὰ 45  
κορφιὸς 29  
κορφουλύθρα 6  
κορώνω 24  
κοσιέρα 44  
κουμάσι 42  
κούντουρος, κουντούρα 59  
κουρεύω (ἐκούρευαν) 56,  
18. 64  
κουρσεύει (ἐκούρσευεν) 55, 4.  
61  
Κούταρα 54, 1  
κούτσιρο 73. 87  
κουφίνα 27  
κοφινοάμπαρο 47  
κρέμαση 27 κέ. 32. 87.  
95. 98  
κρίσον 57, 28. 66  
κρυβιστήρες 23  
κρυψιὰνα 16. 23. 25. 42  
λαγηνοκάμαρα 12  
λαγοδέρματα 56, 27  
λημόρια 26  
μακάς 29  
μάνταλος 35. 75. 78  
μαντήλα 7  
μαχιά 29. 79  
μεγάρου (τύπος) 29  
μεντζι 34  
μεσιὰ (δρῦς) 39. 45  
μιντέρια 73  
μοναπλὸς 56, 15  
μονοκάμαρο 69  
μουσαφιρ οὐντᾶς 35. 47

μπακίρα 10  
 μπαλκόνι 88. 97  
 μπαμπᾶς 9  
 μπαργιάκ' 24. 25  
 μπαρμπούλα 7  
 μπατανίζω 72  
 μπατζᾶς 12. 32. 39. 69. 83  
 μπατζατζίκους 12  
 μπγιάλια 25  
 μπερδεβέλλες 75. 82  
 μπιϊντιρμές 39  
 μπλάνα 7  
 μπουλίτσα 39  
 μπουχαρές 77  
 μποχτώ 7  
 μπρούστι 27. 45

νεότερος 55, 4. 61  
 ντάκος 70. 81  
 ντάμ 14. 23. 24  
 νταμκᾶς 26  
 ντελημπάσηδες 23  
 ντερέμπεηδες 24. 26  
 ντίς παρασί 25  
 ντουλάπι, ντουλαπάκι 10.  
 78. 86

ξενιτεία 55, 21  
 ξεστρώχ' 44  
 ξυλοδομία 48  
 ξυλοφορτώματα 25

ὄβουρος 68. 94  
 ὄντᾶς, ὄντούδ', ὄντατζούδ'  
 16. 21. 35. 42

ὄψῆ 54, 1. 59

παλεθύρι 79  
 παλιὰ διαθήκ' 8  
 παλληκάρ' 29  
 πανάθρα 24  
 παναθυρούδια 38  
 πανώθρα 10  
 παπᾶς, παπάδες 79  
 παπποὶ 25  
 παραδόσεις περὶ γενιτσά-  
 ρων 24 κ.έ.  
 παράσταθο 98

παρασιὰ ἢ παρσιὰ 10.  
 69. 77. 85. 86

παρμακλίγια 44. 85  
 πατάρι 78. 81  
 πατερός 29. 95  
 πάχνα 82  
 πεζούλι 10. 35. 42. 78  
 πέλες 12  
 πεντέλι, πεντελιάζω 82. 95.

98  
 πεταλούδια 12  
 πέταυρα 72  
 πηκτὴ 55, 16. 62  
 πίλα 28  
 πλατυμέτωπος 19. 29  
 πλέϊμα 41  
 πλοκός 42  
 ποταμός τοῦ πυρός 55, 21  
 πρωτινός 29. 45  
 πυρομάχος 10. 39

ραγάζι 32  
 ραποκέχρι 44

σαϊβάν 36  
 σάλα 69. 70  
 σάλι 7  
 σαλοκάρπτο 73  
 σαμάκ' 34  
 σαμανλίκ' 14  
 σαρκοφόρος θεός 56, 8  
 σαρμενιά 73. 94. 95  
 σγύρι 82  
 σιάζ' 24. 34  
 σιδεριὰ 96  
 σιντούκια 73. 88. 95  
 σκάρρα 71. 97  
 σκεπή, σκεπός 28. 44. κ.έ.  
 72, βλ. στέγη

σογιούτ' 39  
 σομόνια 21  
 σουφρᾶς 87  
 σοφᾶς 35. 42  
 σπίτι (τὸ κυρίως δωμά-  
 τιον) 10. 18. 26. 36. 38  
 σπίτι δίπλα ἢ διπλανὸ 27  
 στὸ μάκρος 27. 44  
 μακρυνάρι 34

στάβλος 10. 14. 16. 17.  
 21. 42

σταλάματα 69  
 σταφυλοπάτι 71  
 σταχτολόγος 77  
 στέγη 28 κ.έ. 30. 32. 45.  
 72. 80. 81 κ.έ. 90  
 στενομέτωπος 19. 29  
 στενωσιὰ 41  
 στροπίνες βλ. ἀστροπίνες  
 στρώσες 79  
 συρμές 38

ταβλαμπάζι 10  
 ταμπάνι 72. 82. 86. 97  
 τελώνια τοῦ ἀέρος 52, 12  
 τεμπιλέκι 25  
 τζάκι βλ. ἐστία  
 τουμπελέκι 25  
 τουρκάλ'σαν 25  
 τσατμᾶς 85. 87  
 τσιβί 39. 44  
 τσιπούνι 7  
 τσολιάζω 24  
 τσούκνα 6

ὑπόστεγον 10. 14. 18. 27.  
 30. 36. 70

φάκνα 86  
 φεγγίτες 12. 21. 32. 34.  
 38. 69. 86. 96  
 φέγγος 29  
 φέξος 24  
 φόλλη ἢ φόλλις 55, 25. 63  
 φοῦρνος 16. 19. 21. 40. 42  
 φουτάναμμα 69. 96  
 φουτοκαγιά 69

χαγιάτι 10. 28. 34. 35. 38.  
 70. 71. 79 - 81

χειμουνιάτκο 69. 78

ψχή 24  
 ψωμοσάνιδο 10

## ΠΕΡΙΕΧΟΜΕΝΑ

---

<i>Γ. Α. Μέγα</i> , Θρακικαὶ οἰκήσεις . . . . .	σελ. 5
<i>Μαρίας Ἰωαννίδου</i> , Βυζαντιναὶ παροιμίαι ἐκ χειρογράφου τῆς Ἐθνικῆς Βιβλιοθήκης Ἀθηνῶν . . . . .	» 50
<i>Μαρίας Ἰωαννίδου</i> , Οἰκίαι Ἀραχόβης . . . . .	» 68
<i>Γ. Α. Μέγα</i> , Ζητήματα ἑλληνικῆς Λαογραφίας	
Α'. Ζητήματα ἀφορῶντα τὴν κοινωνικὴν ὀργάνωσιν . . . . .	» 100
Β'. Ζητήματα τοῦ λαϊκοῦ δικαίου . . . . .	» 110
Γ'. Ζητήματα σχετικὰ μὲ τὸ παιδίον . . . . .	» 120
Δ'. Παιδιαὶ καὶ ἀθλητικὰ ἀγωνίσματα παίδων . . . . .	» 143
<i>Γ. Α. Μέγα</i> , Ἐκθέσεις τῶν ὑπὸ τοῦ Λαογραφικοῦ Ἀρχείου πεπραγμένων κατὰ τὴν τελευταίαν τριετίαν . . . . .	» 150
Πίναξ ἐμφαίνων τὰ εἰσαχθέντα χειρόγραφα ἀπὸ τοῦ 1927 μέχρι τοῦ 1939 . . . . .	» 168
Πίναξ κυρίων ὀνομάτων . . . . .	» 169
Πίναξ λέξεων καὶ πραγμάτων . . . . .	» 170

---

